

MILLER[®]

by Honeywell



Miller HandZup[®]

90022466.ind D 21/03/2016

INSTRUCTION OF USE

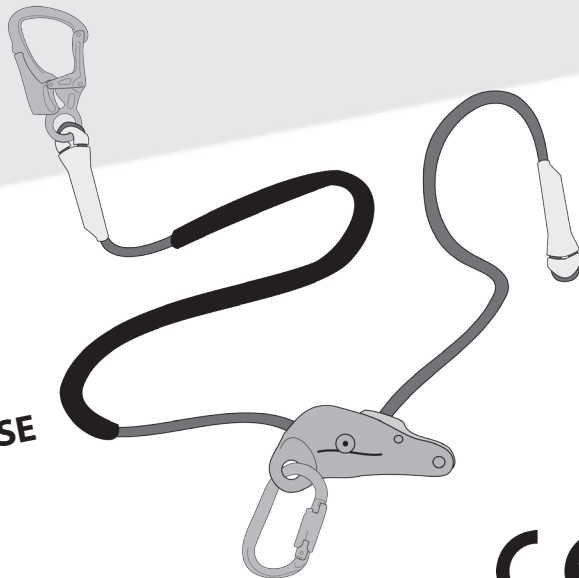

CE

Index

Picture guide.....	4
EN English.....	10
FR Français.....	18
DE Deutsch.....	26
ES Español.....	34
PT Português.....	42
NL Nederlands.....	50
DA Dansk.....	58
FI Suomi.....	66
NO Norsk.....	74
SV Svenska.....	82
IT Italiano.....	90
PL Polska.....	98
HU Magyar.....	106
RO Româna.....	114

SK	Slovenčina	122
HR	Hrvatski	130
BG	български	138
CS	Český	146
EL	Ελληνικά	154
SL	Slovenščina	162
RU	Русский	170
	Meaning of Markings	178
	List of products in the Miller HandZup™ range	184
	Inspection sheet	188

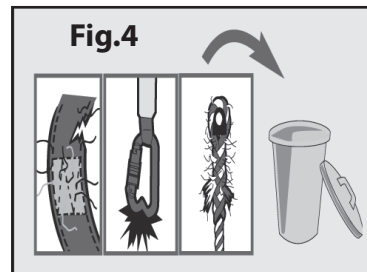
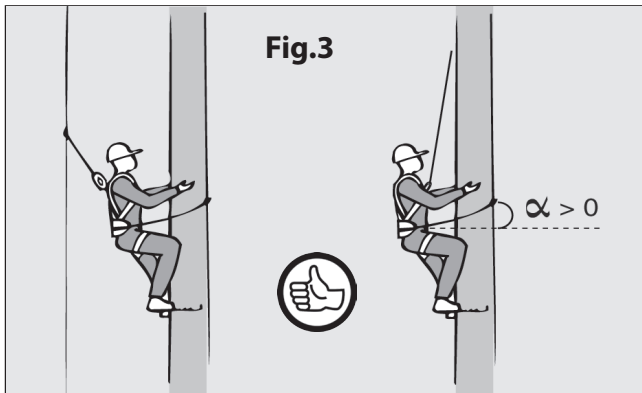
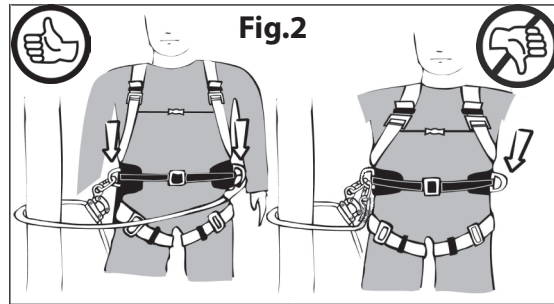
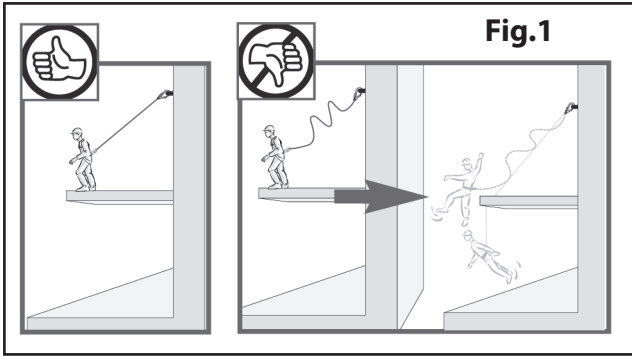

Fig.5

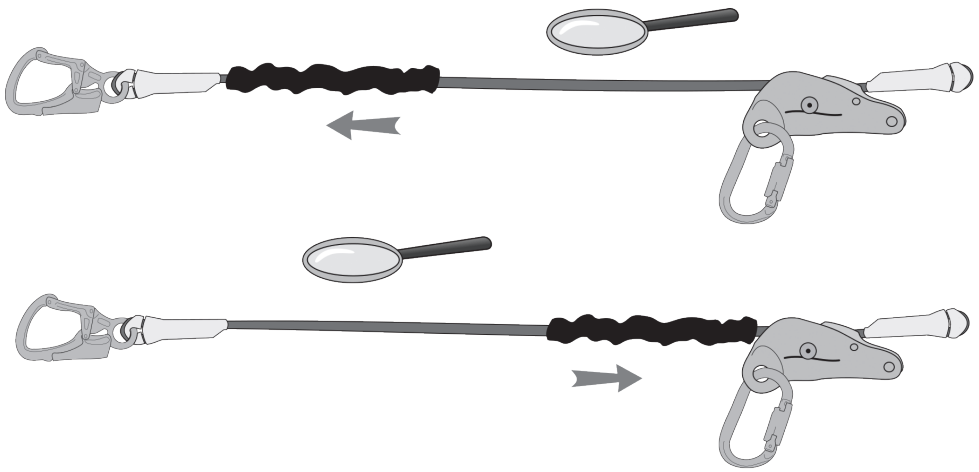

Fig.6

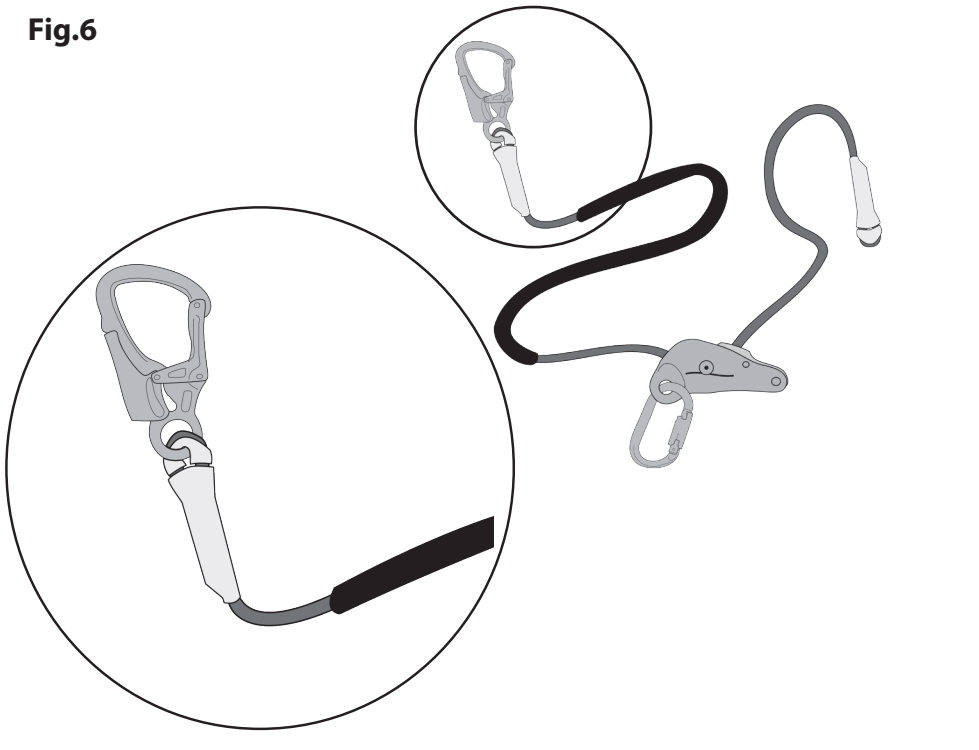

Fig.7

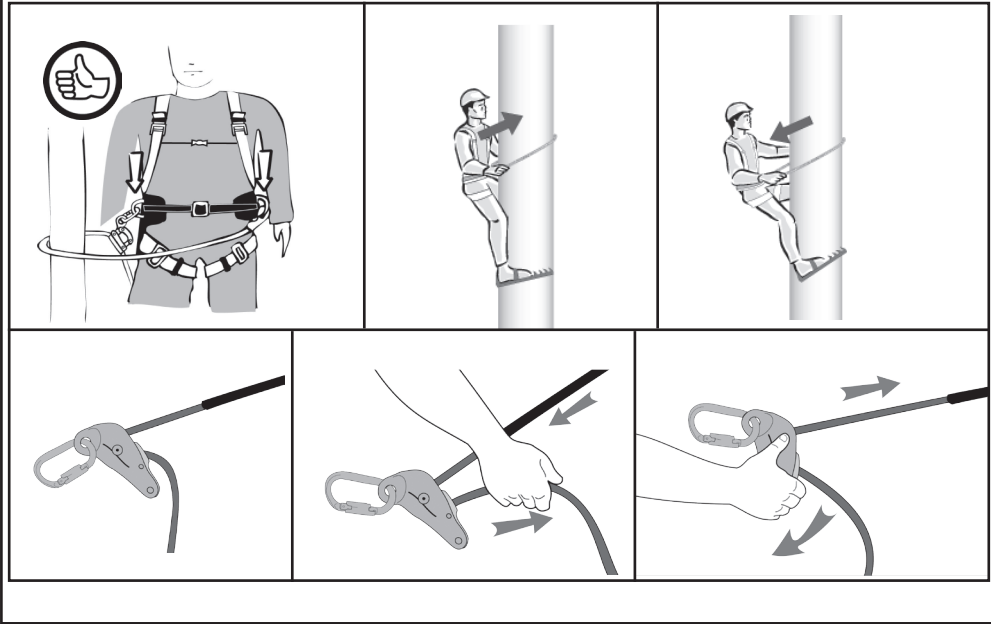

Fig.8

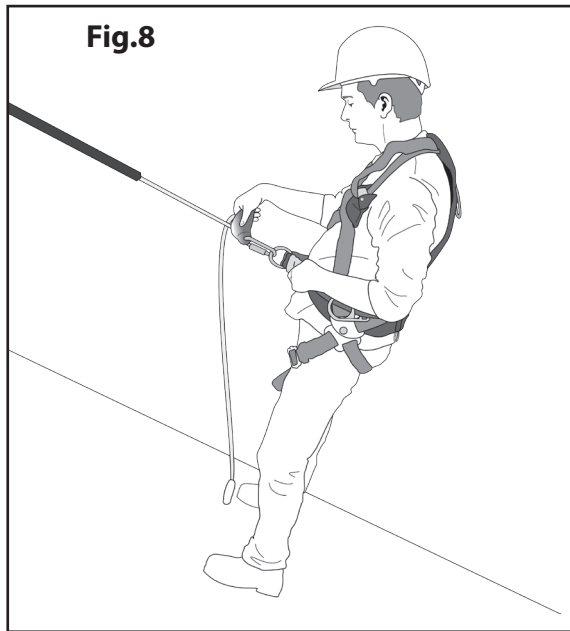

Fig.9

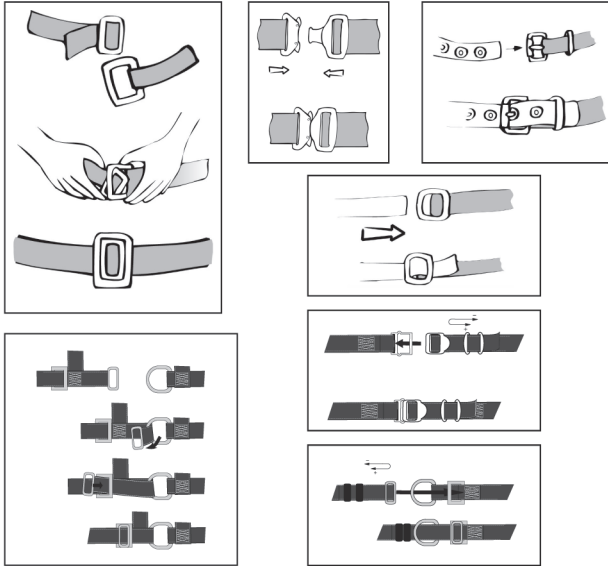

Fig.10

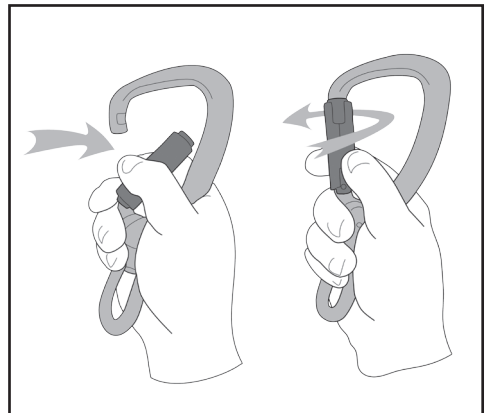
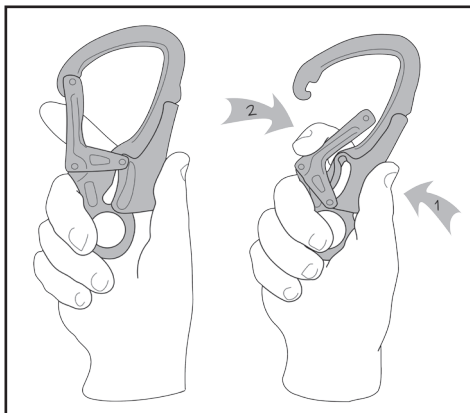
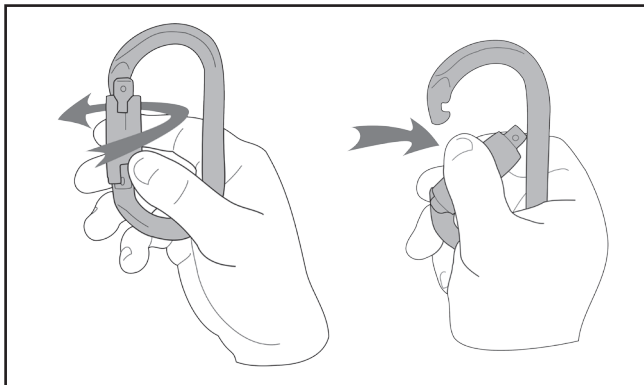

Fig.11

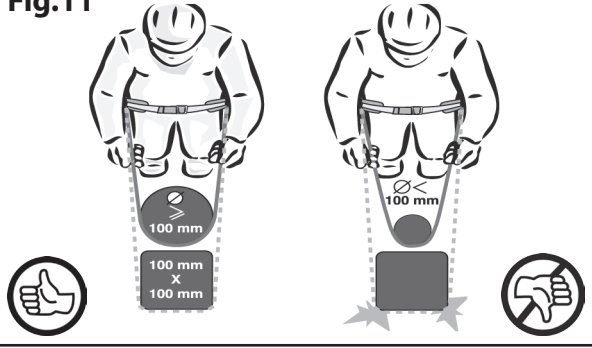

Fig.13

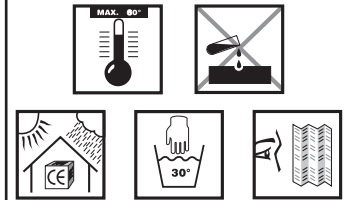
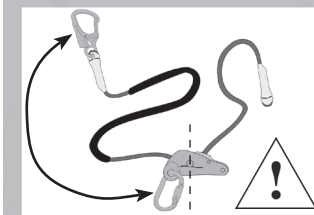

Fig.12

A



B



1

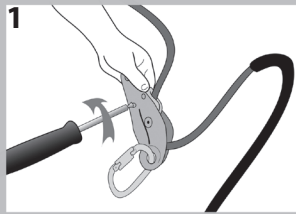

2

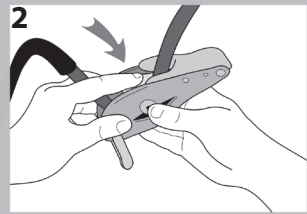

3

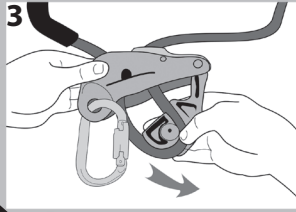

4

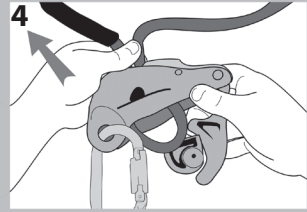

5

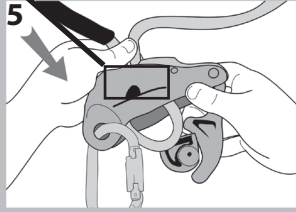

6

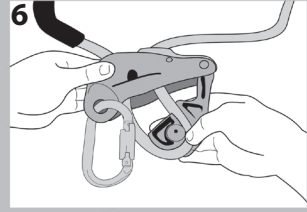

7

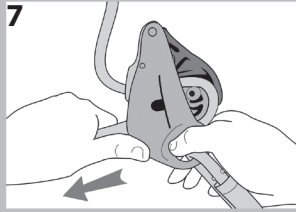

8

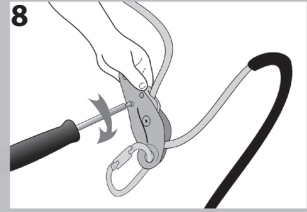

CONTENTS

1 - OVERVIEW	11
2 - TRAINING	12
3 - COMPLIANCE WITH THE EUROPEAN STANDARD EN 358 : 1999	12
4 - VERIFICATION	12
5 - USE	13
5-1 PRODUCT DESCRIPTION AND OPERATING PRINCIPLE	13
5-2 INSTALLATION PRINCIPLE	14
5-3 REPLACING THE Miller HandZup® ROPE LANYARD	14
5-4 REPLACING THE SHEATH	15
6 - PERIODIC REVIEW	16
7 - TRANSPORT AND STORAGE	16
8 - CLEANING	16
9 - LIFESPAN	16
10 - MEANING OF MARKINGS (CF 171)	16
APPENDICES	16
Appendix 1: List of products in the Miller HandZup® range (CF 176-177)	16
Appendix 2: PPE compatibility	17
Appendix 3: Certification (CF 180-185)	17

INSTRUCTIONS FOR USE

DO NOT THROW AWAY - READ BEFORE USE



Miller HandZup® WORK POSITIONING LANYARD
Compliant with European Standard
EN 358 : 1999

1 - OVERVIEW

You have purchased class III personal protective equipment (PPE) for protection against the risk of serious injury and fatality and we thank you for the trust that you have placed in us. In order to ensure you are completely satisfied with this product, we ask you, **BEFORE EACH USE**, to follow the instructions in this manual.

This manual relates to the list of products provided in Appendix 1.

These products are manufactured by Honeywell Fall Protection France, rue de la Bidauderie 18100 Vierzon- France, Bourges Trade and Companies Register (RCS) no 338 833 577 00053. You can contact us as follows:

- ✓ By post at the address shown above.
- ✓ By email : uk-sales.hsp@honeywell.com
- ✓ For any technical issues : techniserv.hsp@honeywell.com
- ✓ To return the product under warranty, please contact your dealer

This equipment has undergone a standard EC examination with a notified body (see Appendix 3), which issued an EC certificate confirming that all equipment produced and the corresponding instructions comply with Directive 89/686/EEC.

Failure to act in accordance with the instructions set out in this manual may have serious consequences. We recommend you reread these instructions periodically. In addition, the manufacturer or its representative assumes no liability for use, storage or maintenance performed in a manner other than that described in these instructions.

The cover provided under the product warranty is also subject to compliance with the manufacturer's instructions. Failure to comply will result in the warranty being voided. This warranty is given to only one purchaser of the product from the manufacturer, unless otherwise stipulated by contractual provisions to the contrary approved by the manufacturer.

IF THE PURCHASER IS NOT THE USER, HE MUST PASS ON THESE INSTRUCTIONS TO THE LATTER.

WHENEVER POSSIBLE, IT IS STRONGLY RECOMMENDED THAT PPE IS PERSONALLY ASSIGNED TO A SINGLE USER.

PRODUCT COMPATIBILITY WITH OTHER PPE (HARNESSES, ANCHORS AND CONNECTING DEVICES):

ENSURE THAT THE PPE YOU HAVE PURCHASED IS COMPATIBLE WITH THE RECOMMENDATIONS OF OTHER FALL ARREST SYSTEM COMPONENTS AND THAT THEIR SAFETY FUNCTIONS DO NOT INTERFERE WITH ONE ANOTHER.

As specified in the EN 363 «Fall Arrest Systems» standard, the work positioning lanyard is a system providing support in the workplace. This allows the user to work supported or suspended by preventing free fall.

In workplace support systems, the user normally relies on his equipment to support him. It is therefore essential to take particular account of the need for a backup, such as a fall arrest system or collective protection equipment (e.g. safety nets, airbags). Before each use, ensure there is sufficient fall clearance beneath the user to prevent a collision with the floor or any obstructions. **See figure 1.**

It must only be used with a fall arrest harness compliant with the EN 361 standard, as part of a fall arrest system. **See figure 2.**

The anchoring device must comply with the EN 795 standard. Connectors must comply with the EN 362 standard (see Appendix 2).

IF THE PRODUCT IS SOLD OUTSIDE THE FIRST COUNTRY OF DESTINATION, FOR THE SAFETY OF THE USER, THE DEALER MUST ENSURE THAT THE PRODUCT IS COMPLIANT WITH THE LAWS APPLICABLE IN THAT COUNTRY AND PROVIDE INSTRUCTIONS FOR THE PRODUCT IN THE APPROPRIATE LANGUAGE, COVERING ALL THE REQUIREMENTS OF THE EN 358 STANDARD AND APPLICABLE LAW.

2 - TRAINING

The use of our products is restricted to competent persons having undergone appropriate training (provided by an authorised person or organisation) or under the supervision of a competent superior.

The completion of this training must be recorded by the issue of a course certificate showing the date, location, name and company of the trainer or training organisation, the full name of the user, etc.

Make yourself familiar with this PPE and ensure you have fully understood how it works (see paragraph 5).

Anyone performing work at height should be in good physical condition. Certain medical conditions (medication, cardiovascular condition, etc.) may impair the safety of the user during normal use of the PPE. If in doubt, check with your doctor.

3 - COMPLIANCE WITH THE EUROPEAN STANDARD EN 358 : 1999

The lanyard (compliant with EN 358) should be used with a harness belt or safety belt also compliant with the EN 358 standard.

The lanyard should not be used to stop falls. It may be necessary to supplement support systems with collective or individual fall arrest systems (fall arrest systems compliant with EN 363). **See figure 3.**

4 - VERIFICATION

If your product is damaged, please consult the manufacturer or its representative. If you have any doubts regarding the safety of a product or if the product has been used to arrest a fall, it is essential for your safety that the PPE be withdrawn from service and returned to the manufacturer or an authorised service centre for inspection or disposal.

Before further use of this PPE, it is your responsibility to obtain a written certificate from your repairer authorising you to resume using the product. Otherwise, we assume no liability in the event of the product malfunctioning.

Before each use, a thorough visual examination must be conducted to ensure the integrity of the lanyard and the integrity of any other equipment that may be associated with it (harness-belt, anchorages, connecting devices, etc.) and also to ensure that an appropriate rescue procedure is in place.

See figure 4.

Before each use, check:

- ✓ The absence of damage to the rope; cut, abrasion, wear, burning, etc. Where a rope is supplied with a protective sheath, this must be moved to check the rope along its entire length **See figure 5.**
- ✓ The condition of the stitched terminations of the non-reinforced rope. The integrity of the swaged terminations of the reinforced rope.
- ✓ Lack of distortion of thimbles. **See figure 6.**
- ✓ Lack of damage (tears, wear, burning, etc.) of the protective sheath.
- ✓ Lack of distortion or wear of connecting devices and their serviceability.
- ✓ Serviceability of the control device.
- ✓ Absence of damage (wear, oxidation, deformation, etc.) of the control device.

If there is any doubt, the PPE must be removed from service immediately.

5 - USE

When in use, protect your PPE against any risk related to the working environment: thermal, electrical, mechanical, chemical, sharp edges, etc.

When in use, regularly check the adjustment and/or fixing components.

5-1 PRODUCT DESCRIPTION AND OPERATING PRINCIPLE

See figure 7.

The Miller HandZup® work positioning lanyard is composed of:

- ✓ A length adjuster assembled from 2 aluminium plates, an aluminium slide, a stainless steel cam and a plastic handle. An EN 362-compliant karabiner is attached to the length adjuster.
- ✓ A 100% polyamide rope or a reinforced polyester rope with steel core, fitted to an EN 362-compliant karabiner at one end and a stitched or sleeved stop at the other.
- ✓ Some products from the Miller HandZup® range are supplied with a removable protective sheath for the rope.

Locking operation:

Under tension the length adjuster locks onto the rope via the cam and, correctly adjusted, allows the user to be supported in a «hands free» working position.

- ✓ In the working position, adjustment of the lanyard must not allow a free movement greater than 0.50 metres.
- ✓ Ensure that the lanyard remains taut in use.

Adjustment process - increasing the length of the work positioning lanyard (release-lock):

Apply pressure to the handle of the length adjuster to release the rope and allow it to be adjusted to a suitable length. Releasing the pressure on the handle causes the length adjuster to lock onto the rope again provided the rope is taut.

Adjustment process - reducing the length of the work positioning lanyard:

Take the slack end of the rope and pull through the length adjuster to reduce the length of the lanyard.

Relieving the weight of the user from the lanyard can facilitate this operation. For this, the user can grip the taut strand.

The new Miller HandZup® lanyard can be used as support on an inclined plane where the length adjuster is connected at the ventral point (EN813) or the lateral point (EN358) and the karabiner of the work positioning lanyard is attached to an anchorage located above the user. This product is unsuitable for work in suspension. **See figure 8.**

5-2 INSTALLATION PRINCIPLE

An EN 358-compliant belt or belt harness fitted with a back support must be used for work positioning.

Please install your work positioning lanyard by following these steps.

- ✓ Fasten the belt around the waist and adjust. **See figure 9.**
- ✓ Connect the length adjuster's karabiner to one of the two side D-rings on the belt. The adjuster can be connected to either the left or right side D-ring. **See illustration of the D-ring connection and illustration** on proper handling of the different connecting devices (**figure 10**).
- ✓ Pass the lanyard behind the structure (post, trunk, etc.) and connect the karabiner at the end of the rope to the other side D-ring. **See illustration of the D-ring connection and illustration** on proper handling of the different connecting devices (**figure 10**).
- ✓ Adjust the work positioning lanyard so you can work comfortably with both hands free (see paragraph 5-1).
- ✓ Before commencing work at height, test the strength of the equipment.
- ✓ Check that the geometry of the structure permits the use of a work positioning system (small diameters and sharp edges are prohibited). **See figures 11.**
- ✓ In some cases, it is recommended that a lanyard fitted with a protective sleeve is used to minimise premature wear of the rope. **See figures 6.** If in any doubt, contact the Miller® by Honeywell technical service department.

5-3 REPLACING THE Miller HandZup® ROPE LANYARD

The Miller HandZup® rope lanyard can be replaced or changed as required.

In this case, the manufacturer permits users trained in the wearing of this PPE to replace the rope of the work positioning lanyard when it is deemed necessary.

The slide locking screw is removable and repositionable with a special connector that is available to order. The absence of the slide locking screw does not interfere with the proper functioning or safety of the Miller HandZup® work positioning lanyard which meets the requirements of the EN 358 standard with or without the screw

The Miller HandZup® length adjuster is certified only with the Miller HandZup® rope lanyards supplied by Miller® by Honeywell (see Appendix 1). Never use the Miller HandZup® length adjuster with another type of rope.

Procedure for changing the rope lanyard:

Refer to the figures shown at the beginning of the manual for the sequence of operations.

See figure 12.

- ✓ It is recommended that the Miller HandZup® length adjuster be disconnected from the safety belt or harness belt to replace the rope lanyard more easily.
- ✓ Remove the slide locking screw with a screwdriver equipped with an appropriate tamper-proof driver bit.
- ✓ With the left index finger, push the cam to release the slide. Take hold of it with your right hand and open as far as possible (about 70°).
- ✓ With your right hand hold the slide open.
- ✓ Using your left hand release the rope lanyard from the cam.
- ✓ Then take it out of the length adjuster.
- ✓ Take the replacement rope lanyard and insert it into the length adjuster.

ENSURE THE LENGTH ADJUSTER IS FITTED THE CORRECT WAY AROUND ON THE ROPE SO THAT IT LOCKS ONTO THE ROPE UNDER TENSION. WHEN CORRECTLY FITTED, THE KARABINER OF THE LENGTH ADJUSTER IS POSITIONED AT THE SAME END AS THE KARABINER OF THE ROPE.

See figure 12A/12B.

- ✓ Place the rope lanyard around the cam, ensuring it is held close to the bottom of the slide.
- ✓ Release the slide and ensure it is completely closed while holding the rope lanyard.
- ✓ Replace the locking screw if necessary (optional).
- ✓ Reconnect the length adjuster on the D of the belt or harness belt.
- ✓ Check the locking/release at ground level.

This procedure is valid for any type of rope lanyard (100% textile or reinforced, from 2 to 40 metres, all types of karabiner). Refer to Appendix 1 to see the full range available.

5-4 REPLACING THE SHEATH

If there is a protective sheath on the rope lanyard and it must be replaced, proceed as follows:

- ✓ If there is a removable karabiner at the end of the rope lanyard, remove it and slide the sheath off the rope lanyard. Perform the reverse with the new sleeve and replace the karabiner.
- ✓ If the karabiner is not removable, pull the length adjuster rope lanyard (see paragraph 5-3) and slide the sheath along the rope lanyard towards the stop. Perform the operation in reverse with the new sleeve. **See figure 12.**

6 - PERIODIC REVIEW

Complete the identification form by copying the marking information.

A periodic review checking the effectiveness and strength of the equipment is essential to ensure the safety of the user.

This equipment must be examined at least once a year; a qualified person must examine this equipment in compliance with these instructions and appropriate details of the inspection must be recorded.

At each periodic review, complete the identification form on page 182.

The frequency of examination should be increased according to the regulations, in the case of heavy use or harsh environmental conditions. The legibility of the product markings must be checked.

7 - TRANSPORT AND STORAGE

Proper storage of your PPE will ensure better product longevity, whilst also ensuring your safety.

During transport and storage phases, make sure your PPE is hung away from heat sources, humidity, corrosive atmosphere, ultraviolet rays, etc. and prevent your PPE from being subjected to any impact or excessive vibration. **See figures 13.**

8 - CLEANING

Proper care of your PPE will ensure a longer life for the product, whilst also ensuring your safety.

Be sure to adhere strictly to these guidelines:

- ✓ Clean with water and mild soap. Do not use any solvents, acids or bases under any circumstances.
- ✓ Allow to dry naturally in a well ventilated area away from any open fire or other heat source.
- ✓ For a more thorough cleaning, we recommend that you remove the rope lanyard (see paragraph 5-3). **See figures 13.**
- ✓ When used in certain conditions the mechanism may get contaminated. In that case, it is necessary to ensure that proper cleanup is frequent enough.

In doing so, follow the instructions for suspension cable replacement (see section 5-3).

You can use compressed air to remove all foreign bodies that occur within HandZup. Pay attention mainly to ensure that nothing prevents the rotation of the cam and that the inner spring presses it correctly against the suspension cable.

9 - LIFESPAN

The maximal life of PPE that is predominantly textile is evaluated as being 10 years after the date of manufacture. For our products which are mainly metal, we do not give a lifespan; it can be unlimited if the product is checked regularly (annually). However, the following factors can affect the performance of the product and its lifespan: improper storage and/or misuse (ignoring the instructions of this manual), mechanical deformation, contact with chemicals (acids, alkalis, solvents, etc.) and exposure to high heat (> 60 °C).

10 - MEANING OF MARKINGS (CF 171)

APPENDICES

Appendix 1: List of products in the Miller HandZup® range (CF 176-177)

Appendix 2: PPE compatibility

ARREST HARNESS

Arrest harness compliant with EN 361 and EN 358.

A fall arrest harness is the only body suspension device that can be used with a fall arrest system.

We recommend that you check the following points:

- ✓ No early signs of damage to the webbing.
- ✓ No distortion of the metal «D» rings.
- ✓ Proper functioning of the fastenings.
- ✓ Integrity of the stitching.
- ✓ Good condition of the metal elements (no cracks, corrosion, etc.).

The attachment of the fall arrest system to the harness **MUST be made SOLELY** by the back attaching element provided for the purpose ("D" link or webbing attaching extension) or by chest anchorage points (webbing link or "D" link).

ANCHORAGE POINTS

If possible, use with anchorage devices that conform to the EN 795 standard or with structural anchorage points. That is to say elements fixed to last, to a structure (wall, post...). Ensure in all cases that the anchorage:

- ✓ Is correctly positioned and the work is done in a way that minimises the risk of a fall and the potential fall distance.
- ✓ Has a minimum strength of 12 kN.
- ✓ Is located above the operator.
- ✓ Is in the vertical axis of the work plane: (maximum deviation $\pm 30^\circ$).
- ✓ Fits suitably with the equipment hanging system.
- ✓ Has no sharp edges.

CONNECTING DEVICES

The connecting device (lanyard, self retracting lifeline, etc.) provides the connection between the harness and the anchorage point and is an essential element for your safety. We recommend that you check the following:

- ✓ When connecting this equipment, ensure karabiner gates are locked correctly in place.
- ✓ Allocate equipment to each individual user whenever possible.
- ✓ Check the equipment before each use to ensure in particular that there is no distortion, no signs of excessive wear and the locking system is working properly.
- ✓ Follow the instructions in the user manual for this connection device .

Appendix 3: Certification (CF 180-185)

SOMMAIRE

1 - GENERALITES	19
2 - FORMATION	20
3 - CONFORMITE A LA NORME EN 358 : 1999	20
4 – VERIFICATION	20
5 – UTILISATION	21
5-1 DESCRIPTIF PRODUIT ET PRINCIPE DE FONCTIONNEMENT	21
5-2 PRINCIPE D'INSTALLATION	22
5-3 REMPLACEMENT DE LA DRISSE DU TENDEUR Miller HandZup® :.....	22
5-4 REMPLACEMENT DE LA GAINE	23
6 - EXAMEN PERIODIQUE	24
7 - TRANSPORT ET STOCKAGE	24
8 - NETTOYAGE	24
9 - DUREE DE VIE	24
10 - SIGNIFICATION DU MARQUAGE (CF 171)	24
ANNEXES	24
Annexe 1 : liste produits gamme Miller HandZup® (CF 176-177)	24
Annexe 2 : compatibilité EPI	25
Annexe 3 : Certification (CF 180-185)	25

Instructions générales

NE PAS JETER – A CONSULTER AVANT TOUTE UTILISATION



LONGE DE MAINTIEN AU TRAVAIL TYPE Miller HandZup®

Conforme à la norme

EN 358 : 1999

1 - GENERALITES

Vous venez d'acquérir un équipement de protection individuelle (EPI) de classe III contre les risques mortels et nous vous remercions de votre confiance. Afin que ce produit vous donne entière satisfaction, nous vous demandons, **AVANT CHAQUE MISE EN SERVICE** de suivre les instructions de ce manuel.

Ce manuel couvre la liste des produits mentionnés en Annexe 1.

Ces produits sont fabriqués par la société Honeywell Fall Protection France, 35-37 rue de la Bidauderie, 18100 VIERZON, n° de RCS Bourges 338 833 577 00053. Vous pouvez nous contacter de la manière suivante :

- ✓ Par courrier à l'adresse ci-dessus indiquée .
- ✓ Par email : info-france.hsp@honeywell.com
- ✓ Pour toute question technique : techniserv.hsp@honeywell.com
- ✓ Pour une reprise en garantie du produit, veuillez contacter votre revendeur.

Cet équipement a fait l'objet d'un examen CE de type auprès d'un organisme notifié (voir Annexe 3) qui a délivré un certificat CE prouvant que l'ensemble de l'équipement produit et notice est conforme à la Directive 89/686/CEE.

Le non respect des consignes décrites dans ce manuel peut avoir des répercussions graves. Nous vous conseillons de relire périodiquement ces instructions. De plus le fabricant ou son mandataire décline toute responsabilité en cas d'utilisation, de stockage ou d'entretien, effectué d'une manière autre que ce que nous vous décrivons dans cette notice.

Le bénéfice de la garantie produit est également subordonné au respect des instructions du fabricant. Leur non respect entraînera la déchéance de la garantie. Cette garantie n'est accordée qu'au seul acheteur du produit auprès du fabricant, sauf dispositions contractuelles contraires agréées par le fabricant.

SI L'ACQUÉREUR N'EST PAS L'UTILISATEUR, IL DEVRA IMPERATIVEMENT FAIRE PARVENIR CES INSTRUCTIONS A CE DERNIER.

LORSQUE CELA EST POSSIBLE, IL EST FORTEMENT CONSEILLE D'ATTRIBUER PERSONNELLEMENT L'EPI A UN SEUL ET MEME UTILISATEUR.

COMPATIBILITE DU PRODUIT AVEC D'AUTRES EPI (HARNAIS, ANCRAGES ET CONNECTEURS):

VERIFIEZ QUE L'EPI QUE VOUS VENEZ D'ACQUERIR EST BIEN COMPATIBLE AVEC LES RECOMMANDATIONS DES AUTRES COMPOSANTS DU SYSTEME ANTICHUTE ET, QUE LEURS FONCTIONS DE SÉCURITÉ N'INTERFÈRENT PAS ENTRE-ELLES.

Comme précisé dans la norme EN 363 « Système d'arrêt des chutes », la longe de maintien est un système de maintien au poste de travail. Ce dernier permet à l'utilisateur de travailler en appui en empêchant une chute libre.

Dans les systèmes de maintien au poste de travail, l'utilisateur compte normalement sur son équipement pour le soutenir. Il est donc essentiel de prendre tout particulièrement en considération la nécessité d'une sauvegarde, par un système d'arrêt des chutes ou un dispositif de type collectif. Avant chaque utilisation, s'assurer d'un tirant d'air suffisant sous les pieds de l'utilisateur, afin d'éviter toute collision avec la structure ou le sol. **Voir illustration 1.**

Le système de maintien doit être utilisé avec un harnais d'antichute conforme à la norme EN 361 dans le cadre d'un système d'arrêt des chutes. **Voir illustration 2**

Le dispositif d'ancrage doit être conforme à la norme EN 795. Les connecteurs doivent être conformes à la norme EN 362 (Voir Annexe 2).

DANS LE CAS OU LE PRODUIT EST REVENDU HORS DU PREMIER PAYS DE DESTINATION, POUR LA SECURITE DE L'UTILISATEUR, LE REVENDEUR DOIT IMPERATIVEMENT VERIFIER QUE LE PRODUIT EST CONFORME A LA LEGISLATION APPLICABLE LOCALEMENT ET FOURNIR UNE NOTICE DANS LA LANGUE D'UTILISATION DU PRODUIT REPRENANT L'ENSEMBLE DES EXIGENCES DE LA NORME EN358 ET DE LA LEGISLATION APPLICABLE.

2 - FORMATION

L'utilisation de nos produits est réservée à des personnes compétentes, ayant suivi une formation adéquate (délivrée par une personne ou un organisme habilité) ou sous la responsabilité d'un supérieur compétent.

La réalisation de cette formation doit faire l'objet de la remise d'un certificat de formation indiquant la date, le lieu, le nom et la société du formateur ou organisme de formation, les nom et prénom de l'utilisateur, etc...

Entraînez-vous à l'usage de cet EPI et assurez-vous d'avoir pleinement compris son fonctionnement (voir paragraphe 5).

Une bonne condition physique est obligatoire pour effectuer des travaux en hauteur. Certaines contre-indications médicales (prise de médicaments, problème cardio-vasculaire...) peuvent nuire à la sécurité de l'utilisateur lors de l'utilisation normale de l'EPI ou en cas d'urgence. En cas de doute, renseignez-vous auprès de votre médecin.

3 - CONFORMITE A LA NORME EN 358 : 1999

La longe de maintien (conforme à l'EN 358) doit être utilisée avec un harnais-ceinture ou une ceinture de maintien conforme à la norme EN 358.

La longe de maintien ne doit pas être utilisée pour arrêter les chutes. Il peut être nécessaire de compléter les systèmes de maintien par des dispositifs de protection contre les chutes de hauteur de type collectif ou individuel (systèmes d'arrêt des chutes conformes à l'EN 363). **Voir illustration 3**

4 - VERIFICATION

En cas d'endommagement de votre produit, veuillez consulter le fabricant ou son mandataire. Si vous avez des doutes quant à l'état de sûreté d'un produit ou si le produit a été utilisé pour arrêter une chute, il est essentiel pour votre sécurité que l'EPI soit retiré du service et qu'il soit renvoyé au fabricant ou à un centre de réparation qualifié pour vérification ou destruction.

Avant toute nouvelle utilisation d'un tel EPI, il est de votre responsabilité d'obtenir de votre réparateur une attestation écrite autorisant la reprise de l'utilisation du produit. A défaut, nous déclinons toute

responsabilité en cas de dysfonctionnement du produit.

Avant chaque utilisation, il y a lieu de procéder à un examen visuel approfondi afin de s'assurer de l'intégrité de la longe de maintien ainsi que l'intégrité de tout autre équipement pouvant lui être associé (harnais-ceinture, ancrages, connecteurs, etc.) **Voir illustration 4** et de prendre des dispositions concernant la mise en oeuvre d'un éventuel sauvetage en toute sécurité.

Avant chaque utilisation, vérifiez:

- ✓ L'absence d'amorce de rupture ou autre détérioration (usure, brûlure, etc..) du cordage, dans le cas d'un produit muni d'une gaine de protection, la déplacer afin de vérifier la corde sur toute sa longueur. **Voir illustration 5.**
- ✓ L'intégrité des coutures des cordages non armés. L'intégrité des manchons des cordages armés.
- ✓ L'absence de déformation des cosses. **Voir illustration 6.**
- ✓ L'absence de détérioration (déchirure, usure, brûlure, etc.) de la gaine de protection.
- ✓ L'absence de déformation ou d'usure des connecteurs et leur bon fonctionnement.
- ✓ Le bon fonctionnement du dispositif de réglage.
- ✓ L'absence de détérioration (usure, oxydation déformation, etc.) du dispositif de réglage.

En cas de doute, l'EPI doit être immédiatement retiré du service.

5 – UTILISATION

En cours d'utilisation, protégez votre EPI contre tout risque lié à l'environnement de travail : choc thermique, électrique ou mécanique, projection d'acide, arêtes vives, etc. ...

En cours d'utilisation vérifier régulièrement les éléments de réglage et/ou de fixation

5-1 DESCRIPTIF PRODUIT ET PRINCIPE DE FONCTIONNEMENT

Voir illustration 7.

La longe de maintien au travail Miller HandZup® est composée comme suit :

- ✓ Un tendeur assemblé de 2 flasques en aluminium, d'un tiroir en aluminium, d'une came inox et d'une poignée plastique. Un mousqueton EN 362 est fixé sur le tendeur.
- ✓ Une drisse 100 % polyamide ou une drisse armée polyester et câble acier munies à une extrémité d'un mousqueton EN 362 et à l'autre extrémité respectivement d'une butée cousue ou d'une butée manchonnée.
- ✓ Certains produits de la gamme Miller HandZup® sont fournis avec une gaine de protection de la drisse. Cette gaine textile est amovible.

Opération de Blocage :

La tension exercée entre le mousqueton de la drisse et le mousqueton du tendeur permet via la came un pincement de la drisse sur le tiroir. La drisse se trouve ainsi bloquée et permet à l'utilisateur d'être maintenu dans une position de travail « main libre ».

- ✓ En position de travail, l'ajustement de la longe de maintien ne doit pas permettre un déplacement libre supérieur à 0,50 m.
- ✓ Vérifier également que la longe de maintien soit toujours tendue.

Opération d'ajustement – augmentation de la longueur de la longe de maintien (déblocage-blocage):

Une rotation du tendeur par action sur la poignée permet de libérer la drisse. Celle-ci peut alors coulisser doucement autour de la came. Un relâchement de la pression sur la poignée permet de bloquer à nouveau la drisse.

Opération d'ajustement – réduction de la longueur de la longe de maintien (ravalement) :

Prendre en main le brin mou de la drisse au niveau de la poignée puis exercer une traction vers l'avant afin de faire coulisser la drisse dans le tendeur.

Soulager la charge du corps peut faciliter cette opération, pour cela, il est possible d'agripper le brin tendu.

NOTA : Dans le cas de la nouvelle longe de maintien Miller HandZup®, il est possible d'utiliser ce produit en maintien sur plan incliné. Le tendeur étant connecté en point ventral EN813 ou latéral EN358 et le mousqueton de la longe de maintien à un ancrage situé au dessus de l'utilisateur. Ce produit n'est pas adapté pour un travail en suspension. **Voir illustration 8.**

5-2 PRINCIPE D'INSTALLATION

Il est nécessaire d'utiliser une ceinture ou un harnais ceinture EN 358 muni d'un dossier dans le cas d'un maintien au travail.

Veillez procéder à l'installation de votre longe de maintien au travail en respectant les étapes suivantes.

- ✓ Boucler la ceinture autour de la taille et l'ajuster **Voir illustration 9.**
- ✓ Connecter le mousqueton du tendeur à l'un des 2 Dés latéraux de la ceinture. L'élément de réglage peut indifféremment être connecté au Dé latéral droit ou gauche. **Voir illustration 2** pour la connexion sur Dé. **Voir illustration 10** pour la bonne manipulation des différents connecteurs.
- ✓ Passer la longe de maintien derrière la structure (poteau, tronc, etc...) et connecter le mousqueton de la drisse sur l'autre Dé latéral. **Voir illustration 2** pour la connexion sur Dé. **Voir illustration 10** pour la bonne manipulation des différents connecteurs.
- ✓ Ajuster la longe de maintien afin de pouvoir travailler confortablement, les deux mains libres (voir paragraphe 5-1).
- ✓ Avant l'ascension, faire un essai de tenue de l'équipement.
- ✓ Vérifier que la géométrie de la structure autorise l'utilisation d'un système de maintien (les faibles diamètres et arêtes vives doivent être prohibés). **Voir illustration 11.**
- ✓ Il est recommandé dans certains cas d'utiliser une longe de maintien munie d'une gaine de protection afin de limiter l'usure prématurée de la corde. **Voir illustration 6.** En cas de doute, contacter le service technique Miller® by Honeywell.

5-3 REMPLACEMENT DE LA DRISSE DU TENDEUR Miller HandZup® :

La longe de maintien Miller HandZup® présente la particularité de pouvoir remplacer ou changer la drisse en toute sécurité.

Le fabricant autorise dans ce cas tout utilisateur formé au port de l'EPI à remplacer lorsqu'il le juge nécessaire le cordage de la longe de maintien.

La vis de verrouillage du tiroir est démontable et repositionnable à l'aide d'un embout spécifique mais de fourniture courante. Toutefois, l'absence de la vis n'entrave pas le bon fonctionnement ni la

sécurité du tendeur Miller HandZup®. Cette longe de maintien avec ou sans vis répond aux exigences de la norme EN 358.

Le tendeur de la longe de maintien Miller HandZup® est uniquement certifié avec les drisses Miller HandZup® fournie par Miller® by Honeywell (voir Annexe 1). Ne jamais utiliser le tendeur Miller HandZup® avec un autre type de cordage.

Mode opératoire d'un changement de drisse:

Se référer aux illustrations présentes en début de manuel pour le déroulé des opérations.

Voir illustration 12.

- ✓ Il est recommandé de déconnecter le tendeur Miller HandZup® de la ceinture de maintien ou harnais-ceinture pour effectuer avec plus de facilité le remplacement de la drisse.
- ✓ Retirer la vis de verrouillage du tiroir à l'aide d'un tournevis muni de l'embout adéquat type inviolable 6 lobes + téton
- ✓ Avec l'index gauche pousser sur la came afin de dégager le tiroir. Le saisir avec la main droite et l'ouvrir jusqu'en butée (environ 70°).
- ✓ A l'aide de la main droite maintenir le tiroir ouvert.
- ✓ A l'aide de la main gauche dégager la drisse de la came.
- ✓ Puis sortir la drisse du tendeur.
- ✓ Prendre la drisse de remplacement et l'insérer dans le tendeur.

VEILLEZ A BIEN RESPECTER LE SENS DU CORDAGE. L'EXTREMITÉ DE LA DRISSE AVEC LE MOUSQUETON DOIT SE PLACER DU CÔTÉ DU MOUSQUETON DU TENDEUR.

Voir illustration 12A/12B.

- ✓ Loger la drisse autour de la came en veillant à ce qu'elle épouse le fond du tiroir.
- ✓ Relâcher le tiroir et s'assurer de sa fermeture complète en tendant la drisse.
- ✓ Replacer la vis de verrouillage si nécessaire (optionnel).
- ✓ Reconnecter le tendeur sur le dé de la ceinture ou du harnais-ceinture.
- ✓ Effectuer une vérification blocage/déblocage au sol.

Ce mode opératoire est valable quelque soit le type de drisse (100% textile ou armée, de 2 à 40 m, avec tout type de mousqueton). Se référer à l'Annexe 1 pour prendre connaissance de la gamme complète disponible.

5-4 REMPLACEMENT DE LA GAINE

En présence d'une gaine de protection sur la drisse et dans le cas de son remplacement, veuillez procéder comme proposé :

- ✓ Dans le cas d'un mousqueton de type démontable, retirer celui-ci et faire glisser la gaine le long de la drisse. Effectuer l'opération inverse avec la nouvelle gaine.
- ✓ Dans le cas d'un mousqueton indémontable, retirer la drisse du tendeur (voir paragraphe 5-3) puis faire glisser la gaine le long de la drisse vers la butée. Effectuer l'opération inverse avec la nouvelle gaine. ***Voir illustration 12.***

6 - EXAMEN PERIODIQUE

Renseignez la fiche d'identification en reportant les informations du marquage.

Un examen périodique vérifiant l'efficacité et la résistance de l'équipement est indispensable afin de garantir la sécurité de l'utilisateur.

Cet équipement doit être examiné, au minimum une fois par an. Une personne qualifiée doit examiner cet équipement en concordance avec les instructions. Après chaque examen périodique, renseignez la fiche page 182. La fréquence d'examen doit être augmentée selon la réglementation en vigueur, dans le cas d'une utilisation importante ou dans des conditions environnementales difficiles. La lisibilité des marquages du produit devra être vérifiée.

7 - TRANSPORT ET STOCKAGE

Un stockage adéquat de votre EPI assurera une meilleure longévité au produit tout en garantissant votre sécurité.

Lors du transport ainsi que pendant les phases de stockage, veillez à ce que votre EPI soit rangé à l'abri de toute source de chaleur, humidité, atmosphère corrosive, rayons ultraviolets, etc. et d'éviter que votre EPI subisse tout choc ou forte vibration. **Voir illustration 13**

8 - NETTOYAGE

Un bon entretien de votre EPI assurera une meilleure longévité au produit tout en garantissant votre sécurité.

Veillez à respecter strictement ces recommandations :

- ✓ Nettoyez-le à l'eau et au savon doux. N'utilisez en aucun cas des solvants acides ou des bases.
- ✓ Laissez le sécher naturellement dans un endroit ventilé et à distance de tout feu direct ou de toute autre source de chaleur.
- ✓ Dans le cas d'un nettoyage plus complet, nous vous recommandons de retirer la drisse (voir paragraphe 5-3). **Voir illustration 13.**
- ✓ Certaines utilisations peuvent encrasser le mécanisme du produit. Dans ce cas il convient d'appliquer à une fréquence appropriée un nettoyage spécifique .

Pour cela, suivez les instructions du changement de la drisse (voir paragraphe 5-3).

Vous pouvez utiliser une soufflette pour éliminer tout corps étranger qui se trouverait à l'intérieur du HandZup. Veillez particulièrement à ce que la came ne soit pas bloquée en rotation et à ce que le ressort interne la plaque bien contre la drisse.

9 - DUREE DE VIE

On estime la durée de vie maximale de l'EPI à dominante textile à 10 ans à partir de la date de fabrication. Pour nos produits à dominante métallique, nous ne donnons pas de durée de vie, celle-ci pouvant être illimitée dans la mesure où le produit fait l'objet d'une vérification régulière (annuelle). Cependant, les facteurs suivants peuvent réduire la performance du produit et la durée de vie : mauvais stockage et/ou mauvaise utilisation (hors prescriptions dans ce manuel), déformation mécanique, mise en contact avec des produits chimiques (acides, basiques, solvants, etc.), exposition à de fortes sources de chaleur > 60°C.

10 - SIGNIFICATION DU MARQUAGE (CF 171)

ANNEXES

Annexe 1 : liste produits gamme Miller HandZup® (CF 176-177)

Annexe 2 : compatibilité EPI

HARNAIS ANTICHUTE

Harnais antichute conforme à la norme EN 361 / EN 358

Un harnais d'antichute est le seul dispositif de préhension du corps qu'il soit permis d'utiliser dans un système d'arrêt des chutes.

Nous vous recommandons de vérifier les points suivants :

- ✓ L'absence d'amorce de rupture de la sangle.
- ✓ L'absence de déformation des « D ».
- ✓ Le bon fonctionnement du bouclage.
- ✓ L'intégrité des coutures.
- ✓ Le bon état des éléments métalliques (fissure, corrosion,...).

L'accrochage du système d'arrêt des chutes au harnais doit se faire **OBLIGATOIREMENT et UNIQUEMENT** par, l'élément d'accrochage dorsal prévu à cet effet ("D" ou prolongateur dorsal en sangle) ou, par les points d'accrochages thoraciques (boucle en sangle ou "D").

POINTS D'ANCRAGE

Utiliser si possible des dispositifs d'ancrage (conforme à l'EN 795) ou bien des ancrages structurelles. C'est à dire des éléments fixés durablement sur une structure (mur, poteau...). Vérifiez dans tous les cas que le point d'ancrage :

- ✓ Soit toujours correctement positionné et que le travail soit effectué de manière à réduire au minimum le risque de chute et la hauteur de chute
- ✓ A une résistance minimum de 12 kN.
- ✓ Est situé au-dessus de l'opérateur.
- ✓ Se trouve dans l'axe vertical du plan de travail : (angle maxi $\pm 30^\circ$).
- ✓ S'adapte parfaitement au dispositif d'accrochage de l'équipement.
- ✓ Ne présente pas d'arête tranchante.

CONNECTEURS

Le produit assurant la connexion entre le harnais et l'antichute est un connecteur qui doit être conforme à la norme EN 362, élément essentiel à votre sécurité. Nous vous recommandons de vérifier les points suivants :

- ✓ Au moment de la connexion du connecteur, vérifiez que le système de verrouillage est bien en place.
- ✓ D'attribuer le connecteur à une personne en particulier à chaque fois que cela est possible.
- ✓ De le vérifier avant chaque utilisation pour s'assurer notamment de l'absence de déformation, de l'absence de marque d'usure et du bon fonctionnement du système de verrouillage.
- ✓ De suivre les instructions du manuel d'utilisation de ce connecteur.

Annexe 3 : Certification (CF 180-185)

INHALT

1 – ÜBERSICHT	27
2 – SCHULUNG	28
3 – EINHALTUNG DER EUROPÄISCHEN NORM EN 358: 1999	28
4 – ÜBERPRÜFUNG	28
5 – VERWENDUNG	29
5-1 PRODUKTBESCHREIBUNG UND FUNKTIONSPRINZIP	29
5-2 BEFESTIGUNGSPRINZIP	30
5-3 AUSTAUSCH DES Miller HandZup® -POSITIONIERUNGSSEILS	30
5-4 AUSTAUSCH DER HÜLLE	31
6 – REGELMÄSSIGE KONTROLLE	32
7 – TRANSPORT UND LAGERUNG	32
8 – REINIGUNG	32
9 – LEBENSDAUER	32
10 - BEDEUTUNG DER KENNZEICHNUNGEN (CF 171)	32
ANHÄNGE	32
Anhang 1: Liste der Produkte aus der Miller HandZup® -Reihe (CF 176-177)	32
Anhang 2: PSA-Kompatibilität	33
Anhang 3: Zertifizierung (CF 180-185)	33



ANWENDUNGSHINWEISE

NICHT WEGWERFEN - VOR GEBRAUCH LESEN

Miller HandZup® -POSITIONIERUNGSEIL

Konform mit der Europäischen Norm

EN 358: 199



DE

1 – ÜBERSICHT

Sie haben eine persönliche Schutzausrüstung (PSA) der Klasse III zum Schutz gegen die Gefahr von schweren und tödlichen Verletzungen erworben und wir danken Ihnen für das Vertrauen, das Sie damit in uns gesetzt haben. Um sicherzustellen, dass Sie mit diesem Produkt vollständig zufrieden sind, bitten wir Sie, die Anweisungen in dieser Anleitung **BEI JEDEM GEBRAUCH** zu befolgen.

Dieses Handbuch gilt für die in Anhang 1 zur Verfügung gestellte Produktliste.

Diese Produkte werden hergestellt von Honeywell Fall Protection France, 35-37 rue de la Bidauderie in 18100 Vierzon- France, eingetragen im Handelsregister (RCS) Bourges unter der Nummer 338 833 577 00053 Sie können uns wie folgt kontaktieren:

- ✓ Per Post an obige Adresse
- ✓ Per E-Mail: info-germany.hsp@honeywell.com
- ✓ Bei technischen Fragen: techniservnorth.hsp@honeywell.com
- ✓ Um das Produkt im Rahmen der Garantie zurückzusenden, wenden Sie sich an Ihren Fachhändler

Diese Ausrüstung wurde bei einer genannten Prüfstellen (siehe Anhang 3) einer EC-Standardprüfung unterzogen. Diese Stelle hat mit einer EC-Bescheinigung bestätigt, dass alle produzierten Ausrüstungen und die entsprechenden Anweisungen den Anforderungen der Richtlinie 89/686/ EWG entsprechen.

Bei Nichtbeachtung der Anweisungen in diesem Handbuch kann es zu schwerwiegenden Folgen kommen. Wir empfehlen diese Anweisungen in regelmäßigen Abständen noch einmal zu lesen. Darüber hinaus übernehmen der Hersteller oder sein Vertreter keine Haftung für eine Verwendung, Lagerung oder Wartung in einer Weise, die von der in dieser Anleitung beschriebenen abweicht.

Die Deckung im Rahmen der Produktgewähr ist ebenfalls abhängig von der Einhaltung der Anweisungen des Herstellers. Bei Nichtbeachtung wird die Gewährleistung aufgehoben. Sofern nicht durch vom Hersteller zugelassene vertragliche Bestimmungen abweichend vereinbart, gilt diese Gewährleistung nur für Erstkäufer, die das Produkt beim Hersteller erwerben.

WENN DER KÄUFER NICHT DER BENUTZER IST, MUSS ER DIESE ANWEISUNGEN AN LETZTEREN WEITERGEBEN.

SO FERN MÖGLICH, WIRD DRINGEND EMPFOHLEN, DIE PSA DEN EINZELNEN BENUTZERN INDIVIDUELL ZUZUTEILEN.

KOMPATIBILITÄT DER AUSTRÜSTUNGEN MIT ANDEREN PSA (GURTE, ANSCHLAGVORRICHTUNGEN UND VERBINDUNGSVORRICHTUNGEN):

STELLEN SIE SICHER, DASS DIE VON IHNEN ERWORBENE PSA MIT DEN EMPFEHLUNGEN ZU DEN KOMPONENTEN ANDERER ABSTURZSICHERUNGEN KOMPATIBEL IST UND DIE JEWEILIGEN SICHERHEITSFUNKTIONEN SICH NICHT GEGENSEITIG BEEINTRÄCHTIGEN.

Wie in EN 363 „Absturzsicherungen“ angegeben, ist das Positionierungsseil ein System zur Sicherung am Arbeitsplatz. Damit kann der Benutzer seine Arbeit mit sicherem Halt oder hängend und fallgeschützt durchführen.

Bei einem Rückhaltesystem verlässt sich der Benutzer in der Regel darauf, dass seine Ausrüstungen ihn sicher schützt. Es ist daher unerlässlich besonderes Augenmerk auf die Notwendigkeit einer Zusatzsicherung, wie z. B. eine Absturzsicherung oder eine kollektive Absturzsicherungen (z. B.: Sicherheitsnetze, Luftpolster), zu legen. Stellen Sie vor der Verwendung jeweils sicher, dass unterhalb des Benutzers ausreichend Platz ist, um einen Aufprall auf den Boden oder die Kollision mit Hindernissen zu verhindern. **Siehe Abbildung 1.**

Diese Absturzsicherung darf nur zusammen mit einem Auffanggurt eingesetzt werden, der konform zur Norm EN 361 ist. **Siehe Abbildung 2.**

Der Anschlagpunkt muss der Norm EN 795 entsprechen. Die Verbindungselemente müssen der Norm EN 362 (siehe Anhang 2) entsprechen.

WENN DIE AUSTRÜSTUNG AUSSERHALB DES ERSTEN ZIELSTAATS VERKAUFT WIRD, MUSS DER HÄNDLER ZUR SICHERHEIT DES BENUTZERS SICHERSTELLEN, DASS DIE AUSTRÜSTUNG DEN IM JEWEILIGEN LAND GELTENDEN GESETZEN ENTSPRICHT UND FÜR DIE AUSTRÜSTUNG ANWEISUNGEN IN DER ENTSPRECHENDEN SPRACHE ZUR VERFÜGUNG STELLEN, IN DENEN ALLE ANFORDERUNGEN DER NORM EN 358 UND DES GELTENDEN RECHTS ENHALTEN SIND.

2 – SCHULUNG

Unsere Produkte dürfen nur durch kompetente Personen, die eine entsprechende Schulung (durch eine dazu autorisierte Person oder Organisation) erhalten haben, oder unter Aufsicht eines kompetenten Vorgesetzten verwendet werden.

Der Abschluss dieser Schulung muss durch die Ausgabe einer Teilnahmebescheinigung mit Angabe von Datum, Ort, Name und Firma des Ausbilders oder der Schulungseinrichtung, dem vollständigen Namen des Benutzers usw. bestätigt werden.

Machen Sie sich mit dieser PSA vertraut, und stellen Sie sicher, dass Sie ihre Funktionsweise voll verstanden haben (siehe Abschnitt 5).

Personen, die mit der Durchführung von Arbeiten in größerer Höhe beauftragt sind, müssen in guter körperlicher Verfassung sein. Bestimmte medizinische Bedingungen (Einnahme von Medikamenten, kardiovaskuläre Erkrankungen usw.) können die Sicherheit des Benutzers bei normaler Verwendung der PSA beeinträchtigen. Wenden Sie sich im Zweifel an Ihren Arzt.

3 – EINHALTUNG DER EUROPÄISCHEN NORM EN 358: 1999

Das Positionierungsseil (nach EN 358) muss zusammen mit einem Halte- oder Auffanggurteingesetzt werden, der ebenfalls konform zur Norm EN 358 ist.

Das Positionierungsseil darf nicht verwendet werden, um Stürze aufzufangen. Es kann notwendig sein, das Sicherungssysteme durch kollektive oder individuelle Absturzsicherungen (Absturzsicherungen konform zu EN 363) zu ergänzen. **Siehe Abbildung 3.**

4 – ÜBERPRÜFUNG

Wenn Ihre Ausrüstung beschädigt ist, wenden Sie sich bitte an den Hersteller oder dessen Vertreter. Wenn Sie irgendwelche Zweifel an der Sicherheit einer Ausrüstung haben oder wenn das Produkt einen Sturz aufgehalten hat, ist es für Ihre Sicherheit von entscheidender Bedeutung, dass die PSA außer Dienst genommen und zurück an den Hersteller oder an ein autorisiertes Servicecenter gesendet wird, um sie dort einer Inspektion zu unterziehen oder zu entsorgen.

Vor der weiteren Verwendung dieser PSA liegt es in Ihrer Verantwortung, eine schriftliche Bestätigung Ihrer Werkstatt einzuholen, mit der Sie ermächtigt werden, die Ausrüstung wieder zu verwenden. Ansonsten übernehmen wir keine Haftung für den Fall von Fehlern der Ausrüstung.

Vor jedem Einsatz muss eine gründliche Sichtprüfung durchgeführt werden, um die Schadensfreiheit des Positionierungsseils und der anderen Ausrüstungen zu gewährleisten, die möglicherweise damit verbunden werden (Gurtriemen, Anschläge, Verbindungsvorrichtungen usw.) **Siehe Abbildung 4.** und sorgen Sie auch dafür, dass ein geeignetes Rettungsausrüstung vorhanden ist.

Überprüfen Sie vor jedem Einsatz:

- ✓ Die Schadensfreiheit (frei von Schnitten, Abrieb, Verschleiß, Brandstellen usw.) des Seils. Wenn ein Seil mit einer Schutzhülle geliefert wird, muss diese längs des Seils verschoben werden, um es auf seiner gesamten Länge zu überprüfen. **Siehe Abbildung 5.**
- ✓ Den Zustand der Nähte des Seils und die Schadensfreiheit der Seilverstärkungen.
- ✓ Die Verdrehungsfreiheit der Kauschen. **Siehe Abbildung 6.**
- ✓ Die Schadensfreiheit (frei von Rissen, Abrieb, Brandstellen usw.) der Schutzhülle.
- ✓ Die Verdrehungs- und Verschleißfreiheit der Verbindungsvorrichtungen.
- ✓ Die Funktion des Seilkürzers.
- ✓ Die Schadensfreiheit (Verschleiß, Oxidation, Verformung usw.) des Seilkürzers.

Beim geringsten Zweifel ist die PSA sofort außer Dienst zu nehmen.

5 – VERWENDUNG

Schützen Sie Ihre PSA im Einsatz vor Risiken im Zusammenhang mit der Arbeitsumgebung: thermisch, elektrisch, mechanisch, chemisch, scharfe Kanten usw.

Überprüfen Sie im Einsatz regelmäßig die Einstell- und / oder Befestigungselemente.

5-1 PRODUKTBESCHREIBUNG UND FUNKTIONSPRINZIP

Siehe Abbildung 7.

Das Miller HandZup®-Positionierungsseil besteht aus den folgenden Elementen:

- ✓ Eine Längeneinstellung, bestehend aus 2 Aluminiumplatten, einem Aluminiumschieber, einer Edelstahlnocke und einem Kunststoffgriff. Ein EN 362-konformer Karabinerhaken, der an der Längeneinstellung angebracht ist.
- ✓ Ein Seil aus 100 % Polyamid oder ein polyesterverstärktes Seil mit Stahlkern, das an einem Ende mit einem EN 362-konformen Karabinerhaken und am anderen Ende mit einem genähten oder geklemmten Anschlag versehen ist.
- ✓ Einige Produkte aus der Miller HandZup®-Reihe werden mit einer abnehmbaren Schutzhülle für das Seil geliefert.

Spannen:

Unter Spannung wird die Längeneinstellung über den Seilkürzer fest mit dem Seil verbunden. Richtig eingestellt, kann der Benutzer „freihändig“ arbeiten.

- ✓ In der Arbeitsposition darf die Einstellung des Positionierungsseils eine freie Bewegung von mehr als 0,50 Meter nicht zulassen.
- ✓ Stellen Sie sicher, dass das Positionierungsseil im Einsatz straff gespannt bleibt.

Einstellmethode – Verlängern des Positionierungsseils (lösen-spannen):

Drücken Sie auf den Griff der Längeneinstellung, um das Seil freizugeben und es auf eine geeignete Länge einzustellen. Sobald das Seil straff ist, wird die Längeneinstellung durch Entlasten des Drucks auf den Griff wieder fest um das Seil herum gespannt.

Einstellmethode – Verkürzen des Positionierungsseils:

Nehmen Sie das lose Ende des Seils und ziehen Sie es durch die Längeneinstellung, um das Positionierungsseil

zu verkürzen.

Dies wird durch Entlasten des Positionierungsseils vom Körpergewicht vereinfacht.

Das neue Miller HandZup®-Positionierungsseil kann als Halterung auf einer geneigten Ebene verwendet werden, wobei die Längeneinstellung mit dem zentralen Punkt (EN 813) oder dem seitlichen Punkt (EN 358) verbunden ist und der Karabiner des Positionierungsseils an einer Verankerung oberhalb des Benutzers befestigt wird. Dieses Produkt ist für hängendes Arbeiten nicht geeignet. **Siehe Abbildung 8**

5-2 BEFESTIGUNGSPRINZIP

Für die Arbeitsplatzpositionierung muss ein Halte- oder Hosenträgergurt gemäß EN 358 mit einer Rückenstütze verwendet werden.

Gehen Sie folgendermaßen vor, um Ihr Positionierungsseil zu befestigen:

- ✓ Befestigen Sie den Haltegurt um die Taille, und stellen Sie ihn ein. **Siehe Abbildung 9.**
- ✓ Verbinden Sie den Karabiner der Längeneinstellung mit einem der beiden seitlichen D-Ringe am Gurt. Die Einstellvorrichtung kann mit dem linken oder dem rechten D-Ring verbunden werden.

Siehe Abbildung der Verbindung mit dem D-Ring und die Darstellung der richtigen Handhabung der verschiedenen Verbindungsvorrichtungen (**Abbildung 10**).

- ✓ Führen Sie das Positionierungsseil hinter die Struktur (Pfosten, Träger usw.) und verbinden Sie den Karabiner am Ende des Seils mit dem D-Ring auf der anderen Seite.

Siehe Abbildung der Verbindung mit dem D-Ring und die Darstellung der richtigen Handhabung der verschiedenen Verbindungsvorrichtungen (**Abbildung 10**).

- ✓ Stellen Sie das Positionierungsseil so ein, dass Sie mit beiden Händen bequem freihändig arbeiten können (siehe Abschnitt 5-1).
- ✓ Vor Beginn der Arbeiten in der Höhe kontrollieren Sie die Festigkeit der Ausrüstung.
- ✓ Überprüfen Sie, dass die Geometrie der Struktur die Verwendung eines Arbeitsplatzpositionierungssystems ermöglicht (kleine Durchmesser und scharfe Kanten sind verboten). **Siehe Abbildungen 11.**
- ✓ In manchen Fällen empfiehlt es sich, ein Positionierungsseil mit einer Schutzhülle zu verwenden, um vorzeitigen Verschleiß des Seils zu minimieren. **Siehe Abbildungen 6.** Wenden Sie sich beim geringsten Zweifel an den technischen Service von Miller® by Honeywell.

5-3 AUSTAUSCH DES Miller HandZup® -POSITIONIERUNGSSSEILS

Das Miller HandZup®-Positionierungsseil kann nach Bedarf ausgetauscht oder geändert werden.

In diesem Fall gestattet der Hersteller es Benutzern, die eine Schulung zum Tragen dieser PSA erhalten haben, das eigentliche Seil im Positionierungsseil zu ersetzen, wenn es als notwendig erachtet wird.

Die Feststellschraube kann mit einem speziellen Werkzeug, das auf Bestellung geliefert wird, entfernt und neu positioniert werden. Das Fehlen der Feststellschraube hat keinen Einfluss auf die ordnungsgemäße Funktion oder die Sicherheit des Miller HandZup®-Positionierungsseils, da es die Anforderungen der Norm EN 358 mit oder ohne diese Schraube erfüllt.

Die Miller HandZup® -Längeneinstellung ist nur für das von Miller® by Honeywell gelieferte Miller HandZup® -Positionierungsseils zertifiziert (siehe Anhang 1). Verwenden Sie die Miller HandZup® -Längeneinstellung niemals in Verbindung mit einer anderen Art von Seil.

Verfahren zum Austauschen des Positionierungsseils:

Die Reihenfolge der erforderlichen Schritte entnehmen Sie bitte den Abbildungen am Anfang dieses Handbuchs. **Siehe Abbildung 12.**

- ✓ Damit das Positionierungsseil einfacher ersetzt werden kann, wird empfohlen, die Miller HandZup®-Längeneinstellung vom Sicherheits- oder Hosenträgergurt zu trennen.
- ✓ Entfernen Sie die Feststellschraube mit einem Schraubendreher, der mit einem geeigneten manipulationssicheren Schraubeinsatz versehen ist.
- ✓ Drücken Sie den Nocken mit dem linken Zeigefinger, um den Schieber zu lösen. Fassen Sie diesen mit der rechten Hand und öffnen Sie ihn so weit wie möglich (ca. 70°).
- ✓ Halten Sie den Schieber mit der rechten Hand geöffnet.
- ✓ Lösen Sie das Positionierungsseil mit der linken Hand von dem Nocken.
- ✓ Nehmen Sie es dann aus der Längeneinstellung.
- ✓ Fassen Sie das Ersatzseil und schieben Sie es in die Längeneinstellung.

STELLEN SIE SICHER, DASS DIE LÄNGENEINSTELLUNG RICHTIG HERUM UM DAS SEIL GELEGT WIRD, DAMIT SIE FEST MIT DEM GESPANNTEN SEIL VERBUNDEN IST. BEI KORREKTER BEFESTIGUNG BEFINDET SICH DER KARABINER DER LÄNGSEINSTELLUNG AM GLEICHEN ENDE WIE DER KARABINER DES SEILS. Siehe Abbildung 12A/12B.

- ✓ Legen Sie das Positionierungsseil um den Nocken, und achten Sie darauf, dass es nahe am unteren Rand des Schiebers gehalten wird.
- ✓ Lassen Sie den Schieber los und halten Sie das Positionierungsseil. Stellen Sie dabei sicher, dass der Schieber vollständig geschlossen ist.
- ✓ Ersetzen Sie die Feststellschraube, falls dies erforderlich ist (optional).
- ✓ Verbinden Sie die Längeneinstellung mit dem D-Ring des Halte- oder Hosenträgergurts.
- ✓ Prüfen Sie das Spannen/Lösen in Bodennähe.

Dieses Verfahren gilt für jede Art von Positionierungsseil (100 % Textil oder verstärkt, von 2 bis 40 Meter, alle Arten von Karabiner). Die gesamte Produktreihe ist in Anhang 1 gezeigt.

5-4 AUSTAUSCH DER HÜLLE

Gehen Sie folgendermaßen vor, wenn das Positionierungsseil über eine Schutzhülle verfügt, die ausgetauscht werden muss:

- ✓ Wenn es am Ende des Positionierungsseils einen abnehmbaren Karabiner gibt, entfernen Sie ihn und ziehen Sie die Hülle vom Positionierungsseil ab. Führen Sie zum Anbringen der neuen Hülle die oben beschriebenen Schritte in umgekehrter Reihenfolge aus und setzen Sie den Karabiner wieder ein.
- ✓ Wenn der Karabiner nicht abnehmbar ist, ziehen Sie die Längeneinstellung für das Positionierungsseil (siehe Abschnitt 5-3) heraus, und schieben Sie die Hülle entlang des Positionierungsseils bis zum Anschlag. Führen Sie den Vorgang mit der neuen Hülle in umgekehrter Reihenfolge durch. **Siehe Abbildung 12.**

6 – REGELMÄSSIGE KONTROLLE

Tragen Sie die Informationen zur Produktkennzeichnung auf dem Identifizierungsformular ein.

Eine regelmäßige Überprüfung zur Kontrolle der Wirksamkeit und Festigkeit der Ausrüstung ist essentiell, um die Sicherheit der Benutzer zu gewährleisten.

Diese Ausrüstung muss mindestens einmal pro Jahr überprüft werden. Diese Überprüfung wird durch eine sachkundige Person in Übereinstimmung mit diesen Anweisungen durchgeführt, und die entsprechenden Details der Überprüfung müssen protokolliert werden.

Füllen Sie das Identifizierungsformular von Seite 182 bei jeder regelmäßigen Überprüfung aus.

Die Häufigkeit der Untersuchungen nimmt bei schwerem Einsatz oder schwierigen Umgebungsbedingungen entsprechend den Vorschriften zu. Die Lesbarkeit der Produktkennzeichnungen muss kontrolliert werden.

7 – TRANSPORT UND LAGERUNG

Die richtige Lagerung Ihrer PSA sorgt für eine höhere Langlebigkeit der Ausrüstungen und gewährleistet zugleich Ihre Sicherheit.

Stellen Sie während Transport und Lagerung sicher, dass Ihre PSA in ausreichender Entfernung von Wärmequellen, Feuchtigkeit, korrosiver Atmosphäre, UV-Strahlen usw. aufgehängt ist und verhindern Sie, dass Ihre PSA Schlägen oder starken Vibrationen ausgesetzt wird. **Siehe Abbildung 13**

8 – REINIGUNG

Die richtige Pflege Ihrer PSA sorgt für eine höhere Langlebigkeit der Ausrüstungen und gewährleistet zugleich Ihre Sicherheit.

Beachten Sie genauestens die folgenden Richtlinien:

- ✓ Verwenden Sie zur Reinigung Wasser und eine milde Seife. Verwenden Sie unter keinen Umständen Lösungsmittel, Säuren oder Basen.
- ✓ Lassen Sie die PSA in einem gut belüfteten Bereich fern von offenem Feuer oder anderen Wärmequellen auf natürlichem Wege trocknen.
- ✓ Für eine gründlichere Reinigung empfehlen wir, das Positionierungsseil zu entfernen (siehe Abschnitt 5-3). **Siehe Abbildung 13**
- ✓ Bei Verwendung unter bestimmten Bedingungen kann die Vorrichtung verschmutzt werden. In solchem Fall ist eine richtige Reinigung in ausreichenden Intervallen vorzusehen.

Dabei sind die Anweisungen für den Seilwechsel (siehe Absatz 5-3) zu beachten.

Es ist möglich, Druckluft zu verwenden, um alle Fremdkörper aus dem Innenraum von HandZup zu entfernen. Es ist insbesondere darauf zu achten, dass sich die Nocke frei drehen kann und dass sie von der inneren Feder gegen das Seil gedrückt wird.

9 – LEBENSDAUER

Die maximale Lebensdauer von PSA mit textilem Hauptanteil wird auf 10 Jahre ab dem Fertigungsdatum geschätzt. Wir geben für unsere Produkte, die hauptsächlich aus Metall bestehen, keine Lebensdauer an. Sie können zeitlich unbeschränkt eingesetzt werden, wenn sie regelmäßig (jährlich) kontrolliert werden. Allerdings können die folgenden Faktoren die Leistung des Produkts und seine Lebensdauer beeinflussen: Unsachgemäße Lagerung und / oder Missbrauch (Ignorieren der Anweisungen in diesem Handbuch), mechanische Verformung, Kontakt mit Chemikalien (Säuren, Laugen, Lösungsmittel usw.) und Einwirkung hoher Temperaturen (> 60 °C).

10 - BEDEUTUNG DER KENNZEICHNUNGEN (CF 171)

ANHÄNGE

Anhang 1: Liste der Produkte aus der Miller HandZup® -Reihe (CF 176-177)

Anhang 2: PSA-Kompatibilität

AUFFANGGURT

Auffanggurt nach EN 361 und EN 358.

Ein Auffanggurt ist die einzige Hängevorrichtung für Körper, die mit einer Absturzsicherung verwendet werden kann.

Wir empfehlen, die folgenden Punkte zu überprüfen:

- ✓ Keine frühen Anzeichen von Beschädigungen des Gewebes
- ✓ Keine Verformung der D-Ringe aus Metall
- ✓ Ordnungsgemäße Funktion der Befestigungen
- ✓ Schadensfreiheit der Nähte
- ✓ Guter Zustand der Metallelemente (keine Risse, Korrosion usw.)

Die Befestigung des Auffangsystems am Fallschutzgeschirr muss **UNBEDINGT und AUSSCHLIESSLICH** an der dazu bestimmten rückenseitigen Halteöse ("D"-Ring oder Verlängerung im Gurtband) oder an den Brustbefestigungspunkten (Gurtbandschnalle oder "D"-Ring) erfolgen.

ANSCHLAGPUNKTE

Wenn möglich in Verbindung mit Anschlagvorrichtungen (konform zur Norm EN 795) oder Dübeln verwenden. Hiermit sind Elemente gemeint, die dauerhaft an einem Bauelement (Wand, Pfosten ...) befestigt sind. Stellen Sie in allen Fällen sicher, dass die Verankerung:

- ✓ richtig angeordnet ist und dass die Arbeit in einer Weise ausgeführt wird, durch die die Gefahr eines Absturzes und die mögliche Fallhöhe minimiert werden;
- ✓ eine Mindestfestigkeit von 12 kN aufweist;
- ✓ über dem Benutzer angebracht ist;
- ✓ in der vertikalen Achse der Arbeitsebene liegt: (maximale Abweichung $\pm 30^\circ$);
- ✓ in geeigneter Weise zum Hängesystem für die Ausrüstungen passt;
- ✓ keine scharfen Kanten aufweist.

VERBINDUNGSVORRICHTUNGEN

Die Verbindungsvorrichtung (Positionierungsseil, Höhensicherungsgerät usw.) bildet die Verbindung zwischen dem Gurt und dem Anschlagpunkt. Sie ist ein wesentliches Element Ihrer Sicherheit. Wir empfehlen, die folgenden Punkte zu beachten:

- ✓ Wenn Sie dieses Gerät anschlagen, achten Sie darauf, dass die Riegel der Karabiner richtig eingerastet sind.
- ✓ Teilen Sie die Ausrüstungen möglichst den einzelnen Benutzer individuell zu.
- ✓ Überprüfen Sie die Ausrüstung vor jeder Verwendung, um insbesondere sicherzustellen, dass es keinerlei Verdrehung und keine Anzeichen von übermäßigem Verschleiß gibt und dass das Spannsystem ordnungsgemäß funktioniert.
- ✓ Befolgen Sie die Anweisungen im Benutzerhandbuch für diese Verbindungsvorrichtung.

Anhang 3: Zertifizierung (CF 180-185)

ÍNDICE

1 - VISIÓN GENERAL	35
2 - FORMACIÓN	36
3 - CUMPLIMIENTO CON LA NORMA EUROPEA EN 358: 1999	36
4 - VERIFICACIÓN	36
5 - USO	37
5-1 DESCRIPCIÓN DEL PRODUCTO Y PRINCIPIO DE FUNCIONAMIENTO ..	37
5-2 PRINCIPIO DE INSTALACIÓN	38
5-4 SUSTITUCIÓN DE LA FUNDA	39
6 - REVISIONES PERIÓDICAS	40
7 - TRANSPORTE Y ALMACENAMIENTO	40
8 - LIMPIEZA	40
9 – VIDA ÚTIL	40
10 – SIGNIFICADO DE LOS MARCADOS (CF 171)	40
APÉNDICES	40
Apéndice 1: Lista de productos de la gama Miller HandZup® (CF 176-177)	40
Apéndice 2: Compatibilidad con equipos de protección individual	41
Apéndice 3: Certificación (CF 180-185)	41

CONSERVE ESTE MANUAL. LEA LAS INSTRUCCIONES ANTES DE USAR EL PRODUCTO.

ELEMENTO DE AMARRE DE POSICIONAMIENTO HANDZUP®

De conformidad con la Norma Europea

EN 358:1999

1 - VISIÓN GENERAL

Usted ha adquirido un equipo de protección individual de clase III para evitar el riesgo de lesiones graves y accidentes mortales. Le agradecemos la confianza depositada en nosotros. A fin de garantizar que está totalmente satisfecho con este producto, le pedimos que ANTES DE CADA USO siga las instrucciones del presente manual.

El presente manual hace referencia a la lista de productos indicados en el Apéndice 1.

Estos productos son fabricados por Honeywell Fall Protection Francia, 35-37 rue de la Bidauderie 18100 Vierzon, Bourges, empresa inscrita en el Registro Mercantil bajo el número 338 833 577 00053. Puede ponerse en contacto con nosotros de la siguiente manera:

- ✓ Por correo a la dirección indicada arriba
- ✓ Por correo electrónico: sp56salesspain@honeywell.com
- ✓ Para cuestiones técnicas: techniserv.hsp@honeywell.com
- ✓ Para devolver el producto en garantía, póngase en contacto con su distribuidor

Este equipo se ha sometido a un examen estándar "CE" con un organismo notificado (véase Apéndice 3), el cual emitió un certificado CE que confirma que todos los equipos fabricados, así como las instrucciones correspondientes, cumplen con la Directiva 89/686/CEE.

El incumplimiento de las instrucciones facilitadas en el presente manual puede dar lugar a graves repercusiones. Le recomendamos que lea de nuevo estas instrucciones de forma periódica. Asimismo, ni el fabricante ni su representante asumen responsabilidad alguna por los daños derivados de un uso, almacenamiento o mantenimiento distintos a los establecidos en este manual de instrucciones.

La cobertura indicada en la garantía del producto también está sujeta al cumplimiento de las instrucciones del fabricante. En caso de incumplimiento, la garantía quedará invalidada. El fabricante otorga la presente garantía a un único comprador del producto, salvo que se establezcan excepciones que indiquen lo contrario en disposiciones contractuales aprobadas por el fabricante.

SI EL COMPRADOR NO ES EL USUARIO, DEBERÁ PASAR ESTAS INSTRUCCIONES A ESTE ÚLTIMO. SIEMPRE QUE SEA POSIBLE, SE RECOMIENDA ENCARECIDAMENTE QUE EL EQUIPO DE PROTECCIÓN INDIVIDUAL SE ASIGNE A UN ÚNICO USUARIO.

COMPATIBILIDAD DEL PRODUCTO CON OTROS EQUIPOS DE PROTECCIÓN INDIVIDUAL (ARNESES, ANCLAJES Y DISPOSITIVOS CONECTORES):

ASEGÚRESE DE QUE EL EQUIPO DE PROTECCIÓN INDIVIDUAL QUE HA ADQUIRIDO SEA COMPATIBLE CON LAS RECOMENDACIONES DE OTROS COMPONENTES DE SISTEMAS ANTICAÍDAS Y QUE SUS FUNCIONES DE SEGURIDAD NO INTERFIERAN ENTRE ELLAS.

Según se especifica en la norma EN 363 de «Sistemas anticaídas», el elemento de amarre de posicionamiento es un sistema que proporciona sujeción en el lugar de trabajo. Ello permite que el usuario pueda trabajar apoyado o suspendido impidiendo la caída libre.

Con los sistemas de soporte en el lugar de trabajo, el usuario normalmente confía en que su equipo le sujete. Por tanto, es básico que se tenga en cuenta la necesidad de un apoyo, como un sistema anticaídas o un equipo integral de protección (por ej., redes de seguridad, airbags). Antes de cada uso, asegúrese de que haya suficiente margen de caída debajo del usuario para evitar que choque contra el suelo u otro obstáculo. **Ver la ilustración 1.**

Deberá utilizarse como parte de un sistema anticaídas únicamente con un arnés anticaídas que cumpla con la norma EN 361. **Ver la ilustración 2**

El dispositivo de anclaje debe cumplir con la norma EN 795. Los conectores deben cumplir con la norma EN 362 (ver Apéndice 2).

SI EL PRODUCTO SE VENDE FUERA DEL PRIMER PAÍS DE DESTINO, PARA LA SEGURIDAD DEL USUARIO, EL DISTRIBUIDOR DEBE GARANTIZAR QUE EL PRODUCTO CUMPLE CON LAS LEYES VIGENTES EN ESE PAÍS, QUE LAS INSTRUCCIONES DEL PRODUCTO SE FACILITAN EN EL IDIOMA ADECUADO Y QUE CUMPLE CON TODOS LOS REQUISITOS DE LA NORMA EN 358 Y LA LEGISLACIÓN VIGENTE.

2 - FORMACIÓN

El uso de nuestro producto se limita a personal cualificado que haya recibido una formación adecuada (por parte de una persona u organización autorizadas) o bajo el control de un superior capacitado.

Al finalizar la formación, deberá emitirse un certificado del curso en el que se indique la fecha, el lugar, el nombre y la empresa del formador o centro de formación, el nombre completo del usuario, etc.

Familiarícese con este equipo de protección individual y asegúrese de que ha entendido totalmente su funcionamiento (ver párrafo 5).

Cualquier persona que realice trabajos en altura deberá gozar de un buen estado físico. Algunos problemas de salud pueden perjudicar la seguridad del usuario durante el uso normal del equipo de protección individual (medicación, problemas cardiovasculares, etc.). En caso de duda, consulte a su médico.

3 - CUMPLIMIENTO CON LA NORMA EUROPEA EN 358: 1999

El elemento de amarre (de conformidad con EN 358) deberá utilizarse con un arnés de cintura o un cinturón de seguridad conforme a la norma EN 358.

El elemento de amarre no deberá utilizarse para detener caídas. Puede que sea necesario para complementar sistemas de sujeción con sistemas anticaídas individuales o colectivos (sistemas anticaídas de conformidad con la norma EN 363). **Ver la ilustración 3**

4 - VERIFICACIÓN

Si el producto está dañado, póngase en contacto con el fabricante o su representante. En caso de dudas relacionadas con la seguridad de un producto, o si el producto se ha utilizado para detener una caída, por su propia seguridad es básico que se retire el equipo de protección individual y se devuelva al fabricante o a un centro de asistencia autorizado para su inspección o eliminación.

Antes de utilizar de nuevo este equipo de protección individual, usted es responsable de obtener un certificado por escrito de su centro de reparación en el que se le autorice a volver a utilizar el producto. De lo contrario, no asumimos responsabilidad alguna por el mal funcionamiento del producto.

Antes de cada uso, deberá llevarse a cabo una inspección visual para garantizar la integridad del elemento de amarre y la integridad de cualquier otro equipo que pueda estar asociado con el

mismo (arnés de cintura, anclajes, dispositivos conectores, etc.) y también para garantizar la implementación de un procedimiento adecuado de rescate. **Ver la ilustración 4**

Antes de cada uso, compruebe:

- ✓ Que no haya daños en la cuerda, como cortes, abrasiones, desgaste, combustión, etc. En aquellos casos en que la cuerda se suministre con una funda protectora, esta deberá extraerse para controlar la cuerda en toda su longitud. **Ver ilustración 5.**
- ✓ El estado de las terminaciones cosidas de la cuerda no reforzada. La integridad de las terminaciones prensadas de la cuerda no reforzada.
- ✓ Que no haya guardacabos deformados, **Ver ilustración 6.**
- ✓ Que no haya daños (desgaste por uso normal, combustión, etc.) en la funda protectora.
- ✓ Que no haya deformaciones o desgaste en los dispositivos conectores, y su durabilidad.
- ✓ La durabilidad del dispositivo de control.
- ✓ Que no haya daños (desgaste, oxidación, deformación, etc.) en el dispositivo de control.

En caso de dudas, el equipo de protección individual deberá dejarse de utilizar inmediatamente.

5 - USO

Cuando se esté utilizando el equipo de protección individual, protéjalo de cualquier riesgo relacionado con el entorno de trabajo: condiciones térmicas, eléctricas, mecánicas, químicas, aristas vivas, etc.

Cuando se esté utilizando, compruebe de forma regular el ajuste y/o los componentes de fijación.

5-1 DESCRIPCIÓN DEL PRODUCTO Y PRINCIPIO DE FUNCIONAMIENTO

Ver la ilustración 7

El elemento de amarre de posicionamiento Miller HandZup® está formado por:

- ✓ Un delimitador de longitud formado por 2 placas de aluminio, una guía de aluminio, una lengüeta de acero inoxidable y una empuñadura de plástico. En el delimitador de longitud se encuentra fijado un mosquetón de conformidad con la norma EN 362.
- ✓ Una cuerda de poliamida 100% o una cuerda de poliéster reforzado con núcleo de acero acoplada a un mosquetón de conformidad con la norma EN 362-en un extremo y a un tope cosido o enfundado en el otro extremo.
- ✓ Algunos productos de la gama Miller HandZup® se suministran con una funda protectora extraíble para la cuerda.

Funcionamiento del bloqueo:

En situaciones bajo tensión, el delimitador de longitud se bloquea en la cuerda mediante la lengüeta y, si está correctamente ajustado, el usuario puede sujetarse en una posición que le permita tener las manos libres.

- ✓ En la posición de trabajo, el ajuste del elemento de amarre no deberá permitir una caída libre superior a 0,50 metros.
- ✓ Compruebe que el elemento de amarre permanezca tirante durante su uso.

Proceso de ajuste: aumentar la longitud del elemento de amarre de posicionamiento para el trabajo (soltar-bloquear):

Ejerza presión en la empuñadura del delimitador de longitud para soltar la cuerda y permitir que quede ajustada a la longitud adecuada. Dejar de ejercer presión en la empuñadura provoca que el delimitador de longitud se bloquee de nuevo en la cuerda siempre que la cuerda esté tirante.

Proceso de ajuste: reducir la longitud del elemento de amarre de posicionamiento para el trabajo:

Coja el extremo holgado de la cuerda y hágalo pasar por el delimitador de longitud para reducir la longitud del elemento de amarre.

Disminuir la carga del cuerpo en el elemento de amarre puede facilitar esta operación; para ello, el usuario puede sujetar el ramal tirante.

Nota: el nuevo elemento de amarre Miller HandZup® puede utilizarse como sujeción en un plano inclinado si el delimitador de longitud se conecta al punto abdominal (EN813) o al punto lateral (EN358) y el mosquetón del elemento de amarre de posicionamiento para el trabajo se fija a un anclaje que se encuentre por encima del usuario. Este producto no es adecuado para trabajos en suspensión.

Ver ilustración 8

5-2 PRINCIPIO DE INSTALACIÓN

Para la sujeción, de conformidad con la norma EN 358, deberá utilizarse un cinturón o un arnés de cintura provisto de un soporte para la espalda.

Instale el elemento de amarre de posicionamiento siguiendo estos pasos:

- ✓ Abróchese el cinturón alrededor de la cintura y ajústelo. **Ver ilustración 9**
- ✓ Conecte el mosquetón del delimitador de longitud a una de las dos anillas en D laterales del cinturón. El delimitador puede conectarse a la anilla en D lateral izquierda o derecha. **Ver la ilustración de la conexión de la anilla en D y la ilustración** sobre la manipulación adecuada **de los distintos dispositivos conectores 10**.
- ✓ Pase el dispositivo de amarre por detrás de la estructura (poste, conductor, etc.) y conecte el mosquetón del extremo de la cuerda a la anilla en D del otro lado. **Ver la ilustración de la conexión de la anilla en D y la ilustración** sobre la manipulación adecuada **de los distintos dispositivos conectores 10**.
- ✓ Ajuste el elemento de amarre de posicionamiento para el trabajo para que pueda trabajar cómodamente con ambas manos libres (ver párrafo 5-1).
- ✓ Antes de iniciar el trabajo en altura, compruebe la elasticidad del equipo.
- ✓ Compruebe que la geometría de la estructura permita el uso de un sistema de fijación (los diámetros pequeños y las aristas vivas están prohibidos). **Ver ilustraciones 11**
- ✓ En algunos casos, se recomienda que se utilice un elemento de amarre provisto de una funda protectora para minimizar el desgaste prematuro de la cuerda. **Ver ilustraciones 6**. En caso de dudas, póngase en contacto con el departamento de asistencia técnica de Miller® by Honeywell.

5-3 SUSTITUCIÓN DEL ELEMENTO DE AMARRE DE CUERDA HANDZUP®

El elemento de amarre de cuerda Miller HandZup® puede reemplazarse o cambiarse siempre que sea necesario.

En tal caso, el fabricante permite que los usuarios entrenados para llevar este equipo de protección individual sustituyan el elemento de amarre de cuerda de posicionamiento para el trabajo siempre

que se estime necesario.

El tornillo de bloqueo de la guía es extraíble y puede volver a colocarse con un conector especial que está disponible bajo pedido. La ausencia del tornillo de bloqueo de la guía no interfiere con el buen funcionamiento ni la seguridad del elemento de amarre de posicionamiento Handzup®, ya que cumple con los requisitos de la norma EN 358 con tornillo y sin él.

El delimitador de longitud Miller HandZup® está certificado únicamente con el/los elementos de amarre de cuerda Miller HandZup® que suministra Miller® by Honeywell (ver Apéndice 1). No utilice nunca el delimitador de longitud Miller HandZup® con otro tipo de cuerda.

Procedimiento para cambiar el elemento de amarre de cuerda:

Consulte las ilustraciones indicadas al principio del manual para ver la secuencia de operaciones.

Ver la ilustración 12

- ✓ Se recomienda desconectar el delimitador de longitud Miller HandZup® del cinturón de seguridad o del arnés de cintura para sustituir más fácilmente el elemento de amarre de la cuerda.
- ✓ Extraiga el tornillo de bloqueo de la guía con un destornillador equipado con una punta intercambiable adecuada a prueba de manipulaciones.
- ✓ Con el dedo índice izquierdo, presione la lengüeta para soltar la guía. Agárrela con la mano derecha y ábrala tanto como sea posible (unos 70°).
- ✓ Con la mano derecha, mantenga la guía abierta.
- ✓ Con ayuda de la mano izquierda, libere el elemento de amarre de la cuerda de la lengüeta.
- ✓ A continuación, sáquelo del delimitador de longitud.
- ✓ Coja el elemento de amarre de cuerda de sustitución e introdúzcalo en el delimitador de longitud.

COMPRUEBE QUE EL DELIMITADOR DE LONGITUD ESTÉ BIEN AJUSTADO ALREDEDOR DE LA CUERDA DE FORMA QUE SE BLOQUEE EN LA CUERDA BAJO TENSIÓN. CUANDO ESTÁ BIEN AJUSTADO, EL MOSQUETÓN DEL DELIMITADOR DE LONGITUD ESTÁ COLOCADO EN EL MISMO EXTREMO QUE EL MOSQUETÓN DE LA CUERDA. Ver la ilustración 12A / 12B.

- ✓ Coloque el elemento de amarre de cuerda alrededor de la lengüeta, comprobando que se sostenga cerca de la parte inferior de la guía.
- ✓ Suelte la guía y compruebe que está completamente cerrada mientras sostiene el elemento de amarre de cuerda.
- ✓ Sustituya el tornillo de bloqueo si es necesario (opcional).
- ✓ Vuelva a conectar el delimitador de longitud en la anilla en D del cinturón o del arnés de cintura.
- ✓ Compruebe que se bloquea/suelta a nivel del suelo.

Este procedimiento sirve para cualquier tipo de elemento de amarre de cuerda (100% textil o reforzada, de 2 a 40 metros, todos los tipos de mosquetones). Consulte el Apéndice 1 para ver la gama completa disponible.

5-4 SUSTITUCIÓN DE LA FUNDA

Si el elemento de amarre de cuerda dispone de una funda protectora que debe sustituirse, proceda de la siguiente manera:

- ✓ Si existe un mosquetón extraíble en el extremo del elemento de amarre de cuerda, extráigalo y deslice la funda fuera del elemento de amarre de cuerda. Realice la operación a la inversa con la nueva funda y sustituya el mosquetón.

- ✓ Si el mosquetón no es extraíble, tire del delimitador de longitud del elemento de amarre de cuerda (ver párrafo 5-3) y deslice la funda a lo largo del elemento de amarre de cuerda hacia el tope. Realice la operación a la inversa con la nueva funda. **Ver la ilustración 12**

6 - REVISIONES PERIÓDICAS

Rellene el formulario de identificación copiando la información del marcado.

Resulta básico realizar una revisión periódica para comprobar la eficacia y elasticidad del equipo para garantizar la seguridad del usuario.

Este equipo debe examinarlo como mínimo una vez al año una persona cualificada de conformidad con las instrucciones, y deberán registrarse los correspondientes detalles de la inspección.

En cada revisión periódica, rellene el formulario de identificación en la página 182.

La frecuencia de los exámenes deberá aumentar en función de las normativas, en caso de trabajos pesados o en entornos duros. Deberá comprobarse legibilidad de los marcados del producto.

7 - TRANSPORTE Y ALMACENAMIENTO

El almacenamiento adecuado del equipo de protección individual garantiza una vida más larga del producto, a la vez que le garantiza mayor seguridad.

Durante el transporte y los periodos de almacenamiento, asegúrese de que el equipo de protección individual está lejos de fuentes de calor, humedad, atmósferas corrosivas, rayos ultravioletas, etc., y evite que el equipo de protección individual se someta a golpes o a vibraciones excesivas.

Ver ilustración 13

8 - LIMPIEZA

Los cuidados adecuados del equipo de protección individual garantizan una vida útil más larga del producto además de mayor seguridad.

Asegúrese de cumplir estrictamente estas directrices:

- ✓ Límpielo con agua y un jabón neutro. No utilice disolventes ni productos ácidos ni bases bajo ninguna circunstancia.
- ✓ Deje que se seque de forma natural en un lugar bien ventilado y lejos de hogueras u otra fuente de calor.
- ✓ Para una limpieza más profunda, le recomendamos que extraiga el elemento de amarre de cuerda (ver párrafo 5-3). **Ver ilustración 13**
- ✓ Durante el uso en algunas condiciones el mecanismo se puede ensuciar. En aquel caso hay que garantizar una limpieza correcta y suficientemente frecuente.

Siga las instrucciones para el cambio de la cuerda (véase los párrafos 5-3)

Para remover todos los cuerpos ajenos dentro del HandZup puede usar el aire comprimido. Tenga cuidado sobre todo que nada impida vueltas de la leva y que el muelle interno la apriete correctamente contra la cuerda de suspensión.

9 - VIDA ÚTIL

La duración de vida máxima de l'EPI en el que domina el textil se estima a 10 años a partir de la fecha de fabricación. En nuestros productos que son principalmente metálicos no indicamos ninguna vida útil, ya que puede ser ilimitada si el producto se comprueba regularmente (anualmente). Sin embargo, los siguientes factores pueden afectar al rendimiento del producto y a su vida útil: el almacenamiento inadecuado y/o el uso indebido (ignorar las instrucciones de este manual), las deformaciones mecánicas, el contacto con productos químicos (ácidos, alcalinos, disolventes, etc.) y la exposición al

calor excesivo (> 60 °C).

10 – SIGNIFICADO DE LOS MARCADOS (CF 171)

APÉNDICES

Apéndice 1: Lista de productos de la gama Miller HandZup® (CF 176-177)

Apéndice 2: Compatibilidad con equipos de protección individual

ARNÉS ANTICAÍDAS

Arnés anticaídas de conformidad con las normas EN 361 y EN 358.

Un arnés anticaídas es el único dispositivo de suspensión de cuerpo que puede utilizarse con un sistema anticaídas.

Recomendamos que compruebe los siguientes puntos:

- ✓ No existen signos de daños en la cinta
- ✓ Las anillas en "D" metálicas no están deformadas
- ✓ El funcionamiento adecuado de las fijaciones
- ✓ La integridad del cosido
- ✓ La buena condición de los elementos metálicos (sin fisuras, corrosión, etc.)

El enganche del sistema de parada de caídas al arnés debe efectuarse **OBLIGATORIA y ÚNICAMENTE** por medio de la «D» de enganche dorsal prevista a tal efecto (cf. 3) o los puntos de enganche torácicos (bucle de la «D»).

PUNTOS DE ANCLAJE

De ser posible, utilice dispositivos de anclaje (de conformidad con la norma EN 795) o anclajes estructurales, es decir, elementos que estén permanentemente fijados a una estructura (pared, poste, etc.). Compruebe en todos los casos que el anclaje:

- ✓ Esté correctamente posicionado y que el trabajo se realice de modo tal que minimice el riesgo de caída y la posible distancia de caída
- ✓ tenga una elasticidad mínima de 12 kN
- ✓ esté ubicado por encima del operario
- ✓ esté en el eje vertical del plano de trabajo: (desviación máxima $\pm 30^\circ$)
- ✓ se adapte perfectamente al sistema de suspensión del equipo
- ✓ no tenga aristas vivas

DISPOSITIVOS CONECTORES

El dispositivo conector (elemento de amarre, línea de vida autorretráctil, etc.) permite la conexión entre el arnés y el punto de anclaje y es un elemento básico para su seguridad. Recomendamos que compruebe los siguientes puntos:

- ✓ Al conectar este equipo, compruebe que los accesos del mosquetón estén correctamente cerrados
- ✓ Asigne el equipo a cada usuario individualmente siempre que sea posible
- ✓ Compruebe el equipo antes de cada uso para garantizar básicamente que no existen deformaciones ni signos de un desgaste excesivo, y que el sistema de bloqueo funciona correctamente
- ✓ Siga las instrucciones del manual del usuario de este dispositivo conector

Apéndice 3: Certificación (CF 180-185)

ES

ÍNDICE

1 - DESCRIÇÃO GERAL	43
2 - FORMAÇÃO	44
3 - CUMPRIMENTO DA NORMA EUROPEIA EN 358: 1999	44
4 - VERIFICAÇÃO	44
5 - UTILIZAÇÃO	45
5-1 DESCRIÇÃO DO PRODUTO E PRINCÍPIO DE FUNCIONAMENTO	45
5-2 PRINCÍPIO DE INSTALAÇÃO	46
5-3 SUBSTITUIÇÃO DO CABO HANDZUP®:	46
5-4 SUBSTITUIÇÃO DO REVESTIMENTO	47
6 - REVISÃO PERIÓDICA	48
7 - TRANSPORTE E ARMAZENAMENTO	48
8 - LIMPEZA	48
9 - TEMPO DE VIDA ÚTIL	48
10 - SIGNIFICADO DAS MARCAÇÕES (CF 172)	48
ANEXOS	48
Anexo 1: Lista de produtos da gama Miller HandZup® (CF 176-177)	48
Anexo 2: Compatibilidade dos EPI	49
Anexo 3: Certificação (CF 180-185)	49

INSTRUÇÕES DE UTILIZAÇÃO

NÃO DESCARTE - LEIA ANTES DE UTILIZAR

CABO DE AMARRAÇÃO HANDZUP®

Em conformidade com a Norma Europeia

EN 358 : 1999

1 - DESCRIÇÃO GERAL

Adquiriu um equipamento de protecção individual de classe III (EPI) para protecção contra o risco de ferimentos graves ou fatais e agradecemos-lhe a confiança depositada em nós. Para nos assegurarmos que se encontra totalmente satisfeito com este produto, pedimos-lhe que, ANTES DE CADA UTILIZAÇÃO, siga as instruções presentes neste manual.

Este manual refere-se à lista de produtos fornecida no Anexo 1.

Estes produtos são fabricados pela Honeywell Fall Protection France, 35-37 rue de la Bidauderie 18100 Vierzon, Bourges Trade and Companies Register (RCS) n.º338 833 577 00053 Poderá contactar-nos da seguinte forma:

- ✓ Através de correio para a morada indicada acima
- ✓ Através de correio electrónico: sp56salesspain@honeywell.com
- ✓ Para quaisquer questões técnicas: techniserv.hsp@honeywell.com
- ✓ Para devolver o produto ao abrigo da garantia, contacte o seu revendedor

Este equipamento foi sujeito a um exame padrão da CE elaborado por um organismo notificado (consulte o Anexo 3), que emitiu um certificado da CE a confirmar que todo o equipamento produzido e as correspondentes instruções estão em conformidade com a Directiva 89/686/CEE.

O incumprimento das instruções definidas neste manual poderá conduzir a sérias repercussões. Recomendamos que releia periodicamente estas instruções. Para além disso, o fabricante ou o seu representante não assumem qualquer responsabilidade perante a utilização, armazenamento ou manutenção executados de outra forma que não a descrita nestas instruções.

A cobertura fornecida ao abrigo da garantia do produto também está sujeita ao cumprimento das instruções do fabricante. A falha nesse cumprimento resultará na anulação da garantia. O fabricante concede esta garantia a apenas um dos adquirentes do produto, excepto se estipulado por disposições contratuais contrárias ao aprovado pelo fabricante.

SE O ADQUIRENTE NÃO FOR O UTILIZADOR, ELE DEVERÁ TRANSMITIR ESTAS INSTRUÇÕES AO UTILIZADOR.

SEMPRE QUE POSSÍVEL, RECOMENDAMOS QUE O EPI SEJA ATRIBUÍDO DE FORMA INDIVIDUAL A UM ÚNICO UTILIZADOR.

COMPATIBILIDADE DO PRODUTO COM OUTRO EPI (ARNESES, ÂNCORAS E DISPOSITIVOS DE LIGAÇÃO):

ASSEGURE-SE DE QUE O EPI QUE ADQUIRIU É COMPATÍVEL COM AS RECOMENDAÇÕES DE COMPONENTES DE OUTROS SISTEMAS DE DETENÇÃO DE QUEDAS E, QUE A SUAS FUNÇÕES DE SEGURANÇA NÃO INTERFERAM ENTRE ELAS.

Conforme especificado na norma EN 363 «Sistemas de Detenção de Quedas», o cabo de amarração é um sistema que fornece apoio no local de trabalho. Isto permite que o utilizador trabalhe apoiado ou suspenso, impedindo assim uma queda livre.

Em sistemas de apoio no local de trabalho, o utilizador depende do seu equipamento para o apoiar. É essencial ter em particular atenção a necessidade de um apoio, como um sistema de detenção de quedas ou equipamento de protecção colectiva (por ex., redes de segurança, airbags). Antes de cada utilização, certifique-se de que existe espaço suficiente debaixo do utilizador, em caso de queda, para evitar uma colisão contra o chão ou quaisquer obstruções. **Consulte a figura 1.**

Apenas deverá ser utilizado com um arnés de detenção de quedas em conformidade com a norma EN 361, como parte de um sistema de detenção de quedas. **Consulte a figura 2.**

O dispositivo de ancoragem deverá cumprir com a norma EN 795. As ligações deverão cumprir com a norma EN 362 (consulte o Anexo 2).

CASO O PRODUTO SEJA VENDIDO FORA DO PRIMEIRO PAÍS DE DESTINO, PARA A SEGURANÇA DO UTILIZADOR, O REVENDEDOR DEVERÁ ASSEGURAR QUE O PRODUTO CUMPRE COM TODAS AS LEIS APLICÁVEIS NESSE PAÍS E FORNECER INSTRUÇÕES PARA O PRODUTO NO RESPECTIVO IDIOMA, ABRANGENDO TODOS OS REQUISITOS DA NORMA EN 358 E DA LEI APLICÁVEL.

2 - FORMAÇÃO

A utilização dos nossos produtos está limitada a pessoas qualificadas possuidoras da respectiva formação (fornecida por uma pessoa ou organização autorizada) ou sob a supervisão de um superior competente.

A conclusão desta formação deve estar registada através da emissão de um certificado de curso indicando a data, o local e a empresa do formador ou organização da formação, o nome completo do utilizador, etc.

Familiarize-se com este EPI e assegure-se de que compreende totalmente o seu funcionamento (consulte o parágrafo 5).

Qualquer pessoa que trabalhe em alturas deverá estar em boas condições físicas. Determinadas condições médicas poderão limitar a segurança do utilizador durante a utilização normal do EPI (medicação, condição cardiovascular, etc.). Em caso de dúvidas, consulte o seu médico.

3 - CUMPRIMENTO DA NORMA EUROPEIA EN 358: 1999

O cabo (em conformidade com a norma EN 358) deve ser utilizado com um cinto de arnés ou um cinto de segurança também em conformidade com a norma EN 358.

O cabo não deve ser utilizado para impedir quedas. Poderá ser necessário complementar os sistemas de apoio com sistemas de detenção de quedas colectivos ou individuais (sistemas de detenção de quedas em conformidade com a norma EN 363). **Consulte a figura 3.**

4 - VERIFICAÇÃO

Caso o seu produto esteja danificado, consulte o fabricante ou o seu representante. Caso tenha quaisquer dúvidas relativas à segurança de um produto ou caso o produto tenha sido utilizado para impedir uma queda, é essencial para a sua segurança que o EPI seja retirado de serviço e devolvido ao fabricante ou a um centro de manutenção autorizado para inspecção ou eliminação.

Antes de voltar a utilizar este EPI, é da sua inteira responsabilidade a obtenção de um certificado por escrito da parte do seu reparador com o objectivo de autorizar a continuação da utilização do produto. Caso contrário, não assumimos qualquer responsabilidade na eventualidade da avaria do produto.

Antes de cada utilização, deverá ser realizada uma inspecção visual exaustiva com o objectivo de assegurar a integridade do cabo e a integridade de qualquer outro equipamento que a ele possa estar associado (cinto de arnês, âncoras, dispositivos de ligação, etc.) e também com o objectivo de assegurar a existência de um procedimento de salvamento adequado. **Consulte a figura 4.**

Antes de cada utilização, verifique:

- ✓ A ausência de danos na corda; cortes, abrasão, desgaste, queimaduras, etc. Sempre que uma corda for fornecida com um revestimento protector, este deve ser movido para verificar a corda ao longo de todo o seu comprimento **Consulte a figura 5.**
- ✓ O estado das extremidades cosidas da corda não reforçada. A integridade das extremidades rebitadas da corda reforçada.
- ✓ A inexistência de distorções nos grilhões **Consulte a figura 6.**
- ✓ A inexistência de danos (rasgos, desgaste, queimaduras, etc.) no revestimento protector.
- ✓ A inexistência de distorção ou desgaste nos dispositivos de ligação e respectiva funcionalidade.
- ✓ Funcionalidade do dispositivo de controlo.
- ✓ Ausência de danos (desgaste, oxidação, deformação, etc.) do dispositivo de controlo.

Caso tenha alguma dúvida, o EPI deverá ser imediatamente retirado de serviço.

5 - UTILIZAÇÃO

Durante a sua utilização, proteja o seu EPI contra qualquer risco relacionado com o ambiente de trabalho: térmico, eléctrico, mecânico, químico, extremidades pontiagudas, etc.

Durante a sua utilização, verifique regularmente os componentes de fixação e/ou de ajuste

5-1 DESCRIÇÃO DO PRODUTO E PRINCÍPIO DE FUNCIONAMENTO

Consulte a figura 7.

O cabo de amarração Miller HandZup® é composto por:

- ✓ Um regulador de comprimento montado a partir de 2 placas de alumínio, uma corrediça de alumínio, uma fivela de aço inoxidável e uma pega de plástico. Em conformidade com a norma EN 362, está ligado um mosquetão ao regulador de comprimento.
- ✓ Uma corda 100% de poliamida ou uma corda de poliéster reforçada com núcleo de aço, instalada num mosquetão em conformidade com a norma EN 362 numa das extremidades e um batente cosido ou de manga na outra.
- ✓ Alguns dos produtos da gama Miller HandZup® são fornecidos com um revestimento protector amovível para a corda.

Operação de fixação::

Sob tensão, o regulador de comprimento fixa-se à corda através da fivela e, se correctamente regulado, permite ao utilizador ser apoiado numa posição de trabalho «mãos-livres».

- ✓ Na posição de trabalho, a regulação do cabo não deverá permitir uma queda livre superior a 0,5 metros.
- ✓ Assegure-se de que o cabo permanece tenso durante a utilização.

Processo de ajuste - aumento do comprimento do cabo de amarração (fecho de desbloqueio):

Aplique pressão à pega do regulador de comprimento para soltar a corda e permitir que esta seja regulada ao comprimento adequado. O soltar da pressão na pega provoca novamente o bloqueio do regulador de comprimento na corda, partindo do princípio de que a corda está tensa.

Processo de ajuste - redução do comprimento do cabo de amarração:

Segure a extremidade da corda que não está tensa e puxe-a através do regulador de comprimento para reduzir o comprimento do cabo.

O alívio da carga do corpo sobre o cabo poderá facilitar esta operação, para tal, o utilizador poderá segurar o fio tenso.

O novo cabo Miller HandZup® pode ser utilizado como apoio em plano inclinado no qual o regulador de comprimento se encontra ligado ao ponto ventral (EN813) ou ao ponto lateral (EN358) e o mosquetão do cabo de amarração se encontra ligado à âncora situada acima do utilizador. Este produto é inadequado para trabalhos em suspensão. **Consulte a figura 8.**

5-2 PRINCÍPIO DE INSTALAÇÃO

Para o posicionamento de trabalho terá de ser utilizada uma correia ou um arnés de correia, em conformidade com a norma EN358, com um suporte lombar.

Instale o seu cabo de amarração seguindo estes passos.

- ✓ Aperte a correia em redor da cinta e regule-a. **Consulte a figura 9.**
- ✓ Ligue o mosquetão do regulador de comprimento a uma das duas anilhas «D» laterais da correia. O regulador pode ser ligado à anilha «D» do lado direito ou do lado esquerdo. **Consulte a ilustração da ligação da anilha «D» e a ilustração do manuseamento correcto dos diferentes dispositivos de ligação, 10**
- ✓ Atravesse o cabo pela parte traseira da estrutura (poste, tronco, etc.) e ligue o mosquetão na extremidade da corda à anilha «D» do outro lado. **Consulte a ilustração da ligação da anilha «D» e a ilustração do manuseamento correcto dos diferentes dispositivos de ligação, 10.**
- ✓ Ajuste o cabo de amarração para que possa trabalhar confortavelmente com ambas as mãos livres (consulte o parágrafo 5-1).
- ✓ Antes de iniciar o trabalho em alturas, teste a resistência do equipamento.
- ✓ Verifique se a geometria da estrutura permite a utilização de um sistema de amarração (pequenos diâmetros e extremidades pontiagudas são proibitivos). **Consulte as figuras 11.**
- ✓ Em alguns casos, recomendamos a utilização de um cabo instalado com uma manga protectora para minimizar o desgaste prematuro da corda. **Consulte as figuras 6.** Em caso de dúvidas, contacte o departamento de assistência técnica Miller® by Honeywell.

5-3 SUBSTITUIÇÃO DO CABO HANDZUP®:

O cabo Miller HandZup® pode ser substituído ou mudado conforme necessário.

Neste caso, o fabricante permite que os utilizadores formados na utilização deste EPI substituam a corda do cabo de amarração quando considerado necessário.

O perno de bloqueio deslizante é amovível e reposicionável com uma ligação especial disponível por encomenda. A ausência do perno de bloqueio deslizante não interfere com o funcionamento correcto ou a segurança do cabo de amarração Handzup® que cumpre os requisitos da norma EN 358 com ou sem o perno.

O regulador de comprimento Miller HandZup® é certificado apenas com os cabos Miller HandZup® fornecidos pela Miller® by Honeywell (consulte o Anexo 1). Nunca utilize o regulador de comprimento Miller HandZup® com outro tipo de corda.

Procedimento para a substituição do cabo:

Consulte as figuras apresentadas no início do manual para a sequência de operações.

Consulte a figura 12.

- ✓ Recomendamos que o regulador de comprimento do Miller HandZup® seja separado da correia de segurança ou do cinto de arnês para substituir o cabo com mais facilidade.
- ✓ Retire o perno de bloqueio deslizante com uma chave de parafusos equipada com uma ponteira inalterável adequada.
- ✓ Com o indicador esquerdo, empurre a fivela para soltar a corrediça. Segure-a na sua mão direita e abra o mais que possível (cerca de 70°).
- ✓ Com a sua mão direita segure a corrediça aberta.
- ✓ Com a sua mão esquerda solte o cabo da fivela.
- ✓ Em seguida, retire-o do regulador de comprimento.
- ✓ Segure o cabo de substituição e introduza-o no regulador de comprimento

ASSEGURE-SE DE QUE O REGULADOR DE COMPRIMENTO SE ENCONTRA CORRECTAMENTE INSTALADO EM REDOR DA CORDA PARA QUE ESTE SE FIXE NA CORDA SOB TENSÃO. QUANDO CORRECTAMENTE INSTALADO, O MOSQUETÃO DO REGULADOR DE COMPRIMENTO ESTÁ POSICIONADO NA MESMA EXTREMIDADE DO MOSQUETÃO DA CORDA.

Consulte a figura 12A /12B.

- ✓ Coloque o cabo em redor da fivela, assegurando que é mantida fechada na parte inferior da corrediça.
- ✓ Solte a corrediça e assegure-se de que está completamente fechada enquanto segura o cabo.
- ✓ Substitua o perno de bloqueio, se necessário (opcional).
- ✓ Volte a ligar o regulador de comprimento à anilha «D» da correia ou do cinto de arnês.
- ✓ Verifique o mecanismo de fecho/libertação no solo.

Este procedimento é válido para qualquer tipo de cabo (100% têxtil ou reforçado, de 2 a 40 metros, e todos os tipos de mosquetões). Consulte o Anexo 1 para consultar a totalidade da gama disponível.

5-4 SUBSTITUIÇÃO DO REVESTIMENTO

Caso exista um revestimento protector no cabo e este tenha de ser substituído, proceda da seguinte maneira:

- ✓ Caso exista um mosquetão amovível na extremidade do cabo, remova-o e retire o revestimento do cabo. Execute o inverso com a nova manga e substitua o mosquetão.
- ✓ Se o mosquetão não for amovível, puxe o cabo do regulador de comprimento (consulte o parágrafo 5-3) e deslize o revestimento ao longo do cabo até ao batente. Execute a operação pela ordem inversa com a nova manga. **Consulte a figura 12.**

6 - REVISÃO PERIÓDICA

Preencha o formulário de identificação copiando a informação de marcação.

É essencial uma revisão periódica da eficiência e resistência do equipamento para assegurar a segurança do utilizador.

Este equipamento deve ser examinado pelo menos uma vez por ano; este equipamento deverá ser inspecionado por alguém qualificado, em concordância com estas instruções, e os detalhes adequados da inspecção devem ser registados.

A cada revisão periódica, preencha o formulário de identificação na página 182.

A frequência de exame deve ser aumentada de acordo com os regulamentos, no caso de uma utilização excessiva ou de severas condições ambientais. A legibilidade das marcações do produto deve ser verificada.

7 - TRANSPORTE E ARMAZENAMENTO

O armazenamento adequado do seu EPI garantirá uma maior longevidade do produto, garantindo também a sua segurança.

Durante as fases de transporte e armazenamento, certifique-se de que o seu EPI é mantido afastado de fontes de calor, humidade, atmosferas corrosivas, raios ultravioleta, etc. e impeça que o seu EPI seja sujeito a qualquer impacto ou vibração em excesso. **Consulte as figura 13.**

8 - LIMPEZA

O cuidado adequado do seu EPI assegurará uma vida útil mais prolongada do seu produto, garantindo também a sua segurança.

Tenha a certeza do cumprimento estrito destas orientações:

- ✓ Limpe com água e sabão neutro. Não utilize quaisquer solventes, ácidos ou bases em quaisquer circunstâncias.
- ✓ Deixe secar naturalmente numa área bem ventilada afastada de qualquer chama ou outra fonte de calor.
- ✓ Para uma limpeza mais exaustiva, recomendamos que retire o cabo (consulte o parágrafo 5-3).

Consulte as figura 13.

- ✓ Durante o uso poderá ocorrer em algumas condições uma contaminação do mecanismo. Naquele caso será preciso assegurar uma correta limpeza com frequência suficiente.

Ao mesmo tempo siga as instruções para a substituição do cabo de suspensão (ver o parágrafo 5-3).

Poderá usar o ar pressurizado para remover todos os objetos estranhos que aparecem dentro do HandZup. Tome especial cuidado para que nada impeça a rotação da came e a mola interior a aperte corretamente ao cabo de suspensão.

9 - TEMPO DE VIDA ÚTIL

Avalia-se a duração de vida máxima do EPI com dominante têxtil a 10 anos a partir da data de fabrico. Para os nossos produtos compostos maioritariamente por metal, não concedemos uma previsão da sua vida útil; esta pode ser ilimitada no caso de uma verificação regular do produto (anual). No entanto, os seguintes factores poderão afectar o desempenho do produto, assim como a sua vida útil: o armazenamento inadequado e/ou a má utilização (ignorando as instruções deste manual), a deformação mecânica, o contacto com químicos (ácidos, alcalis, solventes, etc.) e a exposição ao calor elevado (> 60 °C).

10 - SIGNIFICADO DAS MARCAÇÕES (CF 172)

ANEXOS

Anexo 1: Lista de produtos da gama Miller HandZup® (CF 176-177)

Anexo 2: Compatibilidade dos EPI

ARNÊS DE DETENÇÃO

rnês de detenção em conformidade com as normas EN 361 e EN 358.

Um arnês de detenção de quedas é o único dispositivo de suspensão do corpo que pode ser utilizado com um sistema de detenção de quedas.

Recomendamos a verificação dos seguintes pontos:

- ✓ nenhuns sinais de danos nas correias
- ✓ nenhuma distorção das anilhas «D» de metal
- ✓ funcionamento correcto dos apertos
- ✓ integridade das costuras
- ✓ boas condições dos elementos de metal (sem ranhuras, corrosão, etc.)

A fixação do sistema de paragem de quedas ao arnês deve fazer-se **OBRIGATÓRIA e UNICAMENTE** pelo «D» de fixação dorsal previsto para o efeito ou pelos pontos de fixação torácica (fivela ou «D»)

PONTOS DE ANCORAGEM

Se possível, utilize dispositivos de ancoragem (em conformidade com a norma EN 795), isto é, elementos permanentemente fixos à estrutura (parede, poste, etc.). Assegure-se sempre de que a ancoragem:

- ✓ está devidamente posicionada e que o trabalho é efectuado de uma forma que minimiza o risco de queda e a possível distância de queda
- ✓ possui uma força mínima de 12 kN
- ✓ se situa acima do operador
- ✓ se encontra no eixo vertical do plano de trabalho: (desvio máximo $\pm 30^\circ$)
- ✓ encaixa correctamente no sistema de sustentação do equipamento
- ✓ não possui quaisquer extremidades pontiagudas

DISPOSITIVOS DE LIGAÇÃO

O dispositivo de ligação (cabo, linha de vida auto-retráctil, etc.) permite a ligação entre o arnês e o ponto de ancoragem, sendo um elemento essencial para a sua segurança. Recomendamos a verificação do seguinte:

- ✓ Durante a ligação deste equipamento, assegure-se de que os gatilhos estão correctamente bloqueados
- ✓ Distribua equipamento a cada utilizador individual sempre que possível
- ✓ Verifique sempre o equipamento antes de cada utilização para assegurar, em particular, que não existe qualquer distorção ou sinal de desgaste excessivo e que o sistema de bloqueio está a funcionar correctamente
- ✓ Siga as instruções presentes no manual do utilizador para este dispositivo de ligação

Anexo 3: Certificação (CF 180-185)

INHOUDSOPGAVE

1 - OVERZICHT	51
2 - TRAINING	52
3 - OVEREENSTEMMING MET DE EUROPESE NORM EN 358: 1999	52
4 - VERIFICATIE	52
5 - GEBRUIK	53
5-1 PRODUCTBESCHRIJVING EN WERKING	53
5-2 INSTALLATIE	54
5-3 HET KOORD VAN HET Miller HandZup® VERBINDINGSMIDDEL VERVANGEN	54
5.4 OMHULLING VERVANGEN	55
6 - PERIODIEKE CONTROLE	56
7 - TRANSPORT EN OPSLAG	56
8 - REINIGING	56
9 - LEVENSDUUR	56
10 - VERKLARING VAN DE MARKERINGEN (CF 172)	56
BIJLAGEN	56
Bijlage 1: Lijst van de producten in de Miller HandZup® reeks (CF 176-177)	56
Bijlage 2: PBM-compatibiliteit	57
Bijlage 3: Certificering (CF 180-185)	57



GEBRUIKSAANWIJZING

Miller HandZup® VERBINDINGSMIDDEL VOOR WERKPLEKPOSITIONERING

Voldoet aan de Europese norm

EN 358 : 1999

1 - OVERZICHT

U heeft een persoonlijk beschermingsmiddel (PBM) van klasse III aangeschaft voor bescherming tegen het risico van ernstige en dodelijke verwondingen. Wij danken u voor het vertrouwen dat u in ons stelt. Om ervoor te zorgen dat u volledig tevreden bent over dit product, vragen wij u, **VOORAFGAAND AAN HET GEBRUIK**, de instructies in deze handleiding te lezen.

Deze handleiding heeft betrekking op de producten die vermeld staan in Bijlage 1.

Deze producten zijn vervaardigd door Honeywell Fall Protection France, 35-37 rue de la Bidauderie 18100 Vierzon, Bourges, ingeschreven in het handels- en vennootschapsregister (RCS) onder nummer 338 833 577 00053. U kunt contact met ons opnemen:

- ✓ per post op het bovenstaande adres
- ✓ per e-mail: info-benelux.hsp@honeywell.com
- ✓ Voor technische kwesties: techniserv.hsp@honeywell.com
- ✓ Om het product onder garantie terug te zenden, vragen wij u contact op te nemen met uw dealer

Deze uitrusting is onderworpen aan een standaard CE type-onderzoek door een erkend organisme (zie Bijlage 3), dat een CE-certificaat heeft afgegeven ter bevestiging dat alle vervaardigde uitrustingen en de bijbehorende instructies voldoen aan Richtlijn 89/686/EG.

Het niet-naleven van de instructies in deze handleiding kan ernstige gevolgen hebben. Wij raden u aan deze instructies regelmatig opnieuw te lezen. De fabrikant of zijn vertegenwoordiger kunnen niet aansprakelijk worden gesteld voor gebruik, opslag of onderhoud dat op een andere wijze wordt uitgevoerd dan in deze instructies is beschreven.

De garantiedekking volgens de productgarantie is ook onderworpen aan de naleving van de instructies van de fabrikant. Niet-naleving van de instructies kan aanleiding geven tot nietigheid van de garantie. De fabrikant verleent deze garantie uitsluitend aan één koper van het product, tenzij andersluidende bepalingen contractueel zijn vastgelegd en goedgekeurd zijn door de fabrikant.

ALS DE KOPER NIET DE GEBRUIKER IS, DIENT HIJ DEZE INSTRUCTIES AAN DE GEBRUIKER DOOR TE GEVEN.

INDIEN MOGELIJK, WORDT TEN ZEEERSTE AANBEVOLEN DAT HET PBM PERSOONLIJK WORDT TOEGEKEND AAN ÉÉN ENKELE GEBRUIKER.

PRODUCTCOMPATIBILITEIT MET ANDERE PBM'S (HARNASSEN, VERANKERINGSVOORZIENINGEN EN KOPPELINGEN):

ZORG ERVOOR DAT HET DOOR U AANGEKOCHTE PBM COMPATIBEL IS MET DE AANBEVELINGEN VAN ANDERE VALBEVEILIGINGSSYSTEMEN EN DAT DE VEILIGHEIDSFUNCTIES NIET MET ELKAAR INTERFEREREN.

NL

Zoals gespecificeerd in de norm EN 363 Valbeveiligingssysteem is het verbindingsmiddel voor gordels een systeem dat de werkplekpositionering ondersteunt. Hierdoor wordt de gebruiker ondersteund of opgevangen en wordt een vrije val voorkomen.

Bij systemen voor werkplekpositionering vertrouwt de gebruiker er doorgaans op dat zijn uitrusting hem ondersteunt. Het is dan essentieel om rekening te houden met de noodzaak van een back-upstelsel, zoals een valbeveiligingssysteem of collectieve beschermingsuitrusting (bv. veiligheidsnetten, airbags). Controleer voor elk gebruik of er voldoende valveiligheidsmarge is onder de gebruiker om vallen op de vloer of obstakels te vermijden. **Zie afbeelding 1.**

Het moet uitsluitend worden gebruikt met een valbeveiligingsharnas dat voldoet aan de norm EN 361, als deel van een valbeveiligingssysteem. **Zie afbeelding 2.**

De verankeringsvoorziening moet voldoen aan de norm EN 795. Koppelingen moeten voldoen aan de norm EN 362 (zie Bijlage 2).

ALS HET PRODUCT IN EEN ANDER LAND DAN HET BESTEMMINGSLAND WORDT VERKOCHT, DIEN DE DISTRIBUTEUR ERVOOR TE ZORGEN DAT HET PRODUCT VOLDOET AAN DE TOEPASSELIJKE WETGEVING IN DAT LAND EN INSTRUCTIES TE VERSTREKKEN VOOR HET PRODUCT IN DE JUISTE TAAL, EN DIEN AAN ALLE VEREISTEN VAN DE NORM EN 358 EN AAN DE TOEPASSELIJKE WETGEVING TE WORDEN VOLDAAN.

2 - TRAINING

Onze producten mogen uitsluitend worden gebruikt door bekwame personen die de juiste training (gegeven door een erkende persoon of organisatie) hebben gevolgd of onder toezicht van een bekwame hiërarchisch meerdere.

Na het voltooien van deze training dient er een certificaat te worden uitgereikt waarop de datum, de plaats, de naam en het bedrijf van de trainer of de training-instelling, de volledige naam van de gebruiker, enz. vermeld staan.

Maak uzelf vertrouwd met dit persoonlijke beschermingsmiddel en zorg ervoor dat u volledig begrijpt hoe het werkt (zie paragraaf 5).

Wie werkzaamheden op hoogte uitvoert, dient over een goede fysieke conditie te beschikken. Bepaalde medische voorwaarden kunnen de veiligheid van de gebruiker in gevaar brengen tijdens het normale gebruik van het PBM (medicatie, cardiovasculaire conditie, enz.). Bij twijfel dient u contact op te nemen met uw arts.

3 - OVEREENSTEMMING MET DE EUROPESE NORM EN 358: 1999

Het verbindingsmiddel voor gordels (conform EN 358) moet worden gebruikt met een harnasgordel of veiligheidsgordel die ook voldoen aan de norm EN 358.

Het verbindingsmiddel dient niet te worden gebruikt om de val te stoppen. Het kan noodzakelijk zijn om de werkplekpositioneringssystemen aan te vullen met collectieve of individuele valbeveiligingssysteem (valbeveiligingssysteem die voldoen aan EN 363). **Zie afbeelding 3.**

4 - VERIFICATIE

Als uw product beschadigd is, vragen wij u contact op te nemen met de fabrikant of zijn vertegenwoordiger. Als u twijfelt aan de veiligheid van een product of als het product gebruikt is om een val te stoppen, is het van essentieel belang voor uw veiligheid dat u het PBM niet meer gebruikt en het retourneert aan de fabrikant of een erkend servicecenter voor inspectie of verwijdering.

Voordat u dit PBM verder gebruikt, is het uw verantwoordelijkheid om een schriftelijk bewijs te vragen van uw reparateur waaruit blijkt dat u het product opnieuw kunt gebruiken. Zonder dit bewijs zijn wij niet aansprakelijk bij een foutieve werking van het product.

Voorafgaand aan elk gebruik dient het verbindingsmiddel grondig visueel te worden gecontroleerd om vast te stellen dat het verbindingsmiddel intact is, dat de uitrustingen die in combinatie ermee worden gebruikt intact zijn (harnasgordels, verankeringen, koppelingen, enz.) en dat er geschikte reddingsprocedure is. **Zie afbeelding 4.**

Controleer de volgende punten voordat u het middel in gebruik neemt:

- ✓ Geen schade aan het koord; geen snij-, schuur-, slijtage- of brandplekken enz. Indien het koord geleverd wordt met een beschermende omhulling, moet deze worden verwijderd zodat het koord over de gehele lengte gecontroleerd kan worden. **Zie afbeelding 5.**
- ✓ De staat van de gestikte uiteinden van het niet-versterkte koord. De intactheid van de gesmede uiteinden van het versterkte koord.
- ✓ Geen vervorming van de vingerhoedjes, **Zie afbeelding 6.**
- ✓ Geen schade (slijtage, bramen, brandplekken enz.) van de beschermende omhulling.
- ✓ Geen vervorming of slijtage van de koppelingen en hun bruikbaarheid.
- ✓ Bruikbaarheid van het bedieningsapparaat.
- ✓ Geen schade (slijtage, oxidatie, vervorming enz.) aan het bedieningsapparaat.

Bij twijfel dient het PBM onmiddellijk uit dienst te worden genomen.

5 - GEBRUIK

Bij gebruik dient u uw PBM te beschermen tegen risico's die inherent zijn aan de werkomgeving: thermische, elektrische, mechanische en chemische gevaren, scherpe randen, enz.

Bij gebruik dient u regelmatig de verstelmogelijkheden en/of bevestigingscomponenten te controleren.

5-1 PRODUCTBESCHRIJVING EN WERKING

Zie afbeelding 7

Het Miller HandZup® verbindingsmiddel voor werkplekpositionering bestaat uit:

- ✓ Een lengte-versteller die bestaat uit 2 aluminium platen, een aluminium glijder, een roestvrij stalen kam en een kunststof handgreep. Een karabijnhaak die voldoet aan EN 362, is bevestigd aan de lengte-versteller.
- ✓ Een koord van 100% polyamide of een versterkt polyester koord met een stalen kern is aan een kant bevestigd aan een karabijnhaak die voldoet aan norm EN 362 en aan de andere kant genaaid of voorzien van een klem.
- ✓ Sommige producten van de Miller HandZup® reeks worden geleverd met een verwijderbare beschermende omhulling voor het koord.

Sluitmechanisme:

Onder spanning sluit de lengte-versteller op de kabel via de kam en als deze correct is ingesteld, kan de gebruiker worden ondersteund in een werkpositie waarin hij handenvrij kan werken.

- ✓ In de werkpositie mag het verstellen van het verbindingsmiddel geen vrije val toelaten die groter is dan 0,50 meter.
- ✓ Zorg ervoor dat het verbindingsmiddel strak gespannen blijft bij gebruik.

Verstelling - het verbindingsmiddel voor werkplekpositionering langer maken (vrijgave slot):

Oefen druk uit op de handgreep van de lengte-versteller om het koord vrij te laten bewegen en tot de gewenste lengte te verstellen. Als er geen druk meer wordt uitgeoefend op de handgreep, sluit de lengte-versteller automatisch weer op het koord vast op voorwaarde dat er spanning op het koord staat.

Verstelling - het verbindingsmiddel voor werkplekpositionering korter maken:

Neem het losse eind van het koord waarop geen spanning staat en trek het koord door de lengte-versteller om het verbindingsmiddel korter te maken.

Als het verbindingsmiddel minder wordt belast, is deze handeling eenvoudiger en hiertoe kan de gebruiker de gespannen lijn vasthouden.

Opgelet: het nieuwe Miller HandZup®-verbindingsmiddel kan gebruikt worden als ondersteuning op een hellend vlak waar de lengte-versteller gekoppeld is aan het buikpunt (EN813) of het laterale punt (EN358) en de karabijnhaak van het verbindingsmiddel voor werkplekpositionering bevestigd is aan een verankeringspunt boven de gebruiker. Dit product is niet geschikt voor werk in hangende positie.

Zie afbeelding 8

5-2 INSTALLATIE

Een met EN 358 overeenstemmende gordel of gordelharnas uitgerust met een rugsteun, moet worden gebruikt voor werkplekpositionering.

Volg de onderstaande stappen voor de installatie van uw verbindingsmiddel voor de werkplekpositionering.

- ✓ Bevestig de gordel rond uw middel en verstel deze tot de gewenste lengte. **Zie afbeelding 9.**
- ✓ Koppel de karabijnhaak van de lengte-versteller aan een van de twee zijdelingse D-ringen op de gordel. De versteller kan naar keuze gekoppeld worden aan de linker of rechter D-ring. **Zie afbeelding van de D-ring koppeling en afbeelding van het juiste gebruik van de verschillende koppelingen 10.**
- ✓ Voer het verbindingsmiddel achter de structuur langs (pilaar, koker, enz.) en koppel de karabijnhaak aan het eind van de kabel aan de D-ring aan de andere kant. **Zie afbeelding van de D-ring koppeling en afbeelding van het juiste gebruik van de verschillende koppelingen 10.**
- ✓ Verstel het verbindingsmiddel voor werkplekpositionering zodat u comfortabel en handenvrij kunt werken (zie paragraaf 5-1).
- ✓ Voordat u begint met het werk op hoogte, dient u de stevigheid van de uitrusting te testen.
- ✓ Controleer of de geometrie van de structuur het gebruik van een systeem voor werkplekpositionering toelaat (kleine diameters en scherpe randen zijn verboden). **Zie afbeelding 11.**
- ✓ In sommige gevallen is het gebruik van een verbindingsmiddel met een beschermende omhulning aangeraden om voortijdige slijtage van het koord te voorkomen. **Zie afbeelding 6.** Bij twijfel kunt u contact opnemen met het Miller® by Honeywell technical service department.

5-3 HET KOORD VAN HET Miller HandZup® VERBINDINGSMIDDEL VERVANGEN

Het koord van het Miller HandZup®-verbindingsmiddel kan worden vervangen of naar wens worden veranderd.

In dit geval geeft de fabrikant gebruikers die getraind zijn in het gebruik van dit PBM de toestemming om het koord van het verbindingsmiddel voor werkplekpositionering te vervangen als dit noodzakelijk is.

De verschuifbare sluitschroef kan worden verwijderd en opnieuw worden geplaatst met een speciale koppeling die besteld kan worden. Het ontbreken van de verschuifbare sluitschroef is niet van

invloed op de werking of de veiligheid van het Miller HandZup® verbindingmiddel voor werkplekpositionering die voldoet aan de EN 358 met of zonder de schroef.

De Miller HandZup® lengte-versteller is uitsluitend gecertificeerd in combinatie met de koorden van de verbindingmiddelen Miller HandZup® die geleverd worden door Miller® by Honeywell (zie Bijlage 1). Gebruik de Miller HandZup® lengte-versteller nooit met een ander soort koord.

Procedure om het koord van het verbindingmiddel te veranderen:

Volg de afbeeldingen aan het begin van de handleiding voor de volgorde van de handelingen.

Zie afbeelding 12.

- ✓ Het is raadzaam om de Miller HandZup® lengte-versteller los te koppelen van de veiligheidsgordel of de harnasgordel zodat het eenvoudiger is om het koord van het verbindingmiddel te vervangen.
- ✓ Verwijder de verschuifbare sluitschroef met een schroevendraaier met de juiste schroefbit.
- ✓ Druk met de linker wijsvinger op de kam om de glijder te openen. Neem deze met uw rechterhand vast en open deze zo ver mogelijk (circa 70°).
- ✓ Houd de glijder open met uw rechterhand.
- ✓ Gebruik uw linkerhand om het koord van het verbindingmiddel uit de kam te verwijderen.
- ✓ Neem het dan uit de lengte-versteller.
- ✓ Neem het vervangingskoord en plaats dit in de lengte-versteller.

ZORG ERVOOR DAT DE LENGTE-VERSTELLER OP DE JUISTE MANIER ROND HET KOORD IS GEPLAATST ZODAT DEZE SLUIT OP HET KOORD ONDER SPANNING. BIJ EEN CORRECTE PLAATSING BEVINDT DE KARABIJNHAAK VAN DE LENGTE-VERSTELLER ZICH AAN HETZELFDE UITEINDE ALS DE KARABIJNHAAK VAN HET KOORD.

Zie afbeelding 12A/12B.

- ✓ Plaats het koord van het verbindingmiddel rond de kam, zorg ervoor dat het goed tegen de bodem van de glijder wordt gedrukt.
- ✓ Laat de glijder los en controleer of deze volledig gesloten is terwijl het koord vastzit.
- ✓ Vervang de sluitschroef indien nodig (optioneel).
- ✓ Koppel de lengte-versteller opnieuw aan de D van de gordel of harnasgordel.
- ✓ Controleer het sluit-/vrijgavemechanisme op grondniveau.

Deze procedure is geldig voor elk soort koord van het verbindingmiddel (100% textiel of versterkt, van 2 tot 40 meter, alle soorten karabijnhaken). Zie Bijlage 1 voor de volledige reeks.

5.4 OMHULLING VERVANGEN

Als er een beschermende omhulling rond het koord van het verbindingmiddel zit en dit vervangen moet worden, gaat u als volgt te werk:

- ✓ Als er zich een verwijderbare karabijnhaak aan het einde van het koord bevindt, verwijder deze en schuif de omhulling van het koord van het verbindingmiddel af. Doe het omgekeerde met de nieuwe omhulling en plaats de karabijnhaak opnieuw.
- ✓ Als de karabijnhaak niet verwijderd kan worden, trekt u aan de lengte-versteller van het koord (zie paragraaf 5.3) en schuift u de omhulling over het koord tot aan de stop. Voer de handeling in omgekeerde volgorde uit met de nieuwe omhulling. **Zie afbeelding 12.**

6 - PERIODIEKE CONTROLE

Vul het identificatieformulier in met behulp van de markeringsinformatie.

Een periodieke controle van de werking en stevigheid van de uitrusting is van essentieel belang om de veiligheid van de gebruiker te garanderen.

Deze uitrusting dient ten minste eenmaal per jaar te worden gecontroleerd; een bekwame persoon dient deze uitrusting te onderzoeken conform onderhavige instructies en de details van dit onderzoek moeten worden genoteerd.

Vul bij elke periodieke controle het identificatieformulier op pagina 182 in.

De frequentie van dit onderzoek dient overeenkomstig de voorschriften te worden verhoogd in geval van intensief gebruik of zware omgevingsvoorwaarden. De leesbaarheid van de productmarkeringen dient te worden gecontroleerd.

7 - TRANSPORT EN OPSLAG

De juiste opslag van uw PBM zorgt voor een langere productlevensduur en is ook een garantie voor uw veiligheid.

Tijdens transport en opslag dient u ervoor te zorgen dat uw PBM niet wordt blootgesteld aan warmtebronnen, vochtigheid, corrosieve inwerking, UV-stralen, enz. en dient u te voorkomen dat uw PBM onderworpen wordt aan stoten of overmatige trillingen. **Zie afbeelding 13.**

8 - REINIGING

Het juiste onderhoud van uw PBM zorgt voor een langere productlevensduur en is ook een garantie voor uw veiligheid.

Houd u aan de onderstaande richtlijnen:

- ✓ Reinigen met water en milde zeep. Gebruik in geen geval oplosmiddelen, zuren of basen.
- ✓ Laat uw PBM natuurlijk drogen in een goed geventileerde ruimte, niet in de buurt van open vuur of een andere warmtebron.
- ✓ Voor een grondigere reiniging bevelen wij u aan om het koord van het verbindingsmiddel te verwijderen (zie paragraaf 5.3). **Zie afbeelding 13.**
- ✓ Bij gebruik in bepaalde omstandigheden kan het mechanisme vervuild raken. In dat geval moet er voldoende frequent een goede schoonmaakbeurt worden uitgevoerd.

Daarbij volgt u de instructies voor de vervanging van het ophangkoord (zie paragraaf 5-3).

U kunt perslucht gebruiken om alle vreemde substanties binnen HandZup te verwijderen. Let er vooral op dat niets de rotatie van de nok belet en dat de binnenste veer ze goed tegen de ophangkoord drukt.

9 - LEVENSDUUR

De maximale levensduur van persoonlijke beschermingsmiddelen die voornamelijk uit textiel bestaan, wordt op 10 jaar geschat vanaf de fabricagedatum. Voor onze producten die hoofdzakelijk uit metaal bestaan, geven wij geen levensduur; deze kan onbepert zijn als het product regelmatig (jaarlijks) wordt gecontroleerd. De onderstaande factoren zijn echter van invloed op de prestaties van het product en op de levensduur ervan: onjuiste opslag en/of misbruik (de instructies van deze handleiding niet naleven), mechanische vervorming, contact met chemicaliën (zuren, basen, oplosmiddelen, enz.) en blootstelling aan hoge temperaturen (>60°C).

10 - VERKLARING VAN DE MARKERINGEN (CF 172)

BIJLAGEN

Bijlage 1: Lijst van de producten in de Miller HandZup® reeks (CF 176-177)

Bijlage 2: PBM-compatibiliteit

VALBEVEILIGINGSHARNAS

Valbeveiligingsharnas conform EN 361 en EN 358.

Een valbeveiligingsharnas is het enige beschermingsmiddel dat gebruikt kan worden met een valbeveiligingssysteem.

Wij bevelen u aan de onderstaande punten te controleren:

- ✓ Geen tekenen van voortijdige slijtage van de gegeven band
- ✓ Geen vervorming van de metalen «D»-ringen
- ✓ Goede werking van de bevestigingen
- ✓ Intacte stiknaden
- ✓ Metalen elementen in goede staat (geen barsten, corrosie, enz.).

Het vastmaken van het anti-valsysteem aan het harnas moet VERPLICHT en UITSLUITEND gedaan worden door het dorsale aanknopingspunt "D" dat voor dit doel voorzien is of de borstaanknopingspunten ("D" of verankeringsverlenging aan de riem of via de borstaanknopingspuntenpar (lus aan de riem, of "D")

VERANKERINGSPUNTEN

Maak indien mogelijk gebruik van verankeringsstoestellen of structurele verankerungen (conform EN 795), ofwel elementen die permanent bevestigd zijn aan een structuur (muur, pilaar, enz.). Zorg er in ieder geval voor dat de verankerung:

- ✓ correct gepositioneerd is en dat het werk is uitgevoerd op een manier die het risico op vallen en de potentiële valafstand tot een minimum beperkt
- ✓ een minimumsterkte van 12 kN heeft
- ✓ zich boven het hoofd van de gebruiker bevindt
- ✓ zich op de verticale as van het werkvlak bevindt: (maximale afwijking $\pm 30^\circ$)
- ✓ goed aansluit op het hangstelsel van de uitrusting
- ✓ geen scherpe randen heeft

KOPPELINGEN

De koppeling (verbindingmiddel voor gordel, automatisch vergrendelende leeflijn enz.) zorgt voor de verbinding tussen het harnas en het verankeringspunt en is een essentieel element voor uw veiligheid. Wij bevelen u aan de onderstaande punten te controleren:

- ✓ Bij het koppelen van deze uitrusting, dient u ervoor te zorgen dat de karabijnhaken correct gesloten zijn
- ✓ Wijs, indien mogelijk, elke individuele gebruiker eigen uitrusting toe.
- ✓ Controleer elke keer de uitrusting vóór gebruik en check dat er geen vervorming is, geen tekenen van overmatige slijtage en dat het sluitsysteem goed functioneert
- ✓ Volg de instructies in de handleiding voor deze koppeling

Bijlage 3: Certificering (CF 180-185)

NL

INDHOLD

1 - OVERSIGT	59
2 - UDDANNELSE	60
3 - OVERHOLDELSE AF DEN EUROPÆISKE STANDARD EN 358 : 1999	60
4 - VERIFIKATION	60
5 - BRUG	61
5-1 PRODUKTBESKRIVELSE OG ANVENDELSESPRINCIP	61
5-2 INSTALLATIONSPRINCIP	62
5-3 UDSKIFTNING AF HANDZUP®-REBLINEN:	62
5-4 UDSKIFTNING AF KAPPEN	63
6 - REGELMÆSSIG EVALUERING	64
7 - TRANSPORT OG OPBEVARING	64
8 - RENGØRING	64
9 - LEVETID	64
10 - BETYDNING AF MÆRKNINGER (jf. 172)	64
APPENDIKSER	64
Appendiks 1: Liste over produkter i Handzup®-sortimentet (jf. 176-177)	64
Appendiks 2: Kompatibilitet for personlige værnemidler	65
Appendiks 3: Certificering (CF 180-185)	65



BRUGSANVISNINGER

MÅ IKKE SMIDES VÆK – LÆSES INDEN BRUG

HANDZUP®-ARBEJDSLINJE

Overholder europæisk standard

EN 358: 1999

1 - OVERSIGT

Du har købt personlige værnemidler i klasse III til beskyttelse mod risikoen for alvorlig personskade og dødsfald, og vi takker for den tillid, du har vist os. Med henblik på at sikre, at du er fuldt tilfreds med dette produkt, beder vi dig om **INDEN HVER BRUG** at følge anvisningerne i denne manual.

Denne manual angår listen over produkter i appendiks 1.

Disse produkter er fremstillet af Honeywell Fall Protection France, 35-37 rue de la Bidauderie 18100 Vierzon, France. Bourges Handels- og selskabsregister (RCS) nr 338 833 577 00053 Du kan kontakte os som følger:

- ✓ Via post på adressen herover
- ✓ Via e-mail: info-nordic.hsp@honeywell.com
- ✓ Angående tekniske spørgsmål: techniservnorth.hsp@honeywell.com
- ✓ Kontakt forhandleren angående returnering af produktet ifølge garanti

DA

Dette udstyr har gennemgået en EF-standardafprøvning hos et anmeldt organ (se appendiks 3), som har udstedt en EF-attest med bekræftelse på, at alt produceret udstyr og de tilsvarende anvisninger overholder direktiv 89/686/EØF.

Det kan få alvorlige konsekvenser, hvis der ikke handles i overensstemmelse med anvisningerne i denne manual. Det anbefales at læse disse anvisninger regelmæssigt. Producentens eller dennes repræsentanter påtager sig derudover intet ansvar for brug, opbevaring eller vedligeholdelse, der er udført på en anden måde end beskrevet i disse anvisninger.

Dækningen ifølge produktgarantien er også underlagt overholdelse af producentens anvisninger. Manglende overholdelse medfører ugyldiggørelse af garantien. Denne garanti gives kun til én køber af produktet fra producenten, medmindre andet er fastsat ved kontraktbestemmelser og godkendt af producenten.

SÅ FREMT KØBEREN IKKE ER BRUGEREN, SKAL VEDKOMMENDE VIDERE GIVE DISSE ANVISNINGER TIL SIDSTNÆVNTE.

NÅR DET ER MULIGT, ANBEFALES DET KRAFTIGT, AT PERSONLIGE VÆRNEMIDLER TILDELES EN ENKELT BRUGER.

PRODUKTKOMPATIBILITET MED ANDRE PERSONLIGE VÆRNEMIDLER (SELER, FORANKRINGER OG FORBINDELSANORDNINGER):

SØRG FOR, AT DE KØBTE PERSONLIGE VÆRNEMIDLER ER KOMPATIBLE MED ANBEFALINGERNE FOR ANDRE KOMPONENTER TIL FALDSIKRINGSSYSTEMER SAMT AT ELEMENTERNES FORSKELLIGE SIKKERHEDSFUNKTIONER IKKE MODARBEJDER HINANDEN.

Som angivet i standarden EN 363 «Faldsikringssystemer» er arbejdslinen et system, der giver støtte på arbejdspladsen. Det giver brugeren mulighed for at arbejde støttet eller ophængt ved at forhindre et frit fald.

I disse støttesystemer er brugeren normalt afhængig af, at udstyret støtter vedkommende. Det er derfor afgørende at tage særligt hensyn til behovet for støttesystem, f.eks. et faldsikringssystem eller kollektivt beskyttelsesudstyr (f.eks. sikkerhedsnet, airbags/. Før hver brug skal det sikres, at der er tilstrækkelig plads til faldet til at undgå et sammenstød med gulvet eller eventuelle genstande.

Se figur 1.

Det må kun benyttes sammen med en faldsikringssele, der overholder standarden EN 361, som en del af et faldsikringssystem. **Se figur 2.**

Forankringsanordningen skal overholde standarden EN 795. Forbindelsesled skal overholde standarden EN 362 (se appendiks 2).

SÅFREMT PRODUKTET SÆLGES UDEN FOR DET FØRSTE BESTEMMELSESLAND, SKAL FORHANDLEREN AF HENSYN TIL BRUGERENS SIKKERHED SIKRE, AT PRODUKTET ER I OVERENSSTEMMELSE MED GÆLDENDE LOVE I DETTE LAND, OG LEVERE ANVISNINGER TIL PRODUKTET PÅ DET PÅGÆLDENDE SPROG, SÅ ALLE KRAV I STANDARDEN EN 358 OG GÆLDENDE LOV OVERHOLDES.

2 - UDDANNELSE

Brugen af vores produkter er begrænset til kompetente personer, som har gennemgået fornøden uddannelse (forestået af en autoriseret person eller organisation) eller under supervision fra en kompetent overordnet.

Gennemførelsen af denne uddannelse skal registreres ved udstedelse af et kursusbevis med angivelse af dato, sted, underviserens eller uddannelsesorganisationens navn og virksomhed, brugerens fulde navn osv.

Sørg for at blive fortrolig med dette personlige værnemiddel og kontroller, at du har forstået fuldt ud, hvordan det fungerer (se afsnit 5).

Enhver, der udfører arbejde i højden, skal være i god, fysisk form. Visse medicinske tilstande kan forringe brugerens sikkerhed under normal brug af det personlige værnemiddel (medicinering, hjertekar-tilstande osv.). Rådfør dig med din læge i tvivlstilfælde.

3 - OVERHOLDELSE AF DEN EUROPÆISKE STANDARD EN 358 : 1999

Linen (i overensstemmelse med EN 358) skal bruges sammen med en H-sele eller et sikkerhedsbælte, der også er i overensstemmelse med standarden EN 358.

Linen bør ikke bruges til at standse fald. Det kan være nødvendigt at supplere støttesystemer med kollektive eller individuelle faldsikringssystemer (faldsikringssystemer, der er i overensstemmelse med EN 363). **Se figur 3.**

4 - VERIFIKATION

Hvis produktet er beskadiget, kontaktes producenten eller dennes repræsentant. Hvis der er tvivl angående et produkts sikkerhed, eller hvis produktet har været brugt til at standse et fald, er det afgørende for din sikkerhed, at det personlige værnemiddel tages ud af brug og returneres til producenten eller et autoriseret servicecenter med henblik på eftersyn eller bortskaffelse.

Inden yderligere brug af dette personlige værnemiddel er det dit ansvar at indhente en skriftlig attest fra reparatøren, som autoriserer dig til at genoptage brugen af produktet. Vi påtager os i modsat fald intet ansvar for fejl på produktet.

Inden hver brug skal der udføres en grundig visuel undersøgelse for at sikre linens integritet og integriteten i andet udstyr, som er knyttet til den (H-sele, forankringer, forbindelsesanordninger osv.) og også for at sikre, at der findes en passende redningsprocedure. **Se figur 4**

Kontroller følgende inden hver brug:

- ✓ Ingen skader på rebet i form af snit, afslidning, slitage, brænding osv. Hvis et reb leveres sammen med en beskyttelseskappe, skal denne fjernes for at kontrollere rebet i hele dens længde.

Se figur 5.

- ✓ Tilstanden af de syede endestykker på rebet uden forstærkning. Integriteten i metalendestykkerne på rebet med forstærkning.
- ✓ Ingen deformation af kovser, **Se figur 6.**
- ✓ Ingen skader (flænger, slitage, brænding osv.) på beskyttelseskappen.
- ✓ Ingen deformation af eller slitage på forbindelsesanordningerne, og at de er driftssikre.
- ✓ Brugbarhed af kontrolanordningen.
- ✓ Ingen skader (slitage, oxidation, deformation osv.) på kontrolanordningen.

I tvivlstilfælde skal det personlige værnemiddel tages ud af drift med det samme.

5 - BRUG

Når det personlige værnemiddel er i brug, skal det beskyttes mod risici relateret til arbejdsmiljøet: termiske, elektriske, mekaniske, kemiske, skarpe kanter osv.

I brug kontrolleres justerings- og/eller fastgørelseskomponenterne regelmæssigt

5-1 PRODUKTBEKRIVELSE OG ANVENDELSESPRINCIP

Se figur 7

Handzup®-arbejdslinen er sammensat af:

- ✓ En længdejusteringsanordning samlet af 2 aluminiumsplader, en aluminiumglider, en rustfri stålkam og et plasthåndtag. Der er fastgjort en karabinhage ifølge EN 362 til længdejusteringsanordningen.
- ✓ Et 100 % polyamidreb eller et forstærket polyesterreb med stålkerne, der er fastgjort på en karabinhage ifølge EN 362 i den ene ende og et syet stop eller kravestop i den anden.
- ✓ Nogle produkter fra Handzup®-sortimentet leveres sammen med en aftagelig beskyttelseskappe til rebet.

Låsefunktion:

Under spænding låses længdejusteringsanordningen fast på rebet via kammen og gør det muligt at støtte brugeren i en arbejdsstilling med hænderne frie, når den er justeret korrekt.

- ✓ I arbejdsstillingen må justering af linen ikke tillade et frit fald på mere end 0,50 meter.
- ✓ Sørg for, at linen er spændt under brug.

Justeringsproces – forøgelse af arbejdslinens længde:

Tryk på længdejusteringsanordningens håndtag for at frigøre rebet, så det kan justeres til en egnet længde. Når der ikke trykkes på håndtaget, låses længdejusteringsanordningen fast på rebet igen, forudsat at rebet er spændt.

Justeringsproces – formindskelse af arbejdslinens længde:

Tag fat i den uspændte ende af rebet, og træk det gennem længdejusteringsanordningen for at formindske linens længde.

Det er nemmere at gøre dette, når kroppens vægt ikke belaster linen. Med henblik på det kan brugeren gribe fat i den spændte del.

NB! Den nye Handzup®-line kan bruges som støtte på et hældende plan, hvor længdejusteringsanordningen er forbundet på det ventrale punkt (EN 813) eller det laterale punkt (EN 358), og arbejdslinens karabinhage er fastgjort til en forankring, der er placeret over brugeren. Dette produkt er uegnet til arbejde i ophængt position. **Se figur 8.**

5-2 INSTALLATIONSPRINCIP

Et støttebælte eller en støtteline ifølge EN 358 udstyret med rygstøtte skal bruges til opnåelse af arbejdsstilling.

Installer arbejdslinen ved hjælp af følgende fremgangsmåde.

- ✓ Fastgør bæltet omkring taljen, og juster det. **Se figur 9.**
- ✓ Forbind længdejusteringsanordningens karabinhage med en af de to side-D-ringe på bæltet. Justeringsanordningen kan forbindes med enten venstre eller højre side-D-ring. Se illustration af D-ringforbindelsen og illustration af korrekt håndtering af de forskellige forbindelsesordninger 10.
- ✓ Før linen om bag strukturen (mast, stamme osv.), og forbind karabinhagen i enden af rebet med den anden side-D-ring. **Se illustration af D-ringforbindelsen og illustration af korrekt håndtering af de forskellige forbindelsesordninger 10.**
- ✓ Juster arbejdslinen, så du kan arbejde komfortabelt med begge hænder frie (se afsnit 5-1).
- ✓ Inden påbegyndelse af arbejde i højden skal udstyrets styrke kontrolleres.
- ✓ Kontroller, at strukturens geometri tillader brugen af et positioneringssystem (små diametre og skarpe kanter er forbudt). **Se figur 11.**
- ✓ Det anbefales i nogle tilfælde, at der anvendes en line udstyret med en beskyttelseskrave til at minimere for tidlig slitage på rebet. **Se figur 6.** Hvis du er i tvivl, kan du kontakte Miller® by Honeywell teknisk serviceafdeling.

5-3 UDSKIFTNING AF HANDZUP®-REBLINEN:

Handzup®-reblinen kan udskiftes efter behov.

I dette tilfælde tillader producenten brugere, der er uddannet i brugen af dette personlige værnemiddel, at udskifte arbejdslinens reb, når det anses for at være nødvendigt.

Glidelåseskruen kan fjernes og flyttes med et specialforbindelsesled, som kan bestilles. Fraværet af glidelåseskruen hindrer eller kompromitterer ikke den korrekte funktion af eller sikkerheden for Handzup®-arbejdslinen, som overholder kravene i standarden EN 358 med eller uden skruen.

Handzup®-længdejusteringsanordningen er kun certificeret sammen med Handzup®-reblinerne leveret af Miller® by Honeywell (se appendiks 1). Brug aldrig Handzup®-

længdejusteringsanordningen med en anden type reb.

Procedure til udskiftning af rebliken:

Se figurerne i begyndelsen af manualen for at få vist sekvensen. **Se figur 12.**

- ✓ Det anbefales, at Handzup®-længdejusteringsanordningen tages af sikkerhedsbæltet eller H-selen for nemmere at udskifte rebliken.
- ✓ Fjern glidelåseskruen med en skruetrækker, der er udstyret med en korrekt sikret bit.
- ✓ Skub kammen med venstre pegefinger for at frigøre glideren. Tag fat i den med højre hånd, og åbn den så meget som muligt (ca. 70°).
- ✓ Hold glideren åben med højre hånd.
- ✓ Brug venstre hånd til at frigøre rebliken fra kammen.
- ✓ Tag den derefter ud af længdejusteringsanordningen.
- ✓ Tag den nye rebline, og før den ind i længdejusteringsanordningen.

SØRG FOR, AT LÆNGDEJUSTERINGSANORDNINGEN FØRES DEN KORREKTE VEJ OMKRING REBET, SÅ DEN LÅSES FAST PÅ REBET UNDER SPENDING. NÅR DEN ER SAT KORREKT PÅ, PLACERES LÆNGDEJUSTERINGSANORDNINGENS KARABINHAGE I DEN SAMME ENDE SOM REBETS KARABINHAGE. Se figur 12A /12B.

- ✓ Placer rebliken omkring kammen, og sørg for, at den holdes tæt på bunden af glideren.
- ✓ Slip glideren, og sørg for, at den er lukket fuldstændigt, mens rebliken holdes.
- ✓ Sæt om nødvendigt låseskruen på (valgfrit).
- ✓ Forbind igen længdejusteringsanordningen på bæltets eller H-selens D-ring.
- ✓ Kontroller låsning/frigørelse i terrænniveau.

Denne procedure er gyldig for en vilkårlig type rebline (100 % tekstil eller forstærket, fra 2 til 40 meter, alle typer karabinhager). Se appendiks 1 for at få vist det komplette sortiment.

5-4 UDSKIFTNING AF KAPPEN

Hvis der er en beskyttelseskappe på rebliken, og den skal udskiftes, fortsættes som følger:

- ✓ Hvis der er en aftagelig karabinhage i enden af rebliken, fjernes den, og kappen skubbes af rebliken. Benyt den omvendte fremgangsmåde med den nye kappe, og sæt karabinhagen på plads.
- ✓ Hvis karabinhagen ikke kan tages af, trækkes der i længdejusteringsanordningen på rebliken (se afsnit 5-3), og kappen skubbes langs rebliken mod stoppet. Benyt den omvendte fremgangsmåde med den nye kappe. **Se figur 12.**

6 - REGELMÆSSIG EVALUERING

Udfyld identifikationsformularen ved at kopiere mærkningsoplysningerne.

En regelmæssig evaluering, der kontrollerer udstyrets effektivitet og styrke, er afgørende for at beskytte brugerens sikkerhed.

Udstyret skal undersøges mindst én gang om året. En kvalificeret person skal undersøge udstyret i overensstemmelse med disse anvisninger, og de behørigte detaljer vedrørende inspektionen skal registreres.

Ved hver enkelt regelmæssig evaluering udfyldes identifikationsformularen på side 182.

Undersøgelseshyppigheden skal forøges i henhold til forskrifterne, i tilfælde af svær brug eller strenge miljøforhold. Det skal kontrolleres, at mærkerne på produktet kan læses.

7 - TRANSPORT OG OPBEVARING

Korrekt opbevaring af dit personlige værnemiddel sikrer længere produktlevetid samt endvidere din sikkerhed.

Under transport- og opbevaringsfaser skal det kontrolleres, at det personlige værnemiddel hænges væk fra varmekilder, fugt, korroderende omgivelser, ultraviolette stråler osv., og sikkerhedsudstyret må ikke udsættes for stød eller kraftige vibrationer. **Se figur 13.**

8 - RENGØRING

Korrekt vedligeholdelse af det personlige værnemiddel sikrer produktet en længere levetid samt endvidere din sikkerhed.

Sørg for at overholde disse retningslinjer til punkt og prikke:

- ✓ Rengør med vand og mild sæbe. Brug ikke opløsningsmidler, syrer eller baser under nogen omskændigheder.
- ✓ Lad udstyret tørre naturligt i et område med god ventilation væk fra åben ild eller andre varmekilder.
- ✓ I tilfælde af en mere grundig rengøring anbefales det at fjerne rebliken (se afsnit 5-3). **Se figur 13.**
- ✓ Ved anvendelse under visse betingelser kan mekanismen blive forurenset. I dette tilfælde er det nødvendigt at sikre en hyppigere rengøring.

Følg derefter instruktioner for udskiftning af ophængningsrebet (se afsnit 5-3).

Du kan bruge trykluft til at fjerne alle fremmedlegemer, der forekommer inde i HandZup. Vær hovedsageligt opmærksom på at intet forhindrer drejningen af knasten og at den indre fjeder presser den korrekt mod ophængningsrebet.

9 - LEVETID

Den maksimale levetid for personligt sikkerhedsudstyr (EPI) overvejende af tekstil vurderes til 10 år fra fabriktionsdatoen. For vores produkter, som stort set er af metal, angiver vi ikke en levetid. Den kan være ubegrænset, hvis produktet kontrolleres regelmæssigt (årligt). Følgende faktorer kan imidlertid påvirke produktets ydelse og levetid: ukorrekt opbevaring og/eller misbrug (manglende overholdelse af anvisningerne i denne manual), mekanisk deformation, kontakt med kemikalier (syrer, baser, opløsningsmidler osv.) og eksponering for kraftig varme (> 60 °C).

10 - BETYDNING AF MÆRKNINGER (jf. 172)

APPENDIKSER

Appendiks 1: Liste over produkter i Handzup®-sortimentet (jf. 176-177)

Appendiks 2: Kompatibilitet for personlige værnemidler

FALDSIKRINGSSELE

Faldsikringssele i overensstemmelse med EN 361 og EN 358.

En faldsikringssele er den eneste støtteanordning, der kan bruges sammen med et faldsikringsssystem.

Det anbefales at kontrollere følgende punkter:

- ✓ Ingen tidlige tegn på beskadigelse af sele
- ✓ Ingen deformation af «D»-ringene af metal
- ✓ Korrekt funktion af fastgørelser
- ✓ Integritet i syningen
- ✓ Metalelementer i god stand (ingen revner, korrosion osv.)

Faldsikringssystemet MÅ KUN FASTGØRES til seletøjet på forankringspunktet i ryggen, som er beregnet til denne anvendelse (D-anordning eller remforlænger) (eller ved forankringspunkterne på brystet (remspænde eller D anordning))

FORANKRINGSPUNKTER

Brug om muligt forankringsenheder (i overensstemmelse med EN 795) eller strukturforankringer, dvs. elementer, der er permanent fastgjort til en struktur (mur, mast osv.). Sørg under alle omstændigheder for, at forankringen:

- ✓ er korrekt anbragt, og at arbejdet udføres på en måde, der minimerer risikoen for fald og den potentielle faldlængde
- ✓ har en minimumstyrke på 12 kN
- ✓ er placeret over brugeren
- ✓ befinder sig i arbejdsplanets lodrette akse: (maks. afvigelse $\pm 30^\circ$)
- ✓ passer hensigtsmæssigt til udstyrets ophængningssystem
- ✓ ikke har nogen skarpe kanter

FORBINDELSESANORDNINGER

Forbindelsesanordningen (line, selvoprullende livline osv.) er forbindelsen mellem selen og forankringspunktet og udgør et vigtigt element for din sikkerhed. Det anbefales at kontrollere følgende:

- ✓ Ved tilslutning af dette udstyr skal det sikres, at karabinlukkere er låst korrekt på plads
- ✓ Tildel hver enkelt person sit eget udstyr, når det er muligt
- ✓ Kontroller udstyret før hver brug for især at sikre, at der ikke er deformation, tegn på kraftig slitage, og at låsesystemet fungerer korrekt
- ✓ Følg anvisningerne i brugermanualen til denne forbindelsesanordning

Appendiks 3: Certificering (CF 180-185)

SISÄLTÖ

1 - YLEISTÄ	67
2 - KOULUTUS	68
3 - EUROOPPALAISEN STANDARDIN EN 358:1999 VAATIMUSTEN TÄYTTÄMINEN	68
4 - TARKASTUS	68
5 - KÄYTTÖ	69
5-1 TUOTTEEN KUVAUS JA TOIMINTAPERIAATE	69
5-2 ASENNUSPERIAATE	70
5-3 HANDZUP®-TUKIKÖYDEN VAIHTAMINEN:	70
5-4 KÖYDEN SUOJUKSEN VAIHTAMINEN	71
6 - SÄÄNNÖLLISET TARKASTUKSET	72
7 - KULJETUS JA SÄILYTYS	72
8 - PUHDISTUS	72
9 - KÄYTTÖIKÄ	72
10 - MERKINNÄT (CF 172)	72
LIITTEET	72
Liite 1: Miller Handzup®-sarjan tuotteiden luettelo (CF 176-177)	72
Liite 2: Henkilönsuojaimen vaatimustenmukaisuus	73
Liite 3: Sertifiointi (CF 180-185)	73



KÄYTTÖOHJEET

ÄLÄ HÄVITÄ – LUE ENNEN KÄYTTÖÄ

TYÖNTEKIJÄÄ TUKEVA HANDZUP®- TUKIKÖYSI

Täyttää eurooppalaisen standardin

EN 358:1999 vaatimukset

1 - YLEISTÄ

Olet hankkinut luokkaan III kuuluvan, vakavan loukkaantumisen ja kuolemaan johtavan onnettomuuden riskiltä suojaavan henkilönsuojaimen. Kiitokset luottamuksestasi yritykseemme. Haluamme varmistaa, että olet täysin tyytyväinen tähän tuotteeseen, joten pyydämme, että noudatat tämän ohjekirjan ohjeita **ENNEN JOKAISTA KÄYTTÖKERTAA**.

Tämä ohjekirja koskee liitteessä 1 lueteltuja tuotteita.

Kyseiset tuotteet on valmistanut Honeywell Fall Protection France, 35–37 rue de la Bidauderie 18100 Vierzon, France. joka on rekisteröity Bourgesin kaupparekisteriin (RCS) numerolla 338 833 577 00053. Yhteystietomme ovat seuraavat:

- ✓ Edellä mainittu osoite
- ✓ Sähköpostiosoite: info-nordic.hsp@honeywell.com
- ✓ Tekniset kysymykset: techniservnorth.hsp@honeywell.com
- ✓ Jos haluat palauttaa tuotteen takuun perusteella, ota yhteys jälleenmyyjäsi.

Ilmoitettu laitos (ks. liite 3) on tarkastanut tämän suojaimen EY:n vakiomenetelmin ja antanut EY-todistuksen, jonka mukaan kaikki valmistetut suojaimet ja niiden käyttöohjeet täyttävät direktiivin 89/686/ETY vaatimukset.

Tämän ohjekirjan ohjeiden noudattamatta jättämisestä voi olla vakavia seurauksia. Ohjeet on suositeltavaa lukea uudelleen säännöllisesti. Valmistaja tai sen edustaja ei myöskään ole vastuussa, jos suojainta käytetään, säilytetään tai huolletaan jollain muulla kuin näissä ohjeissa kuvatulla tavalla.

Myös tuotetakuuseen perustuva suoja edellyttää valmistajan ohjeiden noudattamista. Noudattamatta jättäminen mitätöi takuun. Valmistaja antaa tämän takuun vain yhdelle tuotteen ostajalle, ellei valmistajan hyväksymissä sopimusehdoissa toisin määrätä.

JOS OSTAJA EI OLE KÄYTTÄJÄ, OSTAJAN ON ANNETTAVA NÄMÄ OHJEET KÄYTTÄJÄLLE.

MIKÄLI MAHDOLLISTA, JOKAISALLE KÄYTTÄJÄLLE ON SUOSITELTAVAA VARATA OMA HENKILÖKOH-TAINEN HENKILÖNSUOJAIN.

TUOTTEEN YHTEENSOPIVUUS MUIDEN HENKILÖNSUOJAVARUSTEIDEN (VALJAAT SEKÄ KIIN-NITYSLAITTEET JA LIITOSELIMET) KANSSA:

VARMISTA, ETTÄ HANKKIMASI HENKILÖNSUOJAIN ON YHTEENSOPIVA
PUTOAMISSUOJAINJÄRJESTELMÄN MUITA OSIA KOSKEVIEN SUOSITUSTEN KANSSA JA ETTÄ
TURVATEKIJÄT EIVÄT OLE VAARANNETTU.

Kuten putoamissuojainjärjestelmiä koskevassa standardissa EN 363 määritellään, työntekijää tukeva tukiköysi on järjestelmä, joka tukee työntekijää työpisteessä. Järjestelmä tukee tai kannattelee käyttäjää työskentelyn aikana ja estää vapaan pudotuksen.

Käytettäessä työpisteiden tukijärjestelmiä käyttäjä on yleensä häntä kannattelevien varusteiden varassa. Sen vuoksi on kiinnitettävä erityistä huomiota tarvittavaan varustusjärjestelmään, putoamisen pysäyttävään järjestelmään tai kollektiivisiin suojaimiin (mm. turvaverkot ja -kaiteet). Varmista ennen käyttöä, että käyttäjän alla on riittävästi tilaa lattiaan tai muuhun esteeseen törmäämisen välttämiseksi. **Katso kuva 1.**

Sitä saa käyttää vain yhdessä standardin EN 361 mukaisten putoamisen pysäyttävien valjaiden kanssa osana putoamisen estävää järjestelmää. **Katso kuva 2.**

Kiinnityslaitteiden on täytettävä standardin EN 795 vaatimukset. Liitoselinten on täytettävä standardin EN 362 (ks. liite 2) vaatimukset.

JOS TUOTETTA MYYDÄÄN ENSIMMÄISEN MÄÄRÄMAAN ULKOPUOLELLA, JÄLLEENMYYJÄN ON VARMISTETTAVA KÄYTTÄJÄN TURVALLISUUDEN VUOKSI, ETTÄ TUOTE TÄYTTÄÄ KYSEISEN MAAN SOVELLETTAVIEN LAKIEN VAATIMUKSET, SEKÄ TOIMITETTAVA ASIANMUKAISILLA KIELELLÄ TUOTTEEN KÄYTTÖOHJEET, JOTKA TÄYTTÄVÄT KAIKKI STANDARDIN EN 358 JA SOVELLETTAVIEN LAKIEN VAATIMUKSET.

2 - KOULUTUS

Tuotteitamme saavat käyttää vain pätevät henkilöt, jotka ovat osallistuneet asianmukaiseen (valtuutetun henkilön tai organisaation järjestämään) koulutukseen tai jotka työskentelevät pätevän esimiehen valvonnassa.

Koulutuksen suorittamisesta on annettava kurssitodistus, jossa mainitaan muun muassa koulutusajankohta ja -paikka, kouluttajan nimi ja yritys tai koulutuksen järjestänyt organisaatio sekä käyttäjän koko nimi.

Tutustu tähän henkilönsuojaimen ja varmista, että ymmärrät täysin, kuinka se toimii (ks. kohta 5).

Korkealla työskentelevien henkilöiden on oltava hyvässä fyysisessä kunnossa. Tietyt terveyteen liittyvät seikat (mm. lääkitys tai sydänverisuonitauti) voivat heikentää käyttäjän turvallisuutta henkilönsuojaimen tavanomaisen käytön aikana. Jos et ole varma terveydestäsi, puhu asiasta lääkärin kanssa.

3 - EUROOPPALAISEN STANDARDIN EN 358:1999 VAATIMUSTEN TÄYTTÄMINEN

Tukiköyhtä (joka täyttää EN 358:n vaatimukset) on käytettävä valjaiden tai tukivyön kanssa, joka täyttää myös standardin EN 358 vaatimukset.

Tukiköyhtä ei saa käyttää putoamisen pysäyttämiseen. Tukijärjestelmiä on mahdollisesti täydennettävä kollektiivisillä tai henkilökohtaisilla (standardin EN 363 vaatimukset täyttävillä) putoamisen pysäyttävillä järjestelmillä. **Katso kuva 3.**

4 - TARKASTUS

Jos tuote on vaurioitunut, keskustele asiasta valmistajan tai sen edustajan kanssa. Jos epäilet, että tuote ei ole turvallinen, tai jos tuotetta on käytetty putoamisen pysäyttämiseen, turvallisuutesi kanalta on ehdottoman tärkeää, että kyseisen henkilönsuojaimen käyttö lopetetaan ja tuote palautetaan valmistajalle tai valtuutetulle tarkastajalle, jossa se tarkastetaan tai poistetaan käytöstä.

Ennen tämän henkilönsuojaimen käytön jatkamista sinun on itse pyydettävä henkilönsuojaimen tarkastajalta kirjallinen todistus, jolla annetaan lupa jatkaa tuotteen käyttöä. Emme muutoin ole vastuussa seurauksista, jos tuote ei toimi asianmukaisesti.

Ennen jokaista käyttökertaa on tehtävä huolellinen silmämääräinen tarkastus sen varmistamiseksi,

että tukiköysi ja siihen mahdollisesti liitetyt varusteet (mm. valjaat sekä kiinnityslaitteet ja liitososat) ovat kunnossa. On myös varmistettava, että käytössä on asianmukainen pelastussuunnitelma.

Katso kuva 4

Tarkista ennen jokaista käyttökertaa:

- ✓ ettei köydessä ole vaurioita, kuten viiltoja, hiertymiä, kulumia tai palojälkiä. Jos köyden päällä on suojuus, sitä on siirrettävä köyden tarkastamiseksi koko pituudeltaan. **Katso kuva 5.**
- ✓ vahvistamattoman köyden päissä olevien ompeleiden kunto. vahvistetun köyden päiden puristusliitosten kunto.
- ✓ että heloissa ei ole vaurioita **Katso kuva 6.**
- ✓ että köyden suojuksessa ei ole vaurioita (mm. repeytymiä, kulumia tai palojälkiä).
- ✓ että liitoselementeissä ei ole vaurioita tai kulumia ja että ne toimivat moitteettomasti.
- ✓ säätö-/ohjausvarusteiden toimivuus.
- ✓ että säätö-/ohjausvarusteissa ei ole vaurioita (mm. kulumia, hapettumista ja vääntymisiä).

Jos kunnosta on pienintäkään epäilystä, henkilönsuojain on poistettava käytöstä välittömästi.

5 - KÄYTTÖ

Henkilösuojainta käytettäessä se on suojattava työympäristöön liittyviltä riskeiltä, kuten kuumuu-delta, sähköltä, mekaanisilta ja kemiallisilta tekijöiltä sekä teräviltä kulmilta.

Jos käytät säätö- ja/tai kiinnitysosia, tarkista ne säännöllisesti.

5-1 TUOTTEEN KUVAUS JA TOIMINTAPERIAATE

Katso kuva 7.

Työntekijää tukevan Handzup®-taljaköyden osat ovat seuraavat:

- ✓ Pituudensäädin, johon kuuluu kaksi alumiinilevyä, alumiiniluisti, ruostumattomasta teräksestä valmistettu lukko ja muovinen kahva. Pituudensäätimeen on liitetty standardin EN 362 mukainen karabiini.
- ✓ Täysin polyamidista valmistettu köysi tai vahvistettu polyesteriköysi, jonka ydinsäie on terästä. Köyden toisessa päässä on standardin EN 362 mukainen karabiini ja toisessa päässä ompeleella tai holkilla varmistettu lenkki.
- ✓ Osa Handzup®-sarjan tuotteista toimitetaan köyden suojuksen kanssa.

Lukitus:

Köyden kiristyessä pituudensäätimen lukko lukittuu köyden ympärille. Kun lukon paikka säädetään sopivaksi, köysi kannattelee käyttäjää siten, että hän voi käyttää molempia käsiään työskentelyyn.

- ✓ Tukiköysi on säädettävä siten, että se sallii työskentelyasennossa enintään 0,50 metrin vapaan pudotuksen.
- ✓ Varmista, että tukiköysi on käytön aikana kireällä.



Säätäminen – työntekijää tukevan taljaköyden pidentäminen (lukituksen vapautus):

Vapauta lukitus painamalla pituudensäätimen kahvaa ja säädä köyden pituus sopivaksi. Pituudensäädin lukittuu köyden ympärille jälleen, kun kahva vapautetaan köyden ollessa kireällä.

Säätäminen – työntekijää tukevan tukiköyden lyhentäminen:

Lyhennä tukiköyttä tarttumalla köyden löysään päähän ja vetämällä köyttä pituudensäätimen läpi.

Kehon painon köyteen kohdistaman kuormituksen vähentäminen voi helpottaa toimenpidettä: käyttäjä voi tarttua köyden kireällä olevaan kohtaan toisella kädellä.

Tärkeää: Uutta Handzup®-tukiköyttä voidaan käyttää tukena kaltevalla pinnalla, jolloin pituudensäädin liitetään eteen (EN813) tai sivulle (EN358) ja työntekijää tukevan tukiköyden karabiini liitetään käyttäjän yläpuolella olevaan kiinnityspisteeseen. Tuote ei sovellu työskentelyyn siten, että käyttäjä riippuisi tuotteen varassa. **Katso kuva 8.**

5-2 ASENNUSPERIAATE

Käytettäessä tuotetta työntekijän tukemiseen, sen kanssa on käytettävä standardin EN 358 vaatimusten mukaista tukivyyötä tai kokovaljasta, jossa on tukivyyö.

Asenna työntekijää tukeva tukiköysi seuraavasti:

- ✓ Kiinnitä tukivyyö vyötärölle ja säädä sopivaksi. **Katso kuva 9.**
- ✓ Liitä pituudensäätimen karabiini toiseen tukivyyön D-renkaista. Säädin voidaan liittää joko oikean- tai vasemmanpuoleiseen D-renkaaseen. **Katso kuvat liittämisestä D-renkaaseen** ja eri liitoselinten asianmukaisesta käsittelystä (**kuvat 10**).
- ✓ Kierrä tukiköysi rakenteen (esim. pylväk tai runko) ympäri ja liitä köyden päässä oleva karabiini toisen puolen D-renkaaseen. **Katso kuvat liittämisestä D-renkaaseen** ja eri liitoselinten asianmukaisesta käsittelystä (**kuvat 10**).
- ✓ Säädä työntekijää tukevaa taljaköyttä siten, että voit työskennellä hyvin molemmilla käsillä yhtä aikaa (ks. kohta 5-1).
- ✓ Testaa varusteiden lujuus ennen kuin käytät niitä korkealla.
- ✓ Rakenteen on oltava sellainen, että työntekijää tukevan järjestelmän käyttö on mahdollista (liian pieni läpimitta ja terävät kulmat eivät käy). **Katso kuvat 11.**
- ✓ Joissakin tapauksissa suositellaan suojuksella varustetun taljaköyden käyttöä köyden kulumisen ehkäisemiseksi. **Katso kuvat 6.** Jos jokin asia tuntuu epäselvältä, ota yhteys Millerin® by Honeywell tekniseen palveluosastoon.

5-3 HANDZUP®-TUKIKÖYDEN VAIHTAMINEN:

Handzup®-taljaköysi voidaan vaihtaa tarpeen mukaan.

Valmistaja antaa tämän henkilönsuojaimen käyttöä koskevan koulutuksen suorittaneille henkilöille luvan vaihtaa työntekijää tukeva tukiköysi tarvittaessa.

Luistin lukitusruuvi voidaan irrottaa ja asettaa takaisin erityisellä liittimellä, jonka saa tilaamalla. Luistin lukitusruuvien puuttuminen ei vaikuta työntekijää tukevan Handzup®-tukiköyden asianmukaiseen toimintaan. Tuote täyttää standardin EN 358 vaatimukset ruuvien kanssa tai ilman sitä.

Handzup®-pituudensäätimen sertifiointi on voimassa vain Millerin® by Honeywell toimittamien Handzup®-tukiköysien kanssa (ks. liite 1). Älä käytä Handzup®-pituudensäädintä minikään muuntyyppisen köyden kanssa.

Tukiköyden vaihtaminen:

Vaihdon vaiheet esitetään ohjekirjan alussa olevissa kuvissa. **Katso kuva 12.**

- ✓ Handzup®-pituudensäädin on suositeltavaa irrottaa tukivyoystä tai valjaista, jotta tukiköyden vaihto käy helpommin.
- ✓ Irrota luistin lukitusruuvi ruuvimeisselillä, jossa on asianmukainen pää suojattujen lukitusruuvien irrottamiseen.
- ✓ Vapauta luisti työntämällä lukkoa vasemman käden etusormella. Tartu siihen oikealla kädellä ja avaa se mahdollisimman auki (noin 70°).
- ✓ Pidä luisti auki oikealla kädellä.
- ✓ Vapauta tukiköysi lukosta vasemmalla kädellä.
- ✓ Irrota se seuraavaksi pituudensäätimestä.
- ✓ Työnnä tilalle vaihdettava tukiköysi pituudensäätimeen.

VARMISTA, ETTÄ PITUUDENSÄÄDIN ON ASENETTU KÖYDEN YMPÄRILLE OIKEIN PÄIN, JOTTA SE LUKITTUU KÖYDEN KIRISTYESSÄ. PITUUDENSÄÄDIN ON ASENETTU OIKEIN, KUN SEN KARABIINI ON SAMASSA PÄÄSSÄ KUIN KÖYDEN KARABIINI.

Katso kuva 12A / 12B.

- ✓ Aseta tukiköysi lukon ympäri ja varmista, että se on lähellä luistin pohjaa.
- ✓ Vapauta luisti ja varmista, että se sulkeutuu kokonaan pitäessäsi tukiköyttä.
- ✓ Aseta lukitusruuvi takaisin tarvittaessa (valinnainen).
- ✓ Liitä pituudensäädin uudelleen tukivyoön tai valjaiden D-renkaaseen.
- ✓ Tarkasta lukituksen ja vapautuksen toiminta ennen käyttöä korkealla.

Tämä menettely sopii kaikenlaisille taljaköysille (täysin tekstiiliä tai vahvistettu rakenne, 2–40 metriä, kaikki karabiinityypit). Tutustu saatavana oleviin vaihtoehtoihin liitteessä 1.

5-4 KÖYDEN SUOJUKSEN VAIHTAMINEN

Jos köyden ympärillä on suojuksen ja se on vaihdettava, menettele seuraavasti:

- ✓ Jos tukiköyden päässä on irrotettava karabiini, irrota se ja vedä suojuksen pois tukiköyden päältä. Työnnä tilalle uusi suojuksen ja aseta karabiini takaisin paikalleen.
- ✓ Jos karabiini ei ole irrotettava, vedä pituudensäädin tukiköydestä (ks. kohta 5-3) ja liu'uta suojuksen käyttöä pitkin kohti lukitusta. Asenna tilalle uusi suojuksen päinvastaisessa järjestyksessä.

Katso kuva 12.



6 - SÄÄNNÖLLISET TARKASTUKSET

Täytä tunnistelomake kopioimalla merkintätiedot.

Varusteiden toimivuus ja kestävyys on tarkastettava säännöllisesti käyttäjän turvallisuuden varmistamiseksi.

Tämä tuote on tarkastettava vähintään kerran vuodessa. Pätevän henkilön on tarkastettava tuote näiden ohjeiden mukaisesti ja riittävät tiedot tarkastuksesta on tallennettava.

Täytä sivulla 182 oleva tunnistelomake jokaisen säännöllisesti tehtävän tarkastuksen yhteydessä.

Tarkastuksia on tehtävä useammin määräysten mukaisesti, jos tuotetta käytetään paljon tai käyttöolosuhteet ovat vaativat. Tuotteen merkintöjen luettavuus on tarkistettava.

7 - KULJETUS JA SÄILYTYS

Henkilönsuojaimen asianmukainen säilytys pidentää tuotteen käyttöikää ja varmistaa käyttäjän turvallisuuden.

Henkilönsuojain on suojattava kuljetuksen ja säilytyksen aikana muun muassa kuumuudelta, kosteudelta, syövyttäviltä tekijöiltä, ultraviolettisäteilyltä, iskuilta ja voimakkaalta tärinältä. **Katso kuva 13.**

8 - PUHDISTUS

Henkilönsuojaimen huolellinen hoito pidentää tuotteen elinikää ja varmistaa käyttäjän turvallisuuden.

Näitä ohjeita on noudatettava tarkasti:

- ✓ Puhdista tuote vedellä ja miedolla saippualla. Älä missään tapauksessa käytä liuottimia, happoja tai emäksiä.
- ✓ Anna tuotteen kuivua itsestään tilassa, jossa on hyvä ilmanvaihto. Tuote on suojattava kuumuudelta – lähellä ei saa olla esim. avotulta.
- ✓ Taljaköysi kannattaa irrottaa perusteellisempaa puhdistusta varten (ks. kohta 5-3). **Katso kuva 13**
- ✓ *Käytettäessä tuotetta määrättyissä olosuhteissa voi mekanismi likaantua. Tällaisessa tapauksessa on huolehdittava asianmukaisesta puhdistuksesta riittävän usein.*

Noudata tässä yhteydessä tukiköyden vaihtoa koskevia ohjeita (ks. kohta 5-3).

Voit käyttää paineilmaa kaikkien HandZup-järjestelmän sisälle päässeiden vieraiden esineiden poistamiseen. Pidä ennen kaikkea huolta siitä, ettei mikään estä lukon kääntymistä ja että sisäinen jousi painaa sen oikealla tavalla tukiköyttä vasten.

9 - KÄYTTÖIKÄ

Pääosin tekstiilirakenteisen henkilökohtaisen turvavarusteen (EPI) maksimikäyttöiksi arvioidaan valmistuspäivästä lukien 10 vuotta. Tuotteillemme, jotka ovat pääasiassa metallisia, ei ole määritelty käyttöikää. Se voi olla rajaton, jos tuote tarkastetaan säännöllisesti (vuosittain). Seuraavat tekijät kuitenkin voivat vaikuttaa tuotteen toimintaan ja käyttöikään: tuotteen epäasianmukainen säilytys ja/tai väärinkäyttö (tämän ohjekirjan ohjeiden noudattamatta jättäminen), mekaaninen muodonmuutos, altistuminen kemikaaleille (esim. hapot, emäkset, liuottimet) ja kuumuus (> 60 °C).

10 - MERKINNÄT (CF 172)

LIITTEET

Liite 1: Miller Handzup®-sarjan tuotteiden luettelo (CF 176-177)

Liite 2: Henkilönsuojaimen vaatimustenmukaisuus

PUTOAMISEN PYSÄYTTÄVÄT VALJAAT

Valjaat täyttävät standardien EN 361 ja EN 358 vaatimukset.

Putoamisen pysäyttävät valjaat ovat ainoa kehoa kannattava varuste, jota voi käyttää putoamissuojainjärjestelmän kanssa.

Suosittelemme seuraavien seikkojen tarkastamista:

- ✓ Vyössä olevat mahdolliset ensimmäiset merkit vaurioista
- ✓ D-renkaissa ei saa olla vääntymiä
- ✓ Kiinnikkeiden asianmukainen toiminta
- ✓ Ommelten kunto
- ✓ Metalliosien kunto (ei murtumia, syöpymistä jne.)

Valjaiden pysäytysysteemin saa ripustaa **PAKOLLISESTI JA AINOASTAAN** joko tarkoitukseen suunnitellusta selässä olevasta D:stä (rengas tai «D» tai remmin jatkeen kiinnikkeestä). tai rintavyössä olevista D-lenkeistä (emmin lenkki tai «D»)

KIINNITYSLAITTEET

Käytä mahdollisuuksien mukaan kiinnityslaitteita (jotka täyttävät standardin EN 795 vaatimukset) tai rakenteellisia kiinnityspisteitä, jotka on kiinnitetty rakenteeseen (esim. seinään, pylväaseen) pysyvästi. Varmista kiinnityspisteistä aina seuraavat seikat:

- ✓ Kiinnityspiste on oikein sijoitettu, ja työtä tehdään tavalla, joka minimoi putoamisvaaran ja putoamismatkan
- ✓ Lujuuden on oltava vähintään 12 kN
- ✓ Kiinnityspiste on käyttäjän yläpuolella
- ✓ on työtasoon nähden pysty suuntainen (suurin sallittu poikkeama $\pm 30^\circ$)
- ✓ on yhteensopiva varusteiden ripustusjärjestelmän kanssa
- ✓ Kiinnityspisteessä ei ole teräviä reunoja

LIITOSOSAT

Liitososilla (mm. tukiköysi, kelautuva tarrain) valjaat liitetään kiinnityspisteeseen. Liitososat ovat turvallisuuden kannalta välttämättömiä. Suosittelemme seuraavien seikkojen tarkastamista:

- ✓ Kun liität varusteen ankkuriin, varmista, että karabiinien salvat sulkeutuvat kunnolla.
- ✓ Varaa jokaiselle käyttäjälle henkilökohtainen varuste, jos se vain on mahdollista.
- ✓ Tarkasta varuste ennen jokaista käyttökertaa ja varmista erityisesti, ettei tuotteessa ole vääntymiä tai merkkejä liiallisesta kulumisesta ja että lukitusjärjestelmä toimii kunnolla.
- ✓ Noudata tämän liitososan ohjekirjan ohjeita.

Liite 3: Sertifiointi (CF 180-185)

INNHOOLD

1 - OVERSIKT	75
2 - OPPLÆRING	76
3 - SAMSVAR MED EUROPEISK STANDARD EN 358: 1999	76
4 - KONTROLL	76
5 - BRUK	77
5-1 PRODUKTBEKRIVELSE OG DRIFTSPRINSIPP	77
5-2 INSTALLASJONSPRINSIPP	78
5-3 BYTTE Miller HandZup® STØTTELINE:	78
5-4 BYTTE YTTERSTRØMPE	79
6 - PERIODISK INSPEKSJON	80
7 - TRANSPORT OG LAGRING	80
8 - RENGJØRING	80
9 - LEVETID	80
10 – MERKINGENS BETYDNING (CF 173)	80
TILLEGG	80
Tillegg 1: Liste over produkter i Handzup®-sortimentet (CF 176-177)	80
Tillegg 2: PPE-kompatibilitet	81
Tillegg 3: Sertifisering (CF 180-185)	81



BRUKSANVISNING

IKKE KAST DENNE - LES DEN FØR BRUK

Miller HandZup® STØTTELINJE
Samsvarer med europeisk standard
EN 358: 1999

1 - OVERSIKT

Du har kjøpt personlig verneutstyr (PVU) i klasse III til beskyttelse mot risiko for alvorlige skader og dødsfall, og vi takker for tilliten du har vist oss. For å sikre at du er helt fornøyd med dette produktet, ber vi deg, **FØR HVER GANGS BRUK**, om å følge instruksjonene i denne håndboken.

Denne håndboken vedrører listen over produkter i tillegg 1.

Disse produktene er produsert av Honeywell Fall Protection France, 35-37 rue de la Bidauderie 18100 Vierzon, Bourges handels- og foretaksregisteret (RCS) nr 338 833 577 00053. Du kan kontakte oss på følgende måte:

- ✓ Per post til adressen oppgitt ovenfor
- ✓ E-post: info-nordic.hsp@honeywell.com
- ✓ Ved eventuelle tekniske problemer: techniservnorth.hsp@honeywell.com
- ✓ Hvis du skal returnere produktet i forbindelse med garanti, må du kontakte forhandleren

Dette utstyret har gjennomgått en standard EC-undersøkelse hos et teknisk kontrollorgan (se tillegg 3), som har utstedt et EF-sertifikat som bekrefter at alt produsert utstyr og tilhørende instruksjoner samsvarer med direktiv 89/686/EØF.

Unnlatelse av å handle i henhold til instruksjonene i denne håndboken kan få alvorlige konsekvenser. Vi anbefaler at du leser disse instruksjonene med jevne mellomrom. I tillegg påtar produsenten eller dennes representant seg ikke ansvar for bruk, oppbevaring eller vedlikehold som er utført på en annen måte enn det som er beskrevet i denne bruksanvisningen.

Dekningen som gis av produktgarantien er derfor avhengig av at produsentens anvisninger er fulgt. Unnlatelse av å etterkomme dette vil resultere i at garantien blir annullert. Denne garantien gis kun til én kjøper av produktet fra produsenten, med mindre annet følger av kontraktsbestemmelser om det motsatte, godkjent av produsenten.

DERSOM KJØPEREN IKKE ER BRUKEREN, MÅ VEDKOMMENDE LEVERE DISSE ANVISNINGENE VIDERE TIL SISTNEVNTE.

DER DET ER MULIG, ANBEFALES DET STERKT AT PVU TILDELES PERSONLIG TIL HVER ENKELT BRUKER.

PRODUKTKOMPATIBILITET MED ANNET PVU (SELE, FESTEPUNKTER OG KOBLINGSENHETER):

SØRG FOR AT DET PERSONLIGE VERNEUTSTYRET DU HAR KJØPT ER KOMPATIBELT MED ANBEFALINGENE FOR ANDRE FALLSIKRINGSKOMPONENTER OG AT ELEMENTENES SIKKERHETSFUNKSJONER IKKE VIRKER FORSTYRENDE PÅ HVERANDRE.

NO

Som spesifisert i standarden EN 363 «Fallsikringssystemer», er støttelinen et system som gir støtte på arbeidsplassen. Dette gjør at brukeren kan arbeide med støtte eller i hengende stilling, slik at fritt fall forhindres.

Ved bruk av støttelinesystemer er brukeren vanligvis avhengig av at utstyret gir nødvendig støtte. Derfor er det viktig å ta spesielt hensyn til behovet for en reserveløsning, som et fallsikringssystem eller annet sikkerhetssystem (for eksempel sikkerhetsnett, airbag). Før hver gangs bruk må det sikres at det er nok fallklaring under brukeren for å hindre sammenstøt med gulv eller andre hindringer.

Se figur 1.

Den må kun brukes sammen med en fallsikringssele som er kompatibel med EN 361-standard, som en del av et fallsikringssystem **Se figur 2.**

Festeinnretningen må overholde EN 795-standard. Tilkoblingsselementer må overholde EN 362-standard (se tillegg 2).

HVIS PRODUKTET SELGES UTENFOR DET FØRSTE BESTEMMELSESLANDET, MÅ FORHANDLER, AV HENSYN TIL BRUKERENS SIKKERHET. SØRGE FOR AT PRODUKTET ER I SAMSVAR MED LOVENE SOM GJELDER I LANDET OG TILVEIEBRINGE INSTRUKSJONER FOR PRODUKTET PÅ DET AKTUELLE SPRÅKET SOM DEKKER ALLE KRAVENE I EN 358-STANDARDEN OG GJELDENDE LOV.

2 - OPPLÆRING

Bruken av våre produkter er begrenset til kompetente personer som har gjennomgått hensiktsmessig opplæring (utført av en autorisert person eller organisasjon) eller under tilsyn av en kompetent overordnet.

Gjennomføringen av denne opplæringen må registreres ved utstedelse av kursbevis som viser dato, sted, navn og bedriften personen som er ansvarlig for opplæringen arbeider i, eller opplæringsorganisasjon, fullt navn på brukeren osv.

Gjør deg kjent med dette PVU og kontroller at du har forstått hvordan det fungerer (se punkt 5).

Alle som utfører arbeid i høyden skal være i god fysisk form. Visse medisinske tilstander kan svekke sikkerheten for brukeren ved normal bruk av PVU (medisinering, hjertelidelser osv.). Hvis du er i tvil, rådfør deg med legen din.

3 - SAMSVAR MED EUROPEISK STANDARD EN 358: 1999

Støttelinen (som samsvarer med EN 358) skal brukes med sele eller sikkerhetsbelte som er kompatibelt med standarden EN 358.

Støttelinen skal ikke brukes til å stoppe fall. Det kan være nødvendig å supplere støttesystemene med kollektive eller individuelle fallsikringssystemer (fallsikringssystemer som samsvarer med EN 363).

Se figur 3.

4 - KONTROLL

Hvis produktet er skadet, ta kontakt med produsenten eller dennes representant. Hvis du er i tvil om sikkerheten ved et produkt eller dersom produktet er blitt brukt til å stoppe et fall, er for din sikkerhet viktig at PVU trekkes tilbake fra bruk og sendes tilbake til produsenten eller et autorisert servicesenter for inspeksjon eller kassering.

Før videre bruk av dette PVU er det ditt ansvar å innhente et skriftlig sertifikat fra reparatøren som gir deg tillatelse til å fortsette å bruke produktet. I motsatt fall overtar vi ikke ansvar ved svikt i produktet.

Før hver gangs bruk må det gjennomføres en grundig visuell undersøkelse for å sikre integriteten til støttelinen og integriteten til annet utstyr som kan være forbundet med det (sele, festepunkter, tilkoblingsselementer osv.) og sikre at det foreligger en egnet redningsprosedyre. **Se figur 4.**

Kontroller følgende før hver gangs bruk:

- ✓ At det ikke forekommer skade på tauet, kutt, slitasje, brennmerker osv. Hvis et tau leveres med en beskyttende ytterstrømpe, må denne tas av for å kontrollere tauet i hele dets lengde. **Se figur 5.**
- ✓ Tilstanden til sydde endepunkter på ikke-forsterkede tau. Integriteten til stukede endepunkter på forsterkede tau.
- ✓ At det ikke forekommer deformasjoner av kauser, **Se figur 6.**
- ✓ At det ikke forekommer skader (rift, slitasje, brennmerker) på den beskyttende ytterstrømpen.
- ✓ At det ikke forekommer deformasjon eller slitasje på tilkoblingsselementer og at de er i fullgod stand.
- ✓ At styreenheten er i fullgod stand.
- ✓ At det ikke forekommer skader (slitasje, oksidasjon, deformasjon osv.) på styreenheten.

Hvis du er i tvil, skal PVU tas ut av bruk umiddelbart.

5 - BRUK

Ved bruk må PVU beskyttes mot risiko knyttet til arbeidsmiljøet: termisk, elektrisk, mekanisk, kjemisk, skarpe kanter osv.

Ved bruk må justerings- og/eller festekomponenter kontrolleres regelmessig

5-1 PRODUKTBEKRIVELSE OG DRIFTSPRINSIPP

Se figur 7.

Miller HandZup®støttelinen består av:

- ✓ En lengdejusteringsdel satt sammen av 2 aluminiumsplater, et glidestykke av aluminium, en kam av rustfritt stål og et plasthåndtak. En EN 362-kompatibel karabinkrok er festet til lengdejusteringsdelen.
- ✓ Et tau av 100 % polyamid eller et forsterket polyestertau med stålkjerne festes til en EN 362-kompatibel karabinkrok i den ene enden og en sydd eller stuket stopper i den andre enden.
- ✓ Noen produkter i Handzup®-sortimentet leveres med en avtagbar beskyttende ytterstrømpe for tauet.

Låseoperasjon:

Lengdejusteringsdelen låses i strammet tilstand til tauet via kammen. Når den er riktig justert, støttes brukeren i en arbeidsstilling der brukeren har hendene fri.

- ✓ I arbeidsstilling må justeringen av støttelinen ikke tillate et fritt fall større enn 0,50 meter.
- ✓ Sørg for at støttelinen forblir stram i bruk

NO

Justeringsprosess - øke lengden på støttelinen (åpne låsen):

Legg trykk på håndtaket på lengdejusteringsdelen for å frigjøre tauet slik at det kan justeres til passende lengde. Ved å slippe trykket på håndtaket låser lengdejusteringsdelen seg til tauet igjen, forutsatt at tauet er stramt.

Justeringsprosess – forkorte lengden på støttelinen:

Ta tak i den slakke enden av tauet og trekk det gjennom lengdejusteringsdelen for å redusere lengden på støttelinen.

Det går lettere å utføre dette hvis vekten av kroppen ikke tynger støttelinen. Brukeren kan da ta tak i den stramme taudelen.

NB! Den nye Miller HandZup®støttelinen kan brukes som støtte på en skrå overflate der lengdejusteringsdelen er tilkoblet på det fremre punktet (EN813) eller det laterale punktet (EN358) og karabinkroken på støttelinen er festet til festepunktet over brukeren. Dette produktet er ikke egnet for arbeid i hengende posisjon. **Se figur 8.**

5-2 INSTALLASJONSPRINSIPP

Et 358-kompatibelt belte eller sele utstyrt med ryggstøtte må brukes for arbeidsposisjonering.

Installer støttelinen ved å følge disse trinnene.

- ✓ Fest beltet rundt livet og juster. **Se figur 9.**
- ✓ Koble karabinkroken på lengdejusteringsdelen til en av de to D-ringene på siden av beltet. Lengdejusteringsdelen kan kobles til D-ring på enten venstre eller høyre side. **Se illustrasjon av D-ringkoblingen og illustrasjonen av riktig håndtering av de forskjellige tilkoblingsselementene 10.**
- ✓ Trekk støttelinen bak den faste strukturen (stolpe, skinne osv.), og koble karabinkroken i enden av tauet til D-ring på den andre siden. **Se illustrasjon av D-ringkoblingen og illustrasjonen av riktig håndtering av de forskjellige tilkoblingsselementene 10.**
- ✓ Juster støttelinen slik at du kan jobbe komfortabelt med begge hender fri (se punkt 5-1).
- ✓ Før arbeidet i høyden påbegynnes, må styrken på utstyret prøves.
- ✓ Kontroller at geometrien i den faste strukturen tillater bruk av et støttelinesystem (små diametre og skarpe kanter tillates ikke). **Se figurene 11.**
- ✓ I noen tilfeller anbefales det å bruke en støtteline utstyrt med en beskyttende hylse for å minimisere tidlig slitasje av tauet. **Se figurene 6.** Hvis du er i tvil, ta kontakt med teknisk serviceavdeling hos Miller® by Honeywell.

5-3 BYTTE Miller HandZup® STØTTELINER:

Miller HandZup® kan byttes eller endres etter behov.

I så fall tillater produsenten at brukere som opplært i bruk av dette PVU kan bytte tauet til støttelinen når det anses nødvendig.

Låseskruen i glidestykket kan tas av og settes på plass igjen med et spesielt tilkoblingsselement som kan bestilles. Fraværet av låseskrue i glidestykket har ingen innvirkning på korrekt virkemåte eller sikkerhet for Miller HandZup®støtteline, som oppfyller kravene i standard EN 358 med eller uten skrue.

Miller HandZup® lengdejusteringsdel er sertifisert kun med Miller HandZup® støtteliner levert

av Miller® by Honeywell (se tillegg 1). Bruk aldri Miller HandZup® lengdejusteringsdel med en annen type tau.

Fremgangsmåte for å bytte støtteliner:

Rekkefølgen i operasjonene fremgår av figurene i begynnelsen av håndboken.

Se figur 12.

- ✓ Det anbefales at Handzup®-lengdejusteringsdelen kobles fra sikkerhetsbeltet eller selebeltet for å gjøre det enklere å bytte støttelinen.
- ✓ Fjern låseskruen i glidestykket med en skrutrekker utstyrt med passende bits for inngrepssikker innfesting.
- ✓ Skyv inn kammen med venstre pekefinger for å frigjøre glidestykket. Ta tak i det med høyre hånd og åpne det så langt som mulig (ca. 70°).
- ✓ Hold glidestykket åpent med høyre hånd .
- ✓ Slipp støttelinen fra kammen med venstre hånd.
- ✓ Ta den deretter ut av lengdejusteringsdelen.
- ✓ Ta den nye støttelinen og sett den inn i lengdejusteringsdelen.

**PASS PÅ AT LENGDEJUSTERINGSDELEN FØRES INN PÅ RIKTIG MÅTE PÅ TAUET
SLIK AT DEN LÅSES TIL TAUET UNDER STRAMMING. NÅR KARABINKROKEN PÅ
LENGDEJUSTERINGSDELEN ER RIKTIG MONTERT, BEFINNER DEN SEG I SAMME ENDE SOM
KARABINKROKEN PÅ TAUET. Se figur 12A /12B.**

- ✓ Legg støttelinjen rundt kammen, og påse at den liggernær bunnen av glidestykket.
- ✓ Slipp glidestykket og påse at det er helt lukket mens du holder i støttelinen.
- ✓ Bytt låseskruen om nødvendig (valgfritt).
- ✓ Koble lengdejusteringsdelen til D-ringen i beltet eller selebeltet.
- ✓ Kontroller låsing/opplåsing på bakkenivå.

Denne fremgangsmåten gjelder for alle typer støttelinje (100 % tekstil eller forsterket, fra 2 til 40 meter, alle typer karabinkrok). Se tillegg 1 for å se hele sortimentet.

5-4 BYTTE YTTERSTRØMPE

Hvis den beskyttende ytterstrømpen på støttelinen må byttes ut, gjøres det som følger:

- ✓ Hvis det er en avtagbar karabinkrok på enden av støttelinen, tas den ut. Trekk ytterstrømpen av støttelinen. Gjør det motsatte med den nye ytterstrømpen og sett på plass karabinkroken.
- ✓ Hvis karabinkroken ikke kan tas av, trekker du i lengdejusteringsdelen på støttelinen (se avsnitt 5-3), og trekker strømpen langs støttelinen mot stopperen. Utfør operasjonen i motsatt rekkefølge med den nye ytterstrømpen. **Se figur 12.**

6 - PERIODISK INSPEKSJON

Fyll ut identifikasjonsskjemaet ved å kopiere merkeinformasjonen.

En periodisk inspeksjon for å kontrollere effektiviteten og styrken i utstyret er avgjørende for å ivareta sikkerheten til brukeren.

Dette utstyret må undersøkes minst en gang i året. En kvalifisert person må undersøke dette utstyret i samsvar med disse instruksjonene, og korrekt informasjon fra inspeksjonen skal registreres.

Fyll ut identifikasjonsskjemaet på side 182 ved hver periodisk inspeksjon

Hyppigheten ved undersøkelser bør økes i henhold til regelverket i tilfelle tung bruk eller krevende miljøforhold. Produktmerkingens lesbarhet må kontrolleres.

7 - TRANSPORT OG LAGRING

Riktig oppbevaring av PVU sørger for lengre levetid for produktet og ivaretar samtidig din sikkerhet.

Under transport og lagring må PVU henges opp på trygg avstand fra varmekilder, fuktighet, korrosiv atmosfære, ultrafiolette stråler osv. og det må forhindres at PVU blir utsatt for støt eller kraftige vibrasjoner. **Se figur 13.**

8 - RENGJØRING

Riktig pleie av PVU sørger for lengre levetid for produktet og ivaretar samtidig din sikkerhet.

Pass på å følge disse retningslinjene nøye:

- ✓ Rengjør med vann og mild såpe. Ikke bruk løsemidler, syrer eller baser under noen omstendigheter.
- ✓ La det tørke naturlig i et godt ventilert område unna åpen ild eller annen varmekilde.
- ✓ For en mer grundig rengjøring anbefaler vi at du tar av støttelinene (se avsnitt 5-3). **Se figur 13.**
- ✓ Ved bruk under visse forhold vil mekanismen kunne bli forurenset. I så fall vil det være nødvendig å tilstrekkelig ofte sørge for riktig rengjøring.

Rett deg etter veiledningen for utskiftning av opphengningstauet (vennligst se avsnitt 5-3).

Du kan benytte trykkluft for å få bort alt av fremmedlegemer som finnes inni HandZup. Vær særlig nøye med at ingenting er i veien (til hindring for) kammens rotasjon og at fjæren inni øver riktig trykk på opphengningstauet.

9 - LEVETID

Man beregner den maksimale holdbarhetstid til PVU med tekstilmaterialer som hovedkomponent til 10 år fra produksjonsdatoen. For våre produkter som hovedsakelig er av metall, oppgir vi ikke levetid. Den kan være ubegrenset hvis produktet kontrolleres regelmessig (årlig). Imidlertid kan følgende faktorer påvirke ytelsen til produktet og dets levetid: feil oppbevaring og/eller misbruk (ignorering av anvisningene i denne håndboken), mekanisk deformasjon, kontakt med kjemikalier (syrer, baser, løsemidler osv.) og eksponering for høy varme (> 60 ° C).

10 – MERKINGENS BETYDNING (CF 173)

TILLEGG

Tillegg 1: Liste over produkter i Handzup®-sortimentet (CF 176-177)

Tillegg 2: PPE-kompatibilitet

SIKRINGSSELE

Sikringssele i henhold til EN 361 og EN 358

En fallsikringssele er det eneste utstyret for hengende kropp som kan brukes med et fallsikringsystem

Vi anbefaler at du kontrollerer følgende punkter:

- ✓ Ingen tidlige tegn på skade på beltene
- ✓ Ingen deformasjon av «D»-ringene av metall
- ✓ Festene fungerer som de skal
- ✓ Sømmens integritet
- ✓ Metallelementene i god stand (ingen korrosjon, sprekker osv.)

Fallsikringsanordningen **SKAL ALLTIO og UTELUKKENDE** festes til beltets feste i ryggen ('D'-feste eller festeline i stropp) eller til festepunktene i brystet (løkke eller «D»-feste)

FESTEPUNKTER

Bruk om mulig forankringsenhet (i henhold til EN 795) eller strukturankre, dvs. elementer som er permanent festet til en fast struktur (vegg, stolpe osv.). Sikre i alle tilfeller at forankringen:

- ✓ er korrekt plassert og at arbeidet utføres på en måte som minimerer risikoen for fall og den potensielle fallhøyden
- ✓ har en minimumsstyrke på 12 kN
- ✓ befinner seg over operatøren
- ✓ er i den vertikale akse av arbeidsplanet: (maksimalt avvik $\pm 30^\circ$)
- ✓ passer til utstyret som skal henge
- ✓ Ikke har skarpe kanter

NO

TILKOBLINGSELEMENTER

Tilkoblingselementet (støtteline, redningsline med automatisk inntrekking osv.) utgjør forbindelsen mellom selen og festepunktet og er et viktig element for din sikkerhet. Vi anbefaler at du kontrollerer følgende:

- ✓ Når du tilkobler dette utstyret, må du sørge for at åpningsarmene i karabinkrokene er låst ordentlig på plass
- ✓ Tildel utstyr til hver enkelt bruker der det er mulig
- ✓ Kontroller utstyret før hver gangs bruk for særlig å sikre at det ikke forekommer deformasjon, at det ikke er tegn på stor slitasje og at låsesystemet fungerer som det skal
- ✓ Følg instruksjonene i bruksanvisningen for dette tilkoblingselementet

Tillegg 3: Sertifisering (CF 180-185)

INNEHÅLL

1 - ÖVERSIKT	83
2 - UTBILDNING	84
3 - ÖVERENSSTÄMMELSE MED DEN EUROPEISKA STANDARD	
EN EN 358: 1999	84
4 - VERIFIERING	84
5 - ANVÄNDNING	85
5-1 PRODUKTBEKRIVNING OCH ANVÄNDNINGSPRINCIP	85
5-2 INSTALLATIONSPRINCIP	86
5-3 BYTA UT HANDZUP®-REPLINA:	86
5-4 BYTA UT HÖLJET	87
6 - PERIODISK GENOMGÅNG	88
7 - TRANSPORT OCH FÖRVARING	88
8 - RENGÖRING	88
9 - HÅLLBARHETSTID	88
10 - MÄRKNINGARNAS BETYDELSE (CF 173)	88
BILAGOR	88
Bilaga 1: Lista över produkter i Handzup®-sortimentet (CF 176-177)	88
Bilaga 2: PPE-kompatibilitet	89
Bilaga 3: Certifiering (CF 180-185)	89



ANVÄNDNINGSANVISNINGAR

KASTA INTE BORT - LÄS FÖRE ANVÄNDNING

HANDZUP®-STÖDLINA

Uppfyller kraven i den europeiska standarden

EN 358 : 1999

1 - ÖVERSIKT

Du har köpt personlig skyddsutrustning (PPE) av klass III för skydd mot risken för allvarliga personskaador och dödsfall och vi vill tacka dig för det förtroende du visar oss. För att säkerställa att du blir helt nöjd med produkten ber vi dig att **INFÖR VARJE ANVÄNDNINGSTILLFÄLLE** läsa igenom anvisningarna i den här handboken.

Handboken gäller de produkter som listas i Bilaga 1.

Dessa produkter tillverkas av Honeywell Fall Protection France, 35-37 rue de la Bidauderie 18100 Vierzon, Bourges. France Nummer i handels- och företagsregistret (RCS):338 833 577 00053 Du är välkommen att kontakta oss på något av följande sätt:

- ✓ Per post till den adress som anges ovan
- ✓ Via e-post: info-france.hsp@honeywell.com
- ✓ Vid tekniska frågor: techniservnorth.hsp@honeywell.com
- ✓ Kontakta återförsäljaren om du vill returnera produkten inom garantitiden

Denna utrustning har undersökts enligt EG-standard av berörd myndighet (se Bilaga 3), vilken utfärdade en CE-märkning som bekräftar att all tillverkad utrustning med tillhörande anvisningar uppfyller kraven i direktiv 89/686/EEG.

Underlåtenhet att följa de anvisningar som anges i denna handbok kan få allvarliga följder. Vi rekommenderar att du regelbundet läser igenom dessa anvisningar. Vidare åtar sig tillverkaren eller dennes representant inget ansvar för användning, förvaring eller underhåll som utförs på ett sätt som avviker från beskrivningen i dessa anvisningar.

Det skydd som ges under produktgarantin förutsätter att tillverkarens anvisningar efterlevs. Garantin förfaller om anvisningarna inte efterlevs. Denna garanti lämnas endast till en köpare av produkten från tillverkaren, om inte annat anges av kontraktsvillkor som tillverkaren har godkänt.

ANVISNINGARNA MÅSTE ÖVERLÄMNAS TILL ANVÄNDAREN OM KÖPAREN INTE ÄR ANVÄNDAREN.

VI REKOMMENDERAR ATT PPE OM MÖJLIGT TILLDELAS EN ENSKILD ANVÄNDARE.

PRODUKTKOMPATIBILITET MED ANNAN PPE (SELAR, FÖRANKRING OCH ANSLUTNINGSENHETER):

SE TILL ATT DEN PPE SOM HAR KÖPTS ÄR KOMPATIBEL MED REKOMMENDATIONERNA FÖR ANDRA KOMPONENTER I FALLSKYDDSSYSTEMET OCH ATT DERAS SÄKERHETSFUNCTIONER INTE HINDRAR VARANDRA.

SV

Enligt specifikationen i standarden EN 363 "Fallskyddssystem" är stödlinan ett system som ger stöd på arbetsplatsen. Det gör att användaren har stöd eller är upphängd under arbetet för att förhindra fritt fall.

Användaren förlitar sig vanligen på stöd från utrustningen i system för arbetsplatsstöd. Det är därför avgörande att vara extra noga med behovet av ett reservstöd, som t.ex. ett fallskydd eller samlad skyddsutrustning (t.ex. skyddsnet, airbag). Se till att det finns tillräckligt med utrymme för ett eventuellt fall under användaren före användning för att undvika att användaren slår i golvet eller eventuella hinder. **Se bild 1.**

Det får endast användas tillsammans med en fallskyddssele som är kompatibel med standarden EN 361 som en del av ett fallskydd. **Se bild 2**

Förankringen måste uppfylla kraven i standarden EN 795. Kopplingsanordningar måste uppfylla kraven i standarden EN 362 (se Bilaga 2).

OM PRODUKTEN SÄLJS UTANFÖR DET FÖRSTA DESTINATIONSLANDET MÅSTE ÅTERFÖRSÄLJAREN FÖR ANVÄNDARENS SÄKERHET SÄKERSTÄLLA ATT PRODUKTEN UPPFYLLER GÄLLANDE LAGKRAV I DET LANDET OCH TILLHANDAHÅLLA PRODUKTANVISNINGAR PÅ LÄMPLIGT SPRÅK, OMFATTANDE SAMTLIGA KRAV I STANDARDEN EN 358 SAMT I TILLÄMPLIG LAG.

2 - UTBILDNING

Våra produkter får endast användas av kompetenta personer som har genomgått lämplig utbildning (tillhandahållen av behörig person eller organisation) eller under övervakning av en kompetent överordnad.

Utbildningens genomförande måste registreras genom utfärdande av ett kursintyg som bl.a. visar datum, plats, utbildarens eller utbildningsorganisationens namn och företag samt användarens fullständiga namn.

Bekanta dig med denna PPE och säkerställ att du helt och hållet förstår hur den fungerar (se paragraf 5).

Personer som arbetar på hög höjd ska vara i god fysisk form. Vissa medicinska tillstånd kan försämra användarens säkerhet under normal användning av PPE (mediciner, kardiovaskulära tillstånd m.m.). Konsultera läkare om du är tveksam.

3 - ÖVERENSSTÄMMELSE MED DEN EUROPEISKA STANDARDEN EN 358: 1999

Stödlinan (som överensstämmer med EN 358) ska användas tillsammans med fyrpunktsbälte eller säkerhetsbälte som också överensstämmer med standarden EN 358.

Stödlinan ska inte användas för att stoppa fall. Stödsystemen kan behöva kompletteras med kollektiva eller individuella fallskyddssystem (fallskyddssystem som överensstämmer med EN 363). **Se bild 3.**

4 - VERIFIERING

Kontakta tillverkaren eller dennes representant om produkten är skadad. Om du är osäker på om en viss produkt är säker, eller om produkten har använts för att förhindra ett fall, måste denna PPE för din egen säkerhets skull tas ur bruk och returneras till tillverkaren eller lämnas in till ett behörigt servicecenter för kontroll eller kassering.

Det är ditt ansvar att, innan denna PPE används igen, se till att få ett skriftligt intyg från reparatören som ger dig behörighet att återuppta användningen av produkten. Vi åtar oss i annat fall inget ansvar vid eventuella fel på produkten.

Före varje användning måste en noggrann visuell undersökning genomföras för att säkerställa att stödlinan är i gott skick och att detsamma gäller all eventuell annan utrustning som ska användas tillsammans med den (fyrpunktsbälte, ankare, anslutningsenheter m.m.). Lämpliga räddningsförfaranden ska också säkerställas. **Se bild 4.**

Före varje användning ska du kontrollera:

- ✓ Att repet inte är skadat. Det får inte finnas skärskador, nötningsskador, slitage, brännskador eller liknande. Om ett rep har levererats med skyddshölje måste detta dras undan så att repet kan kontrolleras i sin fulla längd **Se bild 5.**
- ✓ Att de sydda ändarna på det icke-förstärkta repet är i gott skick. Att de nitade ändarna på det förstärkta repet är i gott skick.
- ✓ Att skruvarna inte är förvridna, **Se bild 6.**
- ✓ Att skyddshöljet inte är skadat (sönderrivning, slitage, brännskador m.m.).
- ✓ Att anslutningsenheter inte är förvridna eller slitna och att de fungerar korrekt.
- ✓ Att styrenheten fungerar korrekt.
- ✓ Att det inte finns skador (slitage, oxidering, deformation m.m.) på styrenheten.

Sluta genast att använda en PPE om du är tveksam till att den är i perfekt skick.

5 - ANVÄNDNING

När en PPE används ska den skyddas mot risker som hänger samman med arbetsmiljön: termiska, elektriska, mekaniska eller kemiska risker samt vassa kanter m.m.

Kontrollera regelbundet justering och/eller fästkomponenter när utrustningen används.

5-1 PRODUKTBESKRIVNING OCH ANVÄNDNINGSPRINCIP

Se bild 7.

Stödlinan Miller HandZup® består av:

- ✓ En längdjusterare som sätts samman av två aluminiumplattor, en aluminiumskena, en kam i rostfritt stål och ett plasthandtag. En EN 362-kompatibel karbinhake är fäst vid längdjusteraren.
- ✓ Ett rep av 100 % polyamid eller ett förstärkt polyesterrep med stålkärna som är fäst vid en EN 362-kompatibel karbinhake i ena änden och ett sytt eller övertäckt stopp i den andra.
- ✓ Vissa produkter i Handzup®-sortimentet har ett löstagbart skyddshölje till repet.

Låsning:

Under spänning låser sig längdjusteraren vid repet via kammen, och om justeringen är korrekt får användaren stöd och kan arbeta utan att behöva hålla i sig.

- ✓ I arbetsposition måste linan justeras så att ett fritt fall inte kan bli längre än 0,5 meter.
- ✓ Se till att linan hela tiden är spänd under användning.

SV

Justeringsmekanism – öka längden på stödlinan (släppa på låset):

Tryck på längdjusterarens handtag för att släppa efter på repet, så att det kan justeras till lämplig längd. Genom att minska trycket på handtaget låses justeraren vid repet igen, förutsatt att repet är spänt.

Justeringsmekanism – minska längden på stödlinan:

Minska linans längd genom att ta repetes slaka ände och dra den genom längdjusteraren.

Detta blir lättare om linan avlastas genom att användaren tar tag i den spända parten.

Den nya Handzup®-linan kan användas som stöd på ett lutande plan där längdjusteraren är ansluten till den ventrala punkten (EN813) eller den laterala punkten (EN358) och om karbinhaken på stödlinan är fäst vid en förankring som sitter ovanför användaren. Den här produkten är inte lämplig i situationer där användaren hänger fritt i luften. **Se bild 8.**

5-2 INSTALLATIONSPRINCIP

Ett EN 358-kompatibelt bälte eller ett fyrpunktsbälte med ryggstöd måste användas vid arbetspositionering.

Installera stödlinan genom att följa dessa steg:

- ✓ Fäst bältet runt midjan och justera. **Se bild 9**
- ✓ Anslut karbinhaken på längdjusteraren till en av de två sido-D-ringarna på bältet. Justeraren kan anslutas till antingen den vänstra eller den högra sido-D-ring. **Se illustrationen av D-ringanslutningen och illustrationen av hur de olika anslutningsenheterna hanteras korrekt, 10.**
- ✓ Dra linan förbi strukturen (stolpe, stock m.m.) och anslut karbinhaken i änden på repet till den andra sido-D-ring. **Se illustrationen av D-ringanslutningen och illustrationen av hur de olika anslutningsenheterna hanteras korrekt, 10.**
- ✓ Justera stödlinan så att du kan arbeta bekvämt med båda händerna fria (se paragraf 5-1).
- ✓ Testa utrustningens bärkraft innan du börjar arbeta på hög höjd.
- ✓ Kontrollera att strukturen tillåter att ett system med stödlina används (små diametrar och vassa hörn är inte tillåtna). **Se bild 11**
- ✓ I vissa fall rekommenderar vi att man använder lina med skyddshölje för att minimera förtida slitage på repet. **Se bild 6.** Kontakta den tekniska serviceavdelningen hos Miller® by Honeywell om du är tveksam.

5-3 BYTA UT HANDZUP®-REPLINA:

Handzup®-replinan kan ersättas eller bytas efter behov.

I det här fallet tillåter tillverkaren att användare som har utbildning i att använda denna PPE byter ut stödlinans rep när det anses vara nödvändigt.

Låsskraven kan tas bort och placeras om med hjälp av en särskild kopplingsanordning som finns att beställa. Avsaknad av låsskruv påverkar inte Handzup®-stödlinans funktion eller säkerhet, den uppfyller kraven i standarden EN 358 både med och utan skruv.

Handzup®-längdjusteraren är certifierad endast för användning tillsammans med Handzup®-replinaerna som levereras av Miller® by Honeywell (se Bilaga 1). Handzup®-längdjusteraren får aldrig användas med ett rep av annan typ.

Byte av replina:

Ordningsföljden visas på bilderna i handbokens början. **Se bild 12**

- ✓ Vi rekommenderar att Handzup®-längdjusteraren kopplas bort från säkerhetsbältet eller fyrpunktsbältet för att replinan lättare ska kunna bytas ut.
- ✓ Ta bort låsskruven med en skruvmejsel med hållbart och stabilt ändstycke.
- ✓ Tryck på kammen med vänster pekfinger för att lossa på skenan. Ta tag i den med höger hand och öppna så mycket som möjligt (ca 70°).
- ✓ Håll skenan öppen med höger hand.
- ✓ Lossa replinan från kammen med vänster hand.
- ✓ Ta sedan ut den ur längdjusteraren.
- ✓ Sätt in den nya replinan i längdjusteraren.

SE TILL ATT LÄNGDJUSTERAREN DRAS RÄTT VÄG RUNT REPET, SÅ ATT DEN LÅSES MOT REPET NÄR DET SPÄNNES. NÄR LÄNGDJUSTERAREN HAR PLACERATS KORREKT SITTER KARBINHAKEN VID SAMMA ÄNDE SOM KARBINHAKEN PÅ REPET. Se bild 12A /12B.

- ✓ Placera replinan runt kammen och se till att den ligger nära skenans nederdel.
- ✓ Släpp skenan och se till att den är helt stängd medan den håller replinan.
- ✓ Byt vid behov ut låsskruven (tillval).
- ✓ Sätt tillbaka längdjusteraren på D-ringen på bältet eller fyrpunktsbältet.
- ✓ Kontrollera låsning/lossning på marknivå.

Den här proceduren gäller alla typer av replinor (100 % textil eller förstärkta, från 2 till 40 meter, alla typer av karbinhakar). Hela det tillgängliga sortimentet visas i Bilaga 1.

5-4 BYTA UT HÖLJET

Om replinan har ett skyddshölje som behöver bytas ut gör du så här:

- ✓ Om det sitter en löstagbar karbinhake i änden på replinan tar du bort den och drar bort höljet från replinan. Gör tvärtom med det nya höljet och byt ut karbinhaken.
- ✓ Om karbinhaken inte kan tas bort drar du i längdjusteraren på replinan (se paragraf 5-3) och drar höljet längs med replinan mot stoppet. Gör samma sak i omvänd ordning med det nya höljet.

Se bild 12.

SV

6 - PERIODISK GENOMGÅNG

Kopiera märkningsinformationen för att fylla i identifieringsformuläret.

För att garantera användarens säkerhet är det viktigt att periodiska genomgångar görs för att kontrollera utrustningens effektivitet och styrka.

Den här utrustningen måste undersökas minst en gång om året. En utbildad och behörig person måste undersöka utrustningen enligt dessa anvisningar och viktiga uppgifter som framkommer måste noteras.

Fyll i identifieringsformuläret på sidan 182 vid varje genomgång.

Undersökningsfrekvensen ska ökas enligt föreskrifterna vid krävande användning eller under hårda miljöförhållanden. Produktmarkeringarna måste kontrolleras så att de går att läsa.

7 - TRANSPORT OCH FÖRVARING

Produkten håller längre och säkerheten garanteras om PPE förvaras korrekt.

Under transport och förvaring måste PPE hållas på avstånd från värmekällor, fuktighet, korrosiv atmosfär, ultraviolett strålning m.m. samt skyddas mot stötar och kraftiga vibrationer. **Se bild 13.**

8 - RENGÖRING

Korrekt skötsel av PPE ger produkten en lång hållbarhetstid samtidigt som din säkerhet garanteras.

Var noga med att följa dessa riktlinjer:

- ✓ Rengör med vatten och mild tvål. Använd aldrig lösningsmedel, syror eller baser.
- ✓ Låt självtorka i ett välventilerat område på avstånd från öppen eld eller annan värmekälla.
- ✓ Vi rekommenderar att replinan tas bort (se paragraf 5-3) vid en mer omfattande rengöring.

Se bild 13.

- ✓ Vi användning under vissa förhållanden kan mekanismen bli nedsmutsad. I sådana fall är det nödvändigt att tillräckligt ofta säkerställa ordentlig rengöring.

I sådana fall skall instruktionerna för byten av stödlinan följas (se stycke 5-3).

Det är möjligt att använda tryckluft för avlägsnande av främmande partiklar som befinner sig inuti HandZup. Se framför allt till att inget hindrar kammens rörelse och att den inre fjädern trycker den mot stödlinan.

9 - HÅLLBARHETSTID

Man uppskattar att maximal livslängd på en personlig skyddsutrustning med övervägande textil, uppgår till 10 år, från tillverkningsdatum räknat. Vi anger ingen hållbarhetstid på våra produkter som i huvudsak består av metall, eftersom den kan vara obegränsad om produkten kontrolleras regelbundet (årligen). Följande faktorer kan dock påverka produktens prestanda och hållbarhetstid. felaktig förvaring och/eller felaktig användning (anvisningarna i den här handboken ignoreras), mekanisk deformation, kontakt med kemikalier (syror, alkaliska medel, lösningsmedel m.m.) och exponering mot hög värme (> 60 °C).

10 - MÄRKNINGARNAS BETYDELSE (CF 173)

BILAGOR

Bilaga 1: Lista över produkter i Handzup®-sortimentet (CF 176-177)

Bilaga 2: PPE-kompatibilitet

FALLSKYDDSSELE

Fallskyddssele som uppfyller kraven i EN 361 och EN 358.

En fallskyddssele är den enda enhet där användaren hänger fritt i luften som kan användas tillsammans med ett fallskyddssystem.

Vi rekommenderar att du kontrollerar följande punkter:

- ✓ Inga tidiga tecken på skadade vävband
- ✓ Ingen förvriddning av D-ringar i metall
- ✓ Korrekt fungerande fästordningar
- ✓ Hela sömmar
- ✓ Metalldelar i gott skick (inga sprickor, ingen korrosion m.m.)

Infästningen av fallskyddet på selen **MÅSTE ske ENBART** med det därför avsedda ryggfästelementet («D» eller fästförlängningen i rem) eller med bröstfästpunkterna (spänne i vinkel eller «D»)

FÖRANKRINGSPUNKTER

Använd om möjligt förankringsenheter (kompatibla med EN 795) eller byggnadsförankring, dvs. element som är permanent fästa vid en byggnad (vägg, stolpe. m.m.). Se alltid till att förankringen:

- ✓ är korrekt placerat och att arbetet utförs på ett sätt så att fallrisken och den eventuella fallhöjden minimeras.
- ✓ har en minsta styrka på 12 kN
- ✓ är placerat ovanför användaren
- ✓ sitter i arbetsplanets vertikalexel: (maximal avvikelse $\pm 30^\circ$)
- ✓ passar till utrustningens upphängningssystem
- ✓ saknar vassa kanter

ANSLUTNINGSENHETER

Anslutningsenheten (lina, självindragande livlina m.m.) skapar en anslutning mellan selen och förankringspunkten och är ett element som är avgörande för din säkerhet. Vi rekommenderar att du kontrollerar följande:

- ✓ Att karbinhakarna låses ordentligt på plats när utrustningen ansluts
- ✓ Att varje enskild användare om möjligt tilldelas en egen utrustning
- ✓ Att det inte finns förvriddningar, inga tecken på kraftigt slitage och att låssystemet fungerar korrekt
- ✓ Att anvisningarna avseende anslutningsenheten i användarhandboken följs

Bilaga 3: Certifiering (CF 180-185)

INDICE

1 - PANORAMICA	91
2 - FORMAZIONE	92
3 - CONFORMITÀ CON LA NORMA EUROPEA EN 358 : 1999	92
4 - ISPEZIONE	92
5 - UTILIZZO	93
5-1 DESCRIZIONE DEL PRODOTTO E PRINCIPIO DI FUNZIONAMENTO	93
5-2 PRINCIPIO DI INSTALLAZIONE	94
5-3 SOSTITUIRE LA CORDA DEL CORDINO HANDZUP®:	94
5-4 SOSTITUIRE LA GUAINA	95
6 - REVISIONE PERIODICA	96
7 - TRASPORTO E STOCCAGGIO	96
8 - PULIZIA	96
9 - DURATA	96
10 - SIGNIFICATO DELLE MARCATURE (CF 173)	96
APPENDICI	96
Appendice 1: Elenco dei prodotti della gamma Miller HandZup® (CF 176-177)	96
Appendice 2: Compatibilità DPI	97
Appendice 3: Certificazione (CF 180-185)	97



ISTRUZIONI PER L'USO



NON GETTARE VIA - LEGGERE PRIMA DELL'USO

Miller HandZup® CORDINO REGOLABILE DI POSIZIONAMENTO SUL LAVORO

Conforme alla norma europea

EN 358 : 1999

1 - PANORAMICA

Vi ringraziamo per la fiducia accordataci nell'acquisto di uno dei nostri dispositivi di protezione individuale (DPI) di classe III per la protezione contro i rischi di lesioni gravi e fatali. Allo scopo di trarre la massima soddisfazione dal prodotto, vi invitiamo a consultare le istruzioni contenute nel presente manuale PRIMA DI CIASCUN UTILIZZO.

Il manuale si riferisce all'elenco dei prodotti nell'Appendice 1.

I prodotti sono realizzati da Honeywell Fall Protection France, 35-37 rue de la Bidauderie 18100 Viezron, France. Bourges Numero di iscrizione nel registro delle imprese (RCS) 338 833 577 00053. Per mettervi in contatto con noi potete

- ✓ Scrivere all'indirizzo sopra riportato
- ✓ Inviare una email all'indirizzo: info-italia.hsp@honeywell.com
- ✓ Per dettagli tecnici: techniserv.hsp@honeywell.com
- ✓ Per la restituzione dei prodotti in garanzia contattare il rivenditore

Il dispositivo è stato sottoposto a un test ai sensi delle norme CE da parte di un organismo notificato (vedere Appendice 3), il quale ha rilasciato un certificato corrispondente che decreta la conformità dello stesso e delle rispettive istruzioni con la Direttiva 89/686/CEE.

Il mancato rispetto delle istruzioni riportate nel presente manuale potrebbe avere gravi ripercussioni. Vi invitiamo a rileggere le istruzioni periodicamente. Il produttore o suo rappresentante non si assume alcuna responsabilità in caso di utilizzo, conservazione e manutenzione non conformi a quanto riportato nelle presenti istruzioni.

La copertura offerta dalla garanzia è subordinata al rispetto delle istruzioni del produttore. Eventuali inadempienze comportano l'annullamento della garanzia. Il produttore rilascia la garanzia unicamente a favore dell'acquirente del prodotto, salvo diversamente disposto dalle norme contrattuali e approvato dal produttore.

QUALORA L'ACQUIRENTE NON SIA L'UTILIZZATORE FINALE DEL PRODOTTO, DOVRÀ FORNIRE LE ISTRUZIONI A QUEST'ULTIMO.

NEI LIMITI DEL POSSIBILE, SI RACCOMANDA VIVAMENTE DI ASSEGNARE OGNI DPI A UN UNICO UTILIZZATORE.

COMPATIBILITÀ DEL PRODOTTO CON ALTRI DPI (IMBRACATURE, ANCORAGGI E DISPOSITIVI DI COLLEGAMENTO):

VERIFICARE CHE IL DPI ACQUISTATO RISPETTI LE RACCOMANDAZIONI DI TUTTI GLI ALTRI COMPONENTI DEL SISTEMA ANTICADUTA E CHE LE RISPETTIVE FUNZIONI DI PROTEZIONE NON INTERFERISCANO FRA LORO.

Come prescritto dalla norma EN 363 per i «Sistemi anticaduta», il cordino regolabile di posizionamento sul lavoro è un dispositivo ausiliario che permette all'utilizzatore di lavorare con un sostegno che ne previene la caduta.

Gli utilizzatori di norma si affidano ai propri DPI come sistemi di sostegno sul luogo di lavoro. È quindi indispensabile valutare con attenzione la necessità di un sistema ausiliario di arresto della caduta o di dispositivi di protezione collettiva (ad esempio reti di sicurezza). Prima di ogni utilizzo verificare che vi sia uno spazio di caduta sufficiente al di sotto dell'utilizzatore per evitare collisioni con il pavimento o eventuali ostacoli. **Vedere la figura 1.**

Questo sistema di arresto della caduta dovrà essere utilizzato unicamente con un'imbracatura anticaduta conforme alla norma EN 361 nell'ambito del sistema anticaduta stesso. **Vedere la figura 2.**

L'ancoraggio deve essere conforme alla norma EN 795. I connettori devono essere conformi alla norma EN 362 (vedere l'Appendice 2).

QUALORA IL PRODOTTO VENGA VENDUTO AL DI FUORI DEL PAESE DI DESTINAZIONE ORIGINARIAMENTE PREVISTO, A TUTELA DELL'INCOLUMITÀ DELL'UTILIZZATORE, IL DISTRIBUTORE DEVE ACCERTARSI CHE LO STESSO SIA CONFORME CON LE NORME VIGENTI NEL RISPETTIVO PAESE E FORNIRE ISTRUZIONI NELLA LINGUA CORRISPONDENTE, NEL RISPETTO DI TUTTI I REQUISITI DELLA NORMA EN 358 E DELLE LEGGI APPLICABILI.

2 - FORMAZIONE

L'utilizzo dei prodotti è concesso unicamente alle persone competenti che abbiano ricevuto un'adeguata formazione (fornita da persone o enti autorizzati) oppure sotto la supervisione di un esperto.

La partecipazione al corso di formazione deve essere certificata tramite apposito documento recante data, luogo, nome e società dell'istruttore o dell'ente di formazione, nome completo del corsista, ecc.

Acquisite familiarità con il DPI e accertatevi di averne compreso a pieno il funzionamento (vedere paragrafo 5).

Chiunque svolga lavori in quota deve essere in buone condizioni fisiche. Determinate situazioni di salute potrebbero compromettere la sicurezza dell'operatore durante il normale utilizzo del DPI (terapia medicinale, disturbi cardiovascolari, ecc.). In caso di dubbi rivolgersi al proprio medico.

3 - CONFORMITÀ CON LA NORMA EUROPEA EN 358 : 1999

Il cordino (conforme alla norma EN 358) deve essere utilizzato in combinazione con un'imbracatura o cintura di sicurezza conformi alla norma EN 358.

Il cordino non deve essere utilizzato per prevenire le cadute. È possibile che i sistemi di sostegno/posizionamento debbano essere integrati con sistemi di arresto della caduta collettivi o individuali (sistemi anticaduta conformi alla norma EN 363). **Vedere la figura 3.**

4 - ISPEZIONE

In caso di danni al prodotto rivolgersi al produttore o al rappresentante. In caso di dubbi sulla sicurezza del prodotto o qualora il prodotto venga utilizzato per arrestare una caduta, a scopo di sicurezza è necessario ritirare il DPI dal servizio e restituirlo al produttore o centro di assistenza autorizzato per un'ispezione o per lo smaltimento.

Prima di utilizzare nuovamente il DPI, è responsabilità dell'utilizzatore ottenere un certificato scritto da chi ha eseguito la riparazione con l'autorizzazione alla ripresa dell'utilizzo del prodotto. In caso contrario, il produttore non si assume alcuna responsabilità in caso di malfunzionamenti.

Prima di ogni utilizzo, effettuare un'ispezione visiva per assicurare l'integrità del cordino e di ogni altro

dispositivo a cui questo può essere associato (imbracatura, ancoraggi, dispositivi di collegamento ecc.) e per verificare che sia implementata un'adeguata procedura di salvataggio. **Vedere la figura 4.**

Prima di ogni utilizzo, controllare quanto segue:

- ✓ Assenza di danni alla corda: tagli, abrasioni, usura, bruciature ecc. Se è presente una guaina protettiva, rimuoverla per ispezionare la corda per tutta la lunghezza **Vedere la figura 5.**
- ✓ Buono stato dei capi cuciti della corda non rinforzata. Integrità dei capi ribattuti della corda rinforzata.
- ✓ Assenza di deformazioni o difetti nei cordami, **Vedere figura 6.**
- ✓ Assenza di danni (lacerazioni, usura, bruciature, ecc.) della guaina di protezione.
- ✓ Assenza di deformazioni o usura dei dispositivi di collegamento (connettori) e buon funzionamento degli stessi.
- ✓ Buon funzionamento del dispositivo di regolazione.
- ✓ Assenza di danni (usura, ossidazione, deformazione ecc.) del dispositivo di regolazione.

In caso di dubbi sospendere l'utilizzo del DPI.

5 - UTILIZZO

Quando si utilizza il DPI, occorre adottare tutte le misure necessarie per proteggerlo dai rischi legati all'ambiente di lavoro: termici, elettrici, meccanici, chimici, bordi taglienti, ecc.

Durante l'uso controllare regolarmente i componenti di regolazione e/o di fissaggio

5-1 DESCRIZIONE DEL PRODOTTO E PRINCIPIO DI FUNZIONAMENTO

Vedere la figura 7.

Il cordino regolabile di posizionamento sul lavoro Miller HandZup® si compone di:

- ✓ regolatore di lunghezza costituito da due piastre in alluminio, un cursore in alluminio, una camma in acciaio inox e una maniglia in plastica. Al regolatore è fissato un moschettone conforme alla norma EN362.
- ✓ Corda in 100% poliammide o poliestere rinforzato con anima in acciaio, provvista di moschettone su un capo conforme alla norma EN 362 e di una cucitura o boccola fermacorda sull'altro capo.
- ✓ Alcuni prodotti della linea Miller HandZup® sono corredati di guaina di protezione per la corda.

Bloccaggio:

Quando il cordino è in tensione, il regolatore si blocca sulla corda tramite la camma; regolando correttamente la posizione, l'utilizzatore può lavorare in altezza con le mani libere.

- ✓ In posizione di lavoro, il cordino deve essere regolato su una distanza libera di caduta di massimo 50 cm.
- ✓ Assicurarsi che il cordino rimanga sempre in tensione durante l'uso.



Regolazione: aumentare la lunghezza del cordino di posizionamento sul lavoro (sblocco):

Agire sulla maniglia del regolatore per rilasciare la corda e regolare la lunghezza opportuna. Rilasciando la pressione sulla maniglia, il regolatore si blocca nuovamente sulla corda mettendola in tensione.

Regolazione: ridurre la lunghezza del cordino di posizionamento sul lavoro:

Per ridurre la lunghezza del cordino prendere la corda dal capo lasco e tirarla facendola scorrere nel regolatore.

Per facilitare l'operazione, l'utilizzatore può alleviare il peso del corpo sul cordino afferrando il capo teso della corda.

Il nuovo cordino Miller HandZup® può essere utilizzato come sostegno su una superficie inclinata dove il regolatore è collegato al punto di attacco ventrale (EN813) o laterale (EN358) dell'imbracatura e il moschettono del cordino di posizionamento sul lavoro è collegato al punto di ancoraggio posizionato sopra l'utilizzatore. Il prodotto non è adatto all'utilizzo per i lavori in sospensione.

Vedere la figura 8.

5-2 PRINCIPIO DI INSTALLAZIONE

Per il posizionamento di lavoro occorre utilizzare una cintura o imbracatura conforme alla norma EN 358 provvista di sostegno per la schiena.

Per installare il cordino di posizionamento procedere nel modo seguente.

- ✓ Indossare la cintura e regolarla in vita. **Vedere la figura 9.**
- ✓ Collegare il moschettono del regolatore di lunghezza a uno dei due anelli laterali a D della cintura, indifferentemente a destra o a sinistra. **Vedere la figura per l'aggancio all'anello a D e la figura sulla regolazione ideale dei diversi dispositivi di collegamento 10.**
- ✓ Far passare il cordino dietro la struttura (palo, stipite ecc.) e agganciare il moschettono presente sul capo della corda nell'altro anello a D. **Vedere la figura per l'aggancio all'anello a D e la figura sulla regolazione ideale dei diversi dispositivi di collegamento 10.**
- ✓ Regolare il cordino di posizionamento sul lavoro fino a ottenere una posizione confortevole per lavorare con entrambe le mani libere (vedere il paragrafo 5-1).
- ✓ Prima di iniziare il lavoro in altezza, testare la resistenza dell'attrezzatura.
- ✓ Verificare che la geometria della struttura consenta l'uso di un sistema di posizionamento sul lavoro (non è ammesso l'uso su strutture con diametri piccoli o bordi taglienti). **Vedere le figure 11.**
- ✓ In determinate circostanze si consiglia l'utilizzo di un cordino con guaina di protezione per prevenire l'usura prematura della corda. **Vedere le figure 6.** In caso di dubbi, contattare l'assistenza tecnica Miller® by Honeywell.

5-3 SOSTITUIRE LA CORDA DEL CORDINO HANDZUP®:

La corda del cordino Miller HandZup® può essere sostituita o cambiata secondo necessità.

In questi casi, il produttore consente agli utilizzatori esperti nell'utilizzo di questo DPI di sostituire la corda del cordino di posizionamento sul lavoro quando lo ritengono necessario.

La vite di blocco del cursore si può rimuovere e riposizionare attraverso uno speciale attrezzo disponibile su ordinazione. L'assenza della vite di blocco non compromette il regolare funzionamento né la sicurezza del cordino Miller HandZup® che risulta conforme alla norma EN 358 con o senza vite.

Il regolatore Miller HandZup® è certificato unicamente con i cordini Miller HandZup® forniti da Miller® by Honeywell (vedere l'appendice 1). Non utilizzare mai il regolatore Miller HandZup® con un tipo diverso di corda.

Procedura per cambiare la corda del cordino:

Per la sequenza dei passaggi vedere le figure riportate all'inizio del manuale. **Vedere la figura 12.**

- ✓ Per facilitare la sostituzione della corda, si consiglia di scollegare il regolatore Miller HandZup® dalla cintura o dall'imbracatura.
- ✓ Rimuovere la vite di fissaggio del cursore con un cacciavite provvisto di punta speciale per viti a prova di manomissione.
- ✓ Con il dito indice sinistro spingere la camma per sbloccare il cursore. Quindi tenerlo con la mano destra e aprire al massimo (circa 70°).
- ✓ Tenere aperto il cursore con la mano destra.
- ✓ Con la sinistra, liberare la corda dalla camma.
- ✓ Quindi estrarla dal regolatore.
- ✓ A questo punto inserire la nuova corda nel regolatore.

ASSICURARSI CHE IL REGOLATORE SIA MONTATO NEL MODO CORRETTO ATTORNO ALLA CORDA AFFINCHÉ SI BLOCCHI IN POSIZIONE QUANDO QUESTA È IN TENSIONE. SE MONTATO CORRETTAMENTE, IL MOSCHETTONE DEL REGOLATORE DI LUNGHEZZA SI TROVA SULLO STESSO CAPO DEL MOSCHETTONE DELLA CORDA. Vedere la figura 12A /12B.

- ✓ Posizionare la corda attorno alla camma assicurandosi di mantenerla vicino al fondo del cursore.
- ✓ Rilasciare il cursore e accertarsi che sia completamente chiuso continuando a tenere la corda.
- ✓ Rimontare la vite di fermo se necessario (opzionale).
- ✓ Riagganciare il regolatore all'anello D della cintura o dell'imbracatura.
- ✓ Verificare il funzionamento del meccanismo di blocco e di sblocco da terra.

La procedura descritta vale per tutti i tipi di corda (100% in tessuto o rinforzata, da 2 a 40 m, con tutti i tipi di moschettoni). Per consultare l'intera gamma disponibile, vedere l'Appendice 1.

5-4 SOSTITUIRE LA GUAINA

Per sostituire la guaina eventualmente presente sulla corda, procedere nel modo seguente:

- ✓ Rimuovere l'eventuale moschettone amovibile presente su uno dei capi della corda e sfilare la guaina. Inserire la nuova guaina e riposizionare il moschettone.
- ✓ Se il moschettone non è amovibile, tirare la corda del regolatore (vedere il paragrafo 5-3) e far scorrere la guaina lungo la corda verso il fermo. Per inserire la nuova guaina ripetere l'operazione nell'ordine inverso. **Vedere la figura 12.**

IT

6 - REVISIONE PERIODICA

Compilare il modulo identificativo ricavando le informazioni dalle marcature.

La revisione periodica dell'efficienza e della resistenza dell'attrezzatura è indispensabile per garantire la sicurezza dell'utilizzatore.

L'attrezzatura deve essere esaminata almeno una volta all'anno; un tecnico qualificato deve accertare la conformità dell'attrezzatura con le istruzioni riportate nel manuale e provvedere a registrare i dettagli appropriati dell'ispezione.

A ogni revisione periodica, compilare il modulo identificativo a pagina 182.

La frequenza delle revisioni deve essere intensificata secondo quanto disposto dalle norme in caso di utilizzo o condizioni ambientali gravosi. Occorre inoltre accertare la leggibilità delle marcature sul prodotto.

7 - TRASPORTO E STOCCAGGIO

Uno stoccaggio adeguato del DPI prolunga la durata del prodotto e garantisce la sicurezza per l'utilizzatore.

Durante il trasporto e lo stoccaggio, accertarsi che il DPI venga mantenuto al riparo da sorgenti di calore, umidità, atmosfere corrosive, raggi ultravioletti ecc. e impedire che venga esposto a urti o vibrazioni eccessive. **Vedere la figura 13.**

8 - PULIZIA

Una cura adeguata del DPI prolunga la durata del prodotto e garantisce la sicurezza per l'utilizzatore. Assicurarsi di rispettare scrupolosamente le presenti linee guida:

- ✓ Pulire con acqua e sapone neutro. Non utilizzare in nessun caso solventi, prodotti acidi o alcalini.
- ✓ Lasciare asciugare all'aria in un luogo ben ventilato al riparo da fiamme libere o altre fonti di calore.
- ✓ Per una pulizia più profonda si consiglia di rimuovere la corda dal cordino (vedere il paragrafo 5-3). **Vedere la figura 13.**
- ✓ Durante l'uso in certe condizioni può succedere che il meccanismo si sporchi. In un simile caso è necessario assicurare una pulizia adeguata periodica abbastanza frequente.

Durante seguire le istruzioni per la sostituzione della corda sospensiva (da vedere il paragrafo 5-3).

È possibile usare l'aria compressa per togliere tutti i corpi estranei che si possono trovare dentro HandZup. Fare attenzione che niente ostacoli il movimento della camma e che la molla all'interno spinga in maniera corretta sulla corda di sospensione.

9 - DURATA

Si stima la durata di vita massima del DPI a dominante tessile a 10 anni a partire dalla data di fabbricazione. Poiché i nostri prodotti sono realizzati principalmente in metallo, non è possibile stabilire una durata; se il prodotto viene ispezionato regolarmente (una volta all'anno), la durata può essere illimitata. Vi sono tuttavia dei fattori che possono pregiudicare le prestazioni del prodotto e di conseguenza la sua durata, come ad esempio: stoccaggio non idoneo e/o utilizzo improprio (non conforme alle istruzioni del presente manuale), deformazione meccanica, contatto con agenti chimici (sostanze acide, alcaline, solventi, ecc.) ed esposizione a forti sorgenti di calore (> 60 ° C).

10 - SIGNIFICATO DELLE MARCATURE (CF 173)

APPENDICI

Appendice 1: Elenco dei prodotti della gamma Miller HandZup® (CF 176-177)

Appendice 2: Compatibilità DPI

IMBRACATURA ANTICADUTA

Imbracatura anticaduta conforme alle norme EN 361 ed EN 358.

L'imbracatura anticaduta è l'unico dispositivo per il sostegno del corpo utilizzabile con un sistema di arresto della caduta.

Vi invitiamo a verificare quanto segue:

- ✓ Nessun segno di danni precoci ai nastri
- ✓ Nessuna deformazione degli anelli a «D»
- ✓ Corretto funzionamento delle chiusure e dei connettori
- ✓ Integrità delle cuciture
- ✓ Buone condizioni degli elementi in metallo (niente crepe, corrosione, ecc.)

L'aggancio del sistema anticaduta all'imbracatura **DEVE avvenire ESCLUSIVAMENTE** mediante l'apposito elemento di ancoraggio dorsale («D» o prolunga di ancoraggio della cinghia) oppure tramite i punti di ancoraggio toracici (fibbie della cinghia o «D»)

PUNTI DI ANCORAGGIO

Nei limiti del possibile, utilizzare dispositivi di ancoraggio (conformi alla norma EN 795) o ancoraggi strutturali, ovvero elementi fissati in modo permanente alla struttura (pareti, pilastri, ecc.). In ogni caso, assicurarsi che l'ancoraggio:

- ✓ sia posizionato correttamente affinché il lavoro possa essere svolto con un rischio minimo di caduta e in modo tale da ridurre il più possibile lo spazio di caduta
- ✓ abbia una resistenza minima di 12 kN
- ✓ sia posizionato sopra l'operatore
- ✓ si trovi sull'asse verticale della superficie di lavoro: (deviazione massima $\pm 30^\circ$)
- ✓ sia compatibile con il sistema di aggancio dell'attrezzatura
- ✓ non possieda bordi taglienti

DISPOSITIVI DI COLLEGAMENTO

Il dispositivo di collegamento (cordino, dispositivo retrattile, ecc.) unisce l'imbracatura al punto di ancoraggio e rappresenta un elemento fondamentale per la sicurezza dell'utilizzatore. Vi invitiamo a verificare quanto segue:

- ✓ Quando si collega l'attrezzatura accertarsi che il gancio del moschettone sia bloccato correttamente in posizione
- ✓ Nei limiti del possibile, assegnare un dispositivo a ciascun individuo
- ✓ Verificare l'attrezzatura prima dell'uso per accertare, nello specifico, l'assenza di distorsioni, segni di usura eccessiva e il corretto funzionamento del sistema di bloccaggio
- ✓ Attenersi alle istruzioni del manuale del dispositivo di collegamento.

Appendice 3: Certificazione (CF 180-185)

SPIS TREŚCI

1 – INFORMACJE PRZEGLĄDOWE	99
2 – SZKOLENIE	100
3 – ZGODNOŚĆ Z EUROPEJSKĄ NORMĄ EN 358 : 1999	100
4 – SPRAWDZENIE STANU	100
5 – UŻYTKOWANIE	101
5-1 CHARAKTERYSTYKA I ZASADY OBSŁUGI PRODUKTU	101
5-2 ZASADY INSTALACJI	102
5-3 WYMIANA LINKI HANDZUP®:	102
5-4 WYMIANA OSŁONY	103
6 – OKRESOWY PRZEGLĄD	104
7 – TRANSPORT I SKŁADOWANIE	104
8 – CZYSZCZENIE	104
9 – OKRES PRZYDATNOŚCI DO EKSPLOATACJI	104
10 – ZNACZENIE OZNACZEŃ (CF 173)	104
ZAŁĄCZNIKI	104
Załącznik 1: Lista produktów z gamy Miller HandZup® (CF 176-177)	104
Załącznik 2: Zgodność sprzętu PPE	105
Załącznik 3: Certyfikat (CF 180-185)	105

INSTRUKCJA OBSŁUGI

NIE WYRZUCAĆ – PRZECZYTAĆ PRZED UŻYCIEM

ROBOCZA LINKA POZYCJONUJĄCA HANDZUP®

zgodna z europejską normą

EN 358 : 1999

1 – INFORMACJE PRZEGLĄDOWE

Dziękujemy za zakup sprzętu ochrony osobistej (PPE) klasy III służącego zabezpieczeniu przed ryzykiem poważnych obrażeń i śmierci oraz za zaufanie wobec naszej firmy. W celu zapewnienia pełnej satysfakcji z produktu prosimy o przestrzeganie wskazówek zawartych w niniejszej instrukcji obsługi **PRZED KAŻDORAZOWYM UŻYCIEM** sprzętu.

Niniejsza instrukcja obsługi przeznaczona jest dla produktów wyszczególnionych w Załączniku 1.

Ich producentem jest firma Honeywell Fall Protection France, z siedzibą pod adresem 35-37 rue de la Bidauderie 18100 Vierzon, France. wpisana do rejestru spółek w Bourges (RCS) pod numerem 338 833 577 00053. Nasze dane kontaktowe:

- ✓ Adres pocztowy jak powyżej
- ✓ Adres e-mail: info-poland.hsp@honeywell.com
- ✓ Kontakt w sprawach technicznych: techniserv.hsp@honeywell.com
- ✓ Żeby zwrócić produkt na gwarancji, należy kontaktować się z właściwym dealerem

Niniejszy sprzęt przeszedł standardowe procedury wspólnotowe przed jednostką notyfikowaną (patrz Załącznik 3), która wydała certyfikat CE potwierdzający, że wszelki produkowany sprzęt i towarzysząca mu instrukcja obsługi odpowiadają wymogom Dyrektywy 89/686/EWG.

Postępowanie niezgodne ze wskazówkami zawartymi w niniejszej instrukcji obsługi może prowadzić do poważnych konsekwencji. Zalecamy regularne odświeżanie znajomości zagadnień omówionych w niniejszej instrukcji obsługi. Ponadto producent ani jego przedstawiciel nie przyjmują żadnej odpowiedzialności za użytkowanie, przechowywanie ani czynności konserwacyjne realizowane w sposób odbiegający od wytycznych zawartych w niniejszej instrukcji obsługi.

Ochrona z tytułu gwarancji na produkt również uzależniona jest od przestrzegania instrukcji obsługi dostarczonej przez producenta. Jej nieprzestrzeganie będzie skutkowało unieważnieniem gwarancji. Niniejszą gwarancję przyznaje się wyłącznie pierwszemu nabywcy produktu od producenta, chyba że warunki umowne zatwierdzone przez producenta przewidują inne uregulowania.

JEŻELI NABYWCA NIE JEST UŻYTKOWNIKIEM, MA OBOWIĄZEK PRZEKAZAĆ NINIEJSZĄ INSTRUKCJĘ OBSŁUGI UŻYTKOWNIKOWI.

W MIARĘ MOŻLIWOŚCI STANOWCZO ZALECA SIĘ OSOBISTE PRZYPISANIE SPRZĘTU PPE DO TYLKO JEDNEGO UŻYTKOWNIKA.

ZGODNOŚĆ PRODUKTU Z INNYM SPRZĘTEM PPE (UPRZĘŻE, PUNKTY ASEKURACYJNE I ŁĄCZNIKI):

NALEŻY ZAPEWNIĆ, ŻE ZAKUPIONY SPRZĘT PPE ODPOWIADA ZALECENIOM WŁAŚCIWYM DLA WSZELKICH POZOSTAŁYCH ELEMENTÓW SYSTEMU ZABEZPIELAJĄCEGO PRZED UPADKAMI I ICH FUNKCJE BEZPIECZEŃSTWA NIE KOLIDUJĄ ZE SOBĄ.

Jak wskazano w normie EN 363 „Systemy zabezpieczenia przed upadkami”, robocza linka pozycjonująca ma w miejscu pracy służyć podtrzymywaniu użytkownika. Pozwala użytkownikowi wykonywać czynności robocze w pozycji podtrzymywanej lub podwieszanej, zabezpieczając go w ten sposób przed upadkiem.

W roboczych systemach podtrzymujących użytkownika zwykle polega na sprzęcie go podtrzymującym. W związku z tym szczególnie ważna jest konieczność posiadania systemu awaryjnego, takiego jak system zabezpieczenia przed upadkiem lub zbiorowy sprzęt zabezpieczający (np. siatki bezpieczeństwa, poduszki powietrzne). Przed każdym użyciem należy upewnić się, że pod spodem istnieje wystarczająca przestrzeń gwarantująca, że w razie upadku nie nastąpi uderzenie w podłogę lub inną przeszkodę. **Patrz rysunek 1.**

Musi on być używany wyłącznie wraz z uprzężą zabezpieczającą przed upadkiem zgodną z normą EN 361 stanowiącą część systemu zabezpieczenia przed upadkiem. **Patrz rysunek 2.**

Punkty asekuracyjne muszą odpowiadać wymogom normy EN 795. Łączniki natomiast muszą być zgodne z normą EN 362 (patrz Załącznik 2).

JEŻELI PRODUKT NABYTO POZA PIERWSZYM KRAJEM JEGO PRZEZNACZENIA, DLA BEZPIECZEŃSTWA UŻYTKOWNIKA DEALER MUSI ZAPEWNIĆ, ŻE PRODUKT ODPOWIADA WSZELKICH PRZEPISOM PRAWA OBOWIĄZUJĄCYM W TAKIM KRAJU ORAZ DOSTARCZYĆ INSTRUKCJE OBSŁUGI PRODUKTU W ODPOWIEDNIM JĘZYKU SPEŁNIAJĄCE WSZELKIE WYMAGANIA NORMY EN 358 ORAZ WŁAŚCIWYCH PRZEPISÓW PRAWA.

2 – SZKOLENIE

Do użytkowania naszych produktów uprawnione są wyłącznie osoby, które przeszły odpowiednie szkolenie (organizowane przez autoryzowany podmiot bądź organizację) lub które pracują pod nadzorem należycie wykwalifikowanego przełożonego.

Ukończenie takiego szkolenia wymaga potwierdzenia certyfikatem odbycia szkolenia zawierającym datę, miejsce, imię i nazwisko oraz dane firmy osoby prowadzącej szkolenie lub organizacji szkoleniowej, pełne imię i nazwisko użytkownika, itd.

Należy zapoznać się z niniejszym sprzętem PPE i w pełni zrozumieć zasady jego funkcjonowania (patrz część 5).

Każda osoba wykonująca prace na wysokości powinna być w dobrej formie fizycznej. Niektóre schorzenia i uwarunkowania medyczne mogą niekorzystnie wpływać na bezpieczeństwo użytkownika podczas zwykłej eksploatacji sprzętu PPE (leki, choroby układu krążenia, itd.). W razie wątpliwości należy skonsultować się z lekarzem.

3 – ZGODNOŚĆ Z EUROPEJSKĄ NORMĄ EN 358 : 1999

Linka (zgodna z normą EN 358) powinna być użytkowana wraz z pasem uprząży lub pasem bezpieczeństwa również spełniającym wymogi normy EN 358.

Linka nie powinna być stosowana do zatrzymywania upadków. Może być niezbędna natomiast jako uzupełnienie systemów podtrzymujących opartych na zbiorowych bądź indywidualnych systemach zabezpieczenia przed upadkiem (systemy zabezpieczenia przed upadkiem zgodne z normą EN 363).

Patrz rysunek 3.

4 – SPRAWDZENIE STANU

Jeżeli produkt jest uszkodzony, należy skontaktować się z producentem lub jego przedstawicielem. W razie wątpliwości co do bezpieczeństwa produktu lub jeżeli produkt posłużył już w przeszłości do zabezpieczenia przed upadkiem, niezmiernie ważne dla bezpieczeństwa użytkownika jest wycofanie

takiego sprzętu PPE z eksploatacji i jego zwrot do producenta lub autoryzowanego serwisu w celu inspekcji lub utylizacji.

Przed przystąpieniem do dalszej eksploatacji takiego sprzętu PPE należy uzyskać pisemne potwierdzenie ze strony zakładu naprawczego uprawniające do kontynuowania użytkowania produktu. W przeciwnym wypadku nie przyjmujemy żadnej odpowiedzialności w razie wadliwej pracy produktu.

Przed każdym użytkowaniem należy przeprowadzić wzrokowe sprawdzenie integralności linki oraz wszelkiego innego sprzętu, jaki może być z nią połączony (pas uprząży, punkty asekuracyjne, łączniki, itd.), jak również należy upewnić się, że istnieją odpowiednie procedury ratunkowe. **Patrz rysunek 4.**

Przed każdym użytkowaniem, należy sprawdzić:

- ✓ linę pod kątem ewentualnych uszkodzeń; nacięcia, starcia, zużycie, nadpalenie, itd. Jeżeli lina dostarczana jest wraz z osłoną ochronną, należy ją przesunąć w celu kontroli całej długości linki **Patrz rysunek 5.**
- ✓ stan zszywanych końcówek linki niezbrojonej. integralność nitowanych końcówek linki zbrojonej.
- ✓ naporstki pod kątem zniekształceń, **Patrz rysunek 6.**
- ✓ osłonę ochronną pod kątem uszkodzeń (rozdarcia, zużycie, przepalenia, itd.).
- ✓ łączniki pod kątem zniekształceń lub zużycia oraz zweryfikować możliwość ich dalszej eksploatacji.
- ✓ możliwość dalszej eksploatacji modułu głównego.
- ✓ moduł główny pod kątem uszkodzeń (zużycie, utlenianie, odkształcenie, itd.).

W razie wątpliwości sprzęt PPE wymaga natychmiastowego usunięcia z eksploatacji.

5 – UŻYTKOWANIE

Podczas użytkowania należy chronić sprzęt PPE przed wszelkimi zagrożeniami związanymi ze środowiskiem pracy: zagrożenia cieplne, elektryczne, mechaniczne, chemiczne, ostre krawędzie, itd.

Podczas eksploatacji należy regularnie sprawdzać elementy regulacyjne i/lub mocujące

5-1 CHARAKTERYSTYKA I ZASADY OBSŁUGI PRODUKTU

Patrz rysunek 7.

Robocza linka pozycjonująca Miller HandZup® składa się z następujących elementów:

- ✓ Regulator długości złożony z 2 aluminiowych płytek, aluminiowego suwaka, mechanizmu zaciskowego ze stali nierdzewnej oraz plastikowego uchwytu. Do regulatora długości dołączony jest karabińczyk zgodny z normą EN 362.
- ✓ 100% lina poliamidowa lub zbrojona lina poliestrowa ze stalowym rdzeniem, przymocowana do zgodnego z normą EN 362 karabińczyka z jednej strony i zszywanej lub osłoniętej końcówki z drugiej strony.
- ✓ Niektóre produkty gamy Miller HandZup® dostarcza się wraz ze zdejmowaną osłoną ochronną linki.

Funkcja blokady:

Z chwilą wystąpienia silnego naprężenia regulator długości blokuje się na linkie dzięki krzywce i pod warunkiem poprawnego ustawienia pozwala na podtrzymanie użytkownika w pozycji roboczej „z wolnymi rękoma”.

- ✓ W pozycji roboczej regulacja linki nie może pozwalać na swobodny upadek na odległość dłuższą niż 0,50 metra.

PL

- ✓ Należy zapewnić, że podczas eksploatacji linka zawsze pozostaje napięta.

Proces regulacji – zwiększenie długości roboczej linki pozycjonującej (zwolnienie blokady):

Należy nacisnąć uchwyt regulatora długości celem zwolnienia liny i umożliwienia regulacji na pożądaną długość. Pod warunkiem odpowiedniego napięcia liny zwolnienie uchwytu powoduje ponowne zablokowanie się regulatora długości na linie.

Proces regulacji – zmniejszenie długości roboczej linki pozycjonującej:

Należy wziąć luźny koniec liny i przeciągnąć przez regulator długości celem skrócenia długości linki. Odciążenie linki może ułatwić omawianą czynność, a w tym celu użytkownik może schwyć napiętą linę.

linka Miller HandZup® może być używana jako system podtrzymujący na nachylonej powierzchni, gdzie regulator długości jest podłączony w pasie (EN813) lub z boku (EN358) a karabińczyk roboczej linki pozycjonującej jest podłączony do punktu asekuracyjnego znajdującego się powyżej użytkownika. Produkt ten jest nieodpowiedni do pracy w pozycji podwieszanej. **Patrz rysunek 8.**

5-2 ZASADY INSTALACJI

Dla celów pozycjonowania roboczego należy stosować spełniający wymagania normy EN 358 pas lub uprząż pasową z podparciem pleców.

Instalację roboczej linki pozycjonującej należy przeprowadzić zgodnie z poniższymi instrukcjami.

- ✓ Zapiąć pas wokół talii i wyregulować. **Patrz rysunek 9.**
- ✓ Podłączyć karabińczyk regulatora długości do jednego z dwustronnych pierścieni w kształcie litery D na pasie. Regulator można podłączyć do pierścienia po lewej lub prawej stronie. **Patrz ilustracja podłączenia do pierścienia w kształcie litery D oraz ilustracja właściwej obsługi poszczególnych łączników 10.**
- ✓ Przeprowadzić linkę za odpowiednią strukturą stanowiącą zabezpieczenie (słup, korpus, itd.), a następnie połączyć karabińczyk na końcu liny z pierścieniem w kształcie litery D po drugiej stronie. **Patrz ilustracja podłączenia do pierścienia w kształcie litery D oraz ilustracja właściwej obsługi poszczególnych łączników 10.**
- ✓ Wyregulować roboczą linkę pozycjonującą tak, żeby można było pracować wygodnie z wolnymi obiema rękami (Patrz część 5-1).
- ✓ Przed przystąpieniem do pracy na wysokości należy sprawdzić wytrzymałość sprzętu.
- ✓ Należy upewnić się, że geometria struktury stanowiącej zabezpieczenie pozwala na zastosowanie roboczego systemu pozycjonującego (wykluczone są małe średnice i ostre krawędzie).

Patrz rysunki 11.

- ✓ W niektórych przypadkach zaleca się zastosowanie linki wyposażonej w osłonę ochronną w celu minimalizacji ryzyka przedwczesnego zużycia liny. **Patrz rysunki 6.** W razie wątpliwości należy skontaktować się z działem obsługi technicznej Miller® by Honeywell.

5-3 WYMIANA LINKI HANDZUP®:

Linka Miller HandZup® może w razie potrzeby podlegać wymianie lub zamianie.

W takim przypadku producent zezwala w razie potrzeby na wymianę liny w ramach roboczej linki pozycjonującej przeprowadzaną wyłącznie przez użytkowników przeszkolonych w zakresie obsługi tego rodzaju sprzętu PPE.

Śruba antypoślizgowa jest zdejmowana i można ją przesunąć przy użyciu specjalnego łącznika dostępnego na zamówienie. Brak śruby antypoślizgowej nie zakłóca właściwej pracy ani nie wpływa na bezpieczeństwo roboczej linki pozycjonującej Handzup®, która spełnia wymagania normy EN 358

zarówno ze śrubą, jak i bez niej.

Regulator długości Miller HandZup® posiada certyfikat przydatności do eksploatacji wyłącznie wraz z linkami Miller HandZup® dostarczonymi przez Miller® by Honeywell (patrz Załącznik 1). Nigdy nie należy używać regulatora długości Miller HandZup® z innym rodzajem liny.

Procedura wymiany linki:

Całą sekwencję czynności pokazano na rysunkach na początku instrukcji obsługi.

patrz rysunek 12

- ✓ Zaleca się, żeby regulator długości Miller HandZup® odłączyć od pasu bezpieczeństwa lub uprząży bezpieczeństwa w celu łatwiejszej wymiany linki.
- ✓ Usunąć śrubę antypoślizgową śrubokrętem wyposażonym w odpowiednią specjalną końcówkę.
- ✓ Palcem wskazującym lewej ręki należy popchnąć mechanizm zaciskowy celem zwolnienia suwaka. Prawą ręką przytrzymać i maksymalnie otworzyć (około 70°).
- ✓ Prawą ręką przytrzymać suwak otwarty.
- ✓ Lewą ręką uwolnić linkę z mechanizmu zaciskowego.
- ✓ Następnie wyjąć ją z regulatora długości.
- ✓ Do regulatora długości włożyć zastępczą linkę.

NALEŻY UPEWNIĆ SIĘ, ŻE REGULATOR DŁUGOŚCI ZOSTAŁ POPRAWNIE ZAMOCOWANY WOKÓŁ LINY, ŻEBY BLOKOWAŁ SIĘ NA LINIE W SYTUACJI WYSTĄPIENIA ODPOWIEDNIEGO NAPRĘŻENIA. PO POPRAWNYM ZAMOCOWANIU KARABIŃCZYK REGULATORY DŁUGOŚCI UMIESZCZA SIĘ NA TYM SAMYM KOŃCU CO KARABIŃCZYK LINY.

patrz rysunek 12A /12B.

- ✓ Umieścić linkę w mechanizmie zaciskowym upewniając się, że jest przymocowana blisko dołu suwaka.
- ✓ Zwolnić suwak i pozwolić na jego pełne zamknięcie, jednocześnie trzymając linkę.
- ✓ Wymienić w razie potrzeby śrubę blokującą (opcjonalnie).
- ✓ Podłączyć ponownie regulator długości do pierścienia w kształcie litery D na pasie lub pasie uprząży.
- ✓ Sprawdzić pracę blokady/zwolnienia na ziemi.

Omówiona procedura obowiązuje w przypadku wszelkiego rodzaju linek (100% tekstylnych lub zbrojonych, o długości od 2 do 40 metres, z wszelkimi rodzajami karabińczyków). Informacje o pełnej gamie dostępnych produktów można znaleźć w Załączniku 1.

5-4 WYMIANA OSŁONY

Jeżeli na linie znajduje się osłona ochronna wymagająca wymiany, należy postępować zgodnie z instrukcjami poniżej:

- ✓ Jeżeli na końcu linki znajduje się zdejmowany karabińczyk, zdjąć go i zsunąć osłonę z linki. Z nową osłoną wykonać odwrotną czynność, a następnie założyć karabińczyk.
- ✓ Jeżeli karabińczyk nie jest zdejmowany, pociągnąć linkę regulatora długości (patrz część 5-3) i zsunąć osłonę wzdłuż linki w kierunku końcówki. Z nową osłoną wykonać czynności w odwrotnej kolejności. **Patrz rysunek 12.**

6 – OKRESOWY PRZEGLĄD

Należy wypełnić formularz identyfikacyjny starannie wraz z wszelkimi oznaczeniami.

Okresowy przegląd służący sprawdzeniu skuteczności i wytrzymałości sprzętu jest niezmiernie istotny dla zapewnienia bezpieczeństwa użytkownika.

Sprzęt wymaga inspekcji co najmniej raz w roku; wykwalifikowana osoba musi sprawdzić sprzęt pod kątem zgodności z niniejszą instrukcją obsługi, a stosowne szczegółowe informacje na temat przeglądu wymagają zaprotokołowania.

Podczas każdego okresowego przeglądu należy wypełnić formularz identyfikacyjny na stronie 182.

Częstotliwość przeglądów powinna wzrastać odpowiednio do zapisów właściwych przepisów w przypadku intensywnej eksploatacji lub bardzo trudnych warunków środowiskowych. Należy zawsze sprawdzać czytelność oznaczeń produktu.

7 – TRANSPORT I SKŁADOWANIE

Właściwe składowanie sprzętu PPE zapewnia dłuższą sprawność produktu, a jednocześnie bezpieczeństwo użytkownika.

W trakcie transportu i składowania należy upewnić się, że sprzęt jest zawieszony z dala od źródeł ciepła, wilgoci, warunków sprzyjających korozji, promieniowania ultrafioletowego, itd. oraz zabezpieczyć sprzęt PPE przed uderzeniami bądź nadmiernymi drganiami. **Patrz rysunek 13.**

8 – CZYSZCZENIE

Właściwa pielęgnacja sprzętu PPE zapewnia dłuższą sprawność produktu, a jednocześnie bezpieczeństwo użytkownika.

Należy ściśle przestrzegać poniższych wytycznych:

- ✓ Czyścić wodą z łagodnym mydłem. W żadnym wypadku nie stosować rozpuszczalników, kwasów ani zasad.
- ✓ Pozwolić na naturalne wyschnięcie w dobrze wentylowanym obszarze z dala od otwartego ognia lub innych źródeł ciepła.
- ✓ W przypadku bardziej gruntownego czyszczenia zalecamy zdjęcie linki (patrz część 5-3).

Patrz rysunek 13.

- ✓ Podczas stosowania w określonych warunkach może dojść do zanieczyszczenia mechanizmu. W takim przypadku należy zapewnić odpowiednio częste przeprowadzanie prawidłowego czyszczenia.

Należy stosować się do instrukcji w zakresie wymiany linki (patrz rozdz. 5-3).

Do usunięcia wszystkich obcych ciał znajdujących się wewnątrz produktu HandZup można zastosować sprężone powietrze. Szczególnie należy uważać, aby nic nie przeszkadzało obracaniu się krzywki, i aby była prawidłowo dociskana przez wewnętrzną sprężynę do linki.

9 – OKRES PRZYDATNOŚCI DO EKSPLOATACJI

Maksymalną trwałość indywidualnego wyposażenia asekuracyjnego z przewagą materiałów tekstylnych przewiduje się na 10 lat licząc od daty produkcji. W przypadku naszych produktów, złożonych głównie z elementów metalowych, nie określamy okresu przydatności do eksploatacji; może on być nieograniczony w przypadku regularnych (corocznych) kontroli produktu. Następujące czynniki mogą jednak wpływać na charakterystykę roboczą produktu i okres jego przydatności do eksploatacji: niewłaściwe składowanie i/lub niepoprawne użytkowanie (nieprzestrzeganie wskazówek zawartych w instrukcji obsługi), odształcenie mechaniczne, kontakt z chemikaliami (kwasy, zasady, rozpuszczalniki, itd.) oraz ekspozycja na wysoką temperaturę (> 60 °C).

10 – ZNACZENIE OZNACZEŃ (CF 173)

ZAŁĄCZNIKI

Załącznik 1: Lista produktów z gamy Miller HandZup® (CF 176-177)

Załącznik 2: Zgodność sprzętu PPE

UPRZAŻ ZABEZPIEZAJĄCA

Uprząż zabezpieczająca zgodna z wymogami norm EN 361 i EN 358.

Uprząż zabezpieczająca przed upadkiem jest jedynym system podwieszenia ciała, jaki można używać z systemem zabezpieczenia przed upadkiem.

Zalecamy sprawdzenie następujących elementów:

- ✓ Brak śladów przedwczesnego uszkodzenia taśm
- ✓ Brak zniekształceń pierścieni metalowych w kształcie litery D
- ✓ Właściwe funkcjonowanie mocowań
- ✓ Integralność szycia
- ✓ Dobry stan elementów metalowych (brak pęknięć, korozji, itd.)

Mocowanie systemu zatrzymującego do uprząży musi odbywać się **OBOWIĄZKOWO i WYŁĄCZNIE** za pomocą tylnego elementu przewidzianego do tego celu ("D" lub przedłużenie mocowania) lub do punktów mocowania na klatce piersiowej (pętla z pasa lub "D").

PUNKTY ASEKURACYJNE

W miarę możliwości należy korzystać z urządzeń asekuracyjnych (zgodnych z normą EN 795) lub ze strukturalnych punktów asekuracyjnych, tzn. elementów trwale przytwierdzonych do struktury (ściana, słup, itd.). Należy zawsze zapewnić, że punkt asekuracyjny:

- ✓ jest odpowiednio umiejscowiony i że prace realizowane są w sposób pozwalający na minimalizację ryzyka upadku oraz potencjalnej długości upadku
- ✓ cechuje minimalna wytrzymałość 12 kN
- ✓ znajduje się powyżej operatora
- ✓ znajduje się w osi pionowej powierzchni roboczej: (maksymalnie odchylenie $\pm 30^\circ$)
- ✓ jest odpowiednio dopasowany do systemu zawieszenia sprzętu
- ✓ nie posiada ostrych krawędzi

ŁĄCZNIKI

Łącznik (linka, wciągarka, itd.) zapewnia połączenie między uprzążą a punktem asekuracyjnym i stanowi element istotny dla bezpieczeństwa użytkownika. Zalecamy sprawdzenie następujących elementów:

- ✓ Podczas podłączania sprzętu należy zapewnić, że karabińczyk poprawnie się zamknie
- ✓ Należy w miarę możliwość przypisać sprzęt do każdego indywidualnego użytkownika
- ✓ Należy sprawdzić sprzęt przed każdym użytkowaniem w celu zagwarantowania w szczególności, że nie ma zniekształceń, oznak nadmiernego zużycia, a system blokujący działa poprawnie
- ✓ Należy postępować zgodnie ze wskazówkami dotyczącymi łącznika zawartymi w instrukcji obsługi

Załącznik 3: Certyfikat (CF 180-185)

PL

TARTALOM

1 - ÁTTEKINTÉS	107
2 - BETANÍTÁS	108
3 - AZ EN 358 : 1999 EURÓPAI SZABVÁNYNAK VALÓ MEGFELELÉS	108
4 - ELLENŐRZÉS	108
5 - HASZNÁLAT	109
5-1. TERMÉKLEÍRÁS ÉS MŰKÖDÉSI ELV	109
5-2. FELSZERELÉSI ELV	110
5-3. A Miller HandZup® RÖGZÍTŐKÖTÉL CSERÉJE:	110
5-4. A VÉDŐTOK CSERÉJE	111
6 - IDŐSZAKOS VIZSGÁLAT	112
7 - SZÁLLÍTÁS ÉS TÁROLÁS	112
8 - TISZTÍTÁS	112
9 - ÉLETTARTAM	112
10 - A JELÖLÉSEK JELENTÉSE (CF 174)	112
FÜGGELÉKEK	112
1. függelék: A Miller HandZup® termékcsaládba tartozó termékek felsorolása (CF 176-177)	112
2. függelék: PPE kompatibilitási	113
3. függelék: Tanúsítvány (CF 180-185)	113



HASZNÁLATI UTASÍTÁS

NE DOBJA EL! – HASZNÁLAT ELŐTT OLVASSA EL!

Miller HandZup® MUNKAHELYZET-BEÁLLÍTÓ RÖGZÍTŐKÖTÉL

Megfelel az EN 358 : 1999

európai szabványnak

1 - ÁTTEKINTÉS

Ön 3. kategóriába sorolt egyéni védőeszközt (PPE) vásárolt, amely a súlyos vagy halálos sérülések elleni védelemre szolgál. Köszönjük, hogy megbízik termékünkben! Annak érdekében, hogy teljesen elégedett legyen ezzel a termékkel, kérjük, **MINDEN HASZNÁLAT ELŐTT** kövesse az útmutatóban található utasításokat.

Ez az útmutató az 1. függelékben felsorolt termékekre vonatkozik.

Ezeket a termékeket a Honeywell Fall Protection (címe: 35-37 rue de la Bidauderie 18100 Vierzon, Franciaország; Bourges Kereskedelmi és cégjegyzékszám (RCS): 338 833 577 00053. gyártja. A következőképpen léphet kapcsolatba velünk:

- ✓ Postai úton a fent említett címen
- ✓ E-mailben: info-hungary.hsp@honeywell.com
- ✓ Műszaki problémák esetén: techniservnorth.hsp@honeywell.com
- ✓ A termék garanciaidőn belüli visszaküldése esetén kérjük, vegye fel a kapcsolatot kereskedőjével.

Ez az eszköz szabványos EC vizsgálaton esett át egy bejelentett szervezetnél (lásd 3. függelék), amely EK megfelelési nyilatkozatot bocsátott ki annak igazolására, hogy valamennyi gyártott felszerelés, illetve a hozzájuk tartozó utasítások megfelelnek a 89/686/EGK irányelvnek.

Ha nem a jelen útmutatóban leírt utasításoknak megfelelően jár el, annak komoly következményei lehetnek. Javasoljuk, hogy időnként olvassa el újból ezeket az utasításokat. Továbbá a gyártó és annak képviselője nem vállal felelősséget az utasításokban leírtaktól eltérő módon történő használatért, tárolásért vagy karbantartásért.

A termékszavatosság címén biztosított fedezet szintén a gyártó utasításainak betartásától függ. Az utasítások be nem tartása esetén a szavatosság érvényét veszti. A szavatosság csak a terméket a gyártótól elsőként megvásárló személyt illeti meg, kivéve, ha a gyártó által jóváhagyott szerződéses feltételek eltérően rendelkeznek.

HA A VÁSÁRLÓ NEM AZONOS A FELHASZNÁLÓVAL, KÖTELES ÁTADNI A JELEN UTASÍTÁSOKAT AZ UTÓBBI RÉSZÉRE.

AMENNYIBEN LEHETSÉGES, ERŐSEN AJÁNLOTT, HOGY AZ EGYÉNI VÉDŐESZKÖZT (EV) ESZKÖZT SZEMÉLYESEN EGYETLEN HASZNÁLÓ SZÁMÁRA UTALJÁK KI.

TERMÉKKOMPATIBILITÁS MÁS PPE ESZKÖZÖKKEL (HEVEDEREK, RÖGZÍTŐK ÉS CSATLAKOZTATÓ KÉSZÜLÉKEK):

ELLENŐRIZZE, HOGY AZ ÖN ÁLTAL VÁSÁROLT EV ESZKÖZ KOMPATIBILIS-E AZ EGYÉB ZUHANÁSGÁT-LÓ RENDSZER-ÖSSZETEVŐKRE VONATKOZÓ AJÁNLÁSOKKAL.



Az EN 363 „Zuhanásgátló rendszerek” szabványban meghatározottak szerint a munkahelyzet-beállító rögzítőkötél olyan rendszer, amely segítséget nyújt a munkahelyen. Lehetővé teszi, hogy a felhasználó megtámasztva vagy felfüggesztve dolgozzon és megakadályozza a leesést.

A munkahelyi biztonsági rendszerek esetében a felhasználó általában a felszerelésére hagyatkozik, hogy az megvédi őt. Ezért nélkülözhetetlen, hogy figyelembe vegyék egy tartalék rendszer szükségességét, mint például egy zuhanásgátló rendszer vagy kollektív védőberendezés (pl. biztonsági háló, légszákó). Minden használat előtt győződjön meg arról, hogy a felhasználó alatt fennmaradó esési biztonsági távolság elegendő ahhoz, hogy ne következzen be a földhöz vagy bármilyen akadályhoz való ütközés. **Lásd: 1. ábra.**

Kizárólag az EN 361 szabványnak megfelelő zuhanásgátló hevederrel együtt, egy zuhanásgátló rendszer részeként használandó. **Lásd: 2. ábra.**

A rögzítő eszköznek meg kell felelnie az EN 795 szabványnak. A csatlakozóknak meg kell felelniük az EN 362 szabványnak (lásd a 2. függelék).

AMENNYIBEN A TERMÉKET AZ ELSŐ CÉLORSZÁGON KÍVÜL ÉRTÉKESÍTIK, A FELHASZNÁLÓ BIZTONSÁGA ÉRDEKÉBEN A KERESKEDŐNEK MEG KELL BIZONYOSODNIA ARRÓL, HOGY A TERMÉK MEGFELEL AZ ABBAN AZ ORSZÁGBAN HATÁLYOS JOGSZABÁLYOKNAK, ÉS A MEGFELELŐ NYELVEN UTASÍTÁSOKAT KELL MELLÉKELNIE A TERMÉKHEZ, ELEGET TÉVE AZ EN 358 SZABVÁNY ÉS AZ ALKALMAZANDÓ JOGSZABÁLYOK ÁLTAL TÁMASZTOTT VALAMENNYI KÖVETELMÉNYNEK.

2 - BETANÍTÁS

Termékeinket kizárólag (arra jogosult személy vagy szervezet által végzett) megfelelő oktatásban részesített, kompetens személyek használhatják, vagy kizárólag egy kompetens felettes személy felügyelete alatt használhatók.

A tanfolyam elvégzését tanúsítvány kibocsátásával kell igazolni, amelyen fel van tüntetve a dátum, a helyszín, az oktató személy vagy szervezet neve, a felhasználó teljes neve stb.

Ismerkedjen meg ezzel az EV eszközzel, és bizonyosodjon meg arról, hogy teljes mértékben megértette annak működését (lásd az 5. bekezdést).

A magasban munkát végző személynek jó fizikai állapotban kell lennie. Bizonyos egészségügyi állapotok veszélyeztethetik a felhasználó biztonságát az EV normál használata során (gyógyszerek, kerincési rendszer megbetegedések stb.). Ha kétségei vannak, kérjen tanácsot orvosától.

3 - AZ EN 358 : 1999 EURÓPAI SZABVÁNYNAK VALÓ MEGFELELÉS

A rögzítőkötélet (az EN 358 szabványnak megfelelően) egy úgyszintén az EN 358 szabványnak megfelelő hevederövvvel vagy biztonsági övvel együtt kell használni.

A rögzítőkötél nem használható zuhanás megállítására. Szükség lehet kollektív vagy egyéni zuhanásgátló rendszerekkel történő kiegészítésére (az EN 363 szabványnak megfelelő zuhanásgátló rendszerek). **Lásd: 3. ábra.**

4 - ELLENŐRZÉS

Ha a termék sérült, forduljon a gyártóhoz vagy annak képviselőjéhez. Ha kétségei vannak egy termék biztonságosságával kapcsolatban, vagy ha a termék zuhanást gátolt meg, az Ön biztonsága érdekében elengedhetetlen, hogy az EV eszközt kivonják a használatból, és visszajuttassák a gyártóhoz vagy egy hivatalos szervizközponthoz bevizsgálás vagy selejtezés céljából.

Az EV további használata előtt az Ön felelőssége, hogy írásos igazolást szerezzen be a javítást végző személytől, amely feljogosítja Önt a termék ismételt használatára. Ennek hiányában semmilyen felelősséget nem vállalunk a termék nem megfelelő működése esetén.

Minden használat előtt alapos szemrevételezéssel meg kell győződni arról, hogy a rögzítőkötél, vala-

mint minden egyéb hozzá tartozó felszerelés sértetlen (heveder, öv, rögzítők, csatlakoztató eszközök stb.), valamint hogy megfelelő mentési eljárás áll rendelkezésre. **Lásd: 4. ábra.**

Minden használat előtt ellenőrizze a következőket:

- ✓ A kötel sérülésmentességét; vágás, kidörzsölődés, elhasználódás, égés stb. Ha a kötel védőtokkal együtt kapható, ezt el kell húzni, és a kötelet teljes hosszában ellenőrizni kell **Lásd: 5. ábra.**
- ✓ A nem megerősített kötel varrott végződéseinek állapotát. A megerősített kötel sajtolt végződéseinek épségét.
- ✓ A gyűszűk torzulásmentességét, **Lásd a 6. ábrát.**
- ✓ A védőtok sérülésektől (szakadás, elhasználódás, égés stb.) való mentességét.
- ✓ A csatlakoztató eszközök torzulástól és elhasználódástól való mentességét, valamint működőképességét.
- ✓ Az ellenőrzőeszköz működőképességét.
- ✓ Az ellenőrzőeszköz sérülésektől (elhasználódás, rozsdásodás, alakváltozás stb.) való mentességét.

Ha bármilyen kétség merül fel, az EV eszközt azonnal ki kell vonni a használatból.

5 - HASZNÁLAT

Használat során az EV eszközt védeni kell a munkakörnyezethez kapcsolódó mindenféle ártalomtól: hőtől, elektromosságtól, mechanikai sérüléstől, vegyszerektől, éles szélektől stb.

Használat közben rendszeresen ellenőrizze a beállítást és/vagy a rögzítőelemeket.

5-1. TERMÉKLEÍRÁS ÉS MŰKÖDÉSI ELV

Lásd: 7. ábra.

A Miller HandZup® munkahelyzet-beállító rögzítőkötél alkotórészei a következők:

- ✓ Két alumínium lapból összeállított hosszbeállító, egy alumínium csúszka, egy rozsdamentes acél rögzítő és egy műanyag fogantyú. A hosszbeállítóhoz egy EN 362 szabványnak megfelelő karabiner van csatlakoztatva.
- ✓ Egy 100% poliamid szálból készült kötel vagy egy megerősített poliészter kötel acélmaggal, egyik végén egy EN 362 szabványnak megfelelő karabinerhez csatlakoztatva, másik végén varrott vagy vezetőhüvellyel ellátott végződéssel.
- ✓ A Miller HandZup® termékskálába tartozó egyes termékek esetében a kötelhez eltávolítható védőtok tartozik.

Rögzítési művelet:

Feszítés esetén a rögzítő rászorítja a hosszbeállítót a kötelre, és helyesen beállítva lehetővé teszi, hogy a felhasználó a kezeket szabadon hagyó munkahelyzetet vegyen fel.

- ✓ Munkahelyzetben a rögzítőkötelet úgy kell beállítani, hogy ne tegyen lehetővé 0,50 méternél nagyobb szabadesést.
- ✓ Biztosítsa, hogy használat közben a rögzítőkötél feszes maradjon.

Beállítási folyamat – a munkahelyzet-beállító rögzítőkötél hosszának növelése (kioldózár):

A hosszbeállító fogantyújára nyomást gyakorolva oldja ki a kötelet a rögzítésből, és engedje, hogy beálljon a megfelelő hosszúságra. A fogantyúra gyakorolt nyomás megszüntetése esetén a hossz-



beállító ismét rászorul a kötéltre, feltéve, hogy a kötél feszes.

Beállítási folyamat – a munkahelyzet-beállító rögzítőkötél hosszának csökkentése:

Fogja meg a kötél laza végét, és húzza át a hosszbeállítón a rögzítőkötél hosszának csökkentéséhez.

A felhasználó megkönnyítheti a művelet elvégzését, ha mentesíti a rögzítőkötelet a test terhelése alól; ehhez megfoghatja a feszes szálát.

Az új Miller HandZup® rögzítőkötél használható támaszként ferde felületen, ahol a hosszbeállító a hasi ponthoz (EN813) vagy az oldalsó ponthoz (EN358) csatlakozik, a munkahelyzet-beállító rögzítőkötél karabinere pedig a felhasználó fölött elhelyezkedő rögzítőhöz van csatlakoztatva. Ez a termék függeszkedve történő munkavégzéshez nem alkalmas. **Lásd: 8. ábra.**

5–2. FELSZERELÉSI ELV

A munkahelyzet beállításához egy EN 358 szabványnak megfelelő, háttámasszal ellátott öv vagy övvel ellátott teljes testheveder használata szükséges.

A munkahelyzet-beállító rögzítőkötél felszereléséhez hajtsa végre a következő lépéseket.

- ✓ Csatolja fel az övet a derekára, és állítsa be. **Lásd: 9. ábra.**
- ✓ Csatlakoztassa a hosszbeállító karabinerét az övön oldalt található két D-gyűrű egyikéhez. A beállító akár a bal oldali, akár a jobb oldali D-gyűrűhöz csatlakoztatható. **Lásd a D-gyűrű csatlakoztatását és a különféle csatlakoztató eszközök helyes kezelését bemutató 10. ábrát.**
- ✓ Vezesse át a rögzítőkötelet a szerkezet (oszlop, tönk stb.) mögött, és csatlakoztassa a kötél végén lévő karabinert a másik oldalon lévő D-gyűrűhöz. **Lásd a D-gyűrű csatlakoztatását és a különféle csatlakoztató eszközök helyes kezelését bemutató 10. ábrát.**
- ✓ Állítsa be a munkahelyzet-beállító rögzítőkötelet úgy, hogy kényelmesen tudjon dolgozni, és mindkét keze szabadon maradjon (lásd az 5–1. bekezdést).
- ✓ Magasban történő munkavégzés megkezdése előtt ellenőrizze az eszköz szakítószilárdságát.
- ✓ Ellenőrizze, hogy a szerkezet geometriája lehetővé teszi-e a munkahelyzet-beállító rendszer használatát (kis átmérő és éles szélek nem megengedhetők). **Lásd: 11. ábra.**
- ✓ Egyes esetekben ajánlatos védőkkel ellátott rögzítőkötelet használni a kötél idő előtti elhasználódásának megakadályozására. **Lásd: 6. ábra.** Kétség esetén lépjen kapcsolatba a Miller® by Honeywell műszaki szolgálatával.

5–3. A Miller HandZup® RÖGZÍTŐKÖTÉL CSERÉJE:

The A Miller HandZup® rögzítőkötelet szükség szerint le lehet cserélni vagy ki lehet cserélni.

Ebben az esetben a gyártó engedélyezi az EV használatára betanított felhasználók számára a munkahelyzet-beállító rögzítőkötél kötelének kicserélését, amikor azt szükségesnek vélik.

A csúszó rögzítőcsavar eltávolítható, és egy külön megrendelhető speciális csatlakozóval újból beállítható. A csúszó rögzítőcsavar hiánya nem befolyásolja a Miller HandZup® munkahelyzet-beállító rögzítőkötél megfelelő működését vagy biztonságát, amely a csavarral együtt és a csavar nélkül is teljesíti az EN 358 szabvány követelményeit.

A Miller HandZup® hosszbeállító csak a Miller® by Honeywell által szállított Miller HandZup® rögzítőkötelekhez használható (lásd: 1. függelék). Ne használja a Miller HandZup® hosszbeállítót másmilyen típusú kötéllal.

A rögzítőkötél kicserélésének folyamata:

A műveletek sorrendjét az útmutató elején látható ábrákon tekintheti meg. **Lásd: 12. ábra**

- ✓ A rögzítőkötél könnyebb kicserélése érdekében ajánlatos a Miller HandZup®hosszbeállítót lecserélni a biztonsági övről vagy teljes testhevederről.
- ✓ Távolítsa el a csúszó rögzítőcsavart egy megfelelő behajtófejjel felszerelt csavarhúzóval.
- ✓ A bal mutatóujjával nyomja meg a rögzítőt a csúszka kioldásához. A jobb kezével fogja meg, és nyissa ki, amennyire csak lehet (körülbelül 70°-ra).
- ✓ A jobb kezével tartsa kinyitva a csúszkát.
- ✓ A bal kezével oldja ki a rögzítőkötelet a rögzítőből.
- ✓ Ezután vegye ki a hosszbeállítóból.
- ✓ Fogja meg az új rögzítőkötelet, és helyezze be a hosszbeállítóba.

ÜGYELJEN ARRRA, HOGY A HOSSZBEÁLLÍTÓ HELYESEN LEGYEN RÁSZERELVE A KÖTÉLRE, MERT ÍGY FESZÍTÉS ESETÉN RÁSZORUL A KÖTÉLRE. HELYES FELSZERELÉS ESETÉN A HOSSZBEÁLLÍTÓ KARABINERE UGYANAZON A VÉGEN HELYEZKEDIK EL, MINT A KÖTÉL KARABINERE. Lásd: 12A /12B ábra

- ✓ Helyezze a rögzítőkötelet a rögzítő köré, és tartsa közel a csúszka aljához.
- ✓ Engedje el a csúszkát, és ellenőrizze, hogy teljesen bezáródik-e, miközben megtartja a rögzítőkötelet.
- ✓ Cserélje ki a rögzítőcsavart, ha szükséges (nem kötelező).
- ✓ Csatlakoztassa ismét a hosszbeállítót az öv vagy teljes testheveder D eleméhez.
- ✓ Még a talajon állva ellenőrizze a rögzítés/kioldás megfelelő működését.

Ez az eljárás követendő bármely típusú rögzítőkötél használata esetén (100% textil vagy megerősített kivitel, 2 és 40 méter közötti hosszúság, minden karabinertípus). A kapható teljes termékskálát az 1. függelékben tekintheti meg.

5-4. A VÉDŐTOK CSERÉJE

Ha a kötélen védőtök található, és ezt ki kell cserélni, a következőképpen járjon el:

- ✓ Ha a rögzítőkötél végén eltávolítható karabiner található, akkor ezt távolítsa el, és csúsztassa le a tokot a rögzítőkötélről. A műveleteket fordított sorrendben végrehajtva helyezze fel az új tokot, és helyezze vissza a karabinert.
- ✓ Ha a karabiner nem eltávolítható, akkor húzza meg a hosszbeállító rögzítőkötelet (lásd az 5-3. bekezdést), és csúsztassa végig a tokot a rögzítőkötélen a végződés irányába. A műveleteket fordított sorrendben elvégezve helyezze fel az új tokot. **Lásd: 12. ábra.**

6 - IDŐSZAKOS VIZSGÁLAT

A jelölési információkat lemásolva töltsse ki az azonosító űrlapot.

Az eszköz hatássóságának és szakítószilárságának időszakos vizsgálat keretében történő ellenőrzése nélkülözhetetlen a felhasználó biztonsága érdekében.

Ezt az eszközt legalább évente egyszer meg kell vizsgálni; az eszköz vizsgálatát szakképzett személynek kell elvégeznie a jelen utasítások alapján, és a vizsgálat megfelelő adatait rögzíteni kell.

Minden időszakos vizsgálat alkalmával töltsse ki a(z) 184. oldalon található azonosító űrlapot.

Nagy igénybevétel vagy szélsőséges környezeti feltételek esetén a rendelkezéseknek megfelelően növelni kell a vizsgálat gyakoriságát. A termékjelölések olvashatóságát ellenőrizni kell.

7 - SZÁLLÍTÁS ÉS TÁROLÁS

Az EV eszköz megfelelő tárolása biztosítja a termék hosszabb élettartamát, miközben az Ön biztonságát is szolgálja.

Szállítás és tárolás során gondoskodjon arról, hogy az EV eszközt hőforrásoktól, nedvességtől, korrózió légkörtől, ultraibolya fénytől stb. védve tárolják, és védje az EV eszközt a külső behatásoktól és a fokozott vibrációtól. **Lásd: 13. ábra.**

8 - TISZTÍTÁS

Az EV eszköz megfelelő kezelése biztosítja a termék hosszabb élettartamát, miközben az Ön biztonságát is szolgálja.

Szigorúan ezeknek az útmutatásoknak megfelelően járjon el:

- ✓ Vízrel és enyhe szappannal tisztítsa. Semmilyen körülmények között ne használjon oldószereket, savas vagy lúgos kémhatású anyagokat.
- ✓ Hagyja magától megszáradni egy jól szellőző helyen, nyílt lángtól vagy egyéb hőforrástól távol.
- ✓ Az alaposabb tisztítás érdekében javasoljuk, hogy távolítsa el a rögzítőkötelet (lásd: 5–3. bekezdés). **Lásd: 13. ábra.**
- ✓ Bizonyos feltételek alatt a szerkezeti részek beszennyeződhetnek. Az észlelt szennyeződések rendszeres gyakorisággal kell alaposan eltávolítani.

Tartsa be ekkor a függesztő kötéln cseréjére vonatkozó utasításokat (lásd az 5-3. fejezetet).

A HandZup belső terében jelenlévő idegen apró részecskéket a sűrített levegő segítségével is eltávolíthatja. Ügyeljen ekkor arra, hogy a bütöök forgása ne legyen korlátozva, és hogy ezt a belső nyomórugója elégségesen hozzányomja a függesztő kötélnhez.

9 - ÉLETTARTAM

A becslések szerint a túlnyomórészt textil anyagú személyi védőfelszerelések (PPE) maximális élettartama a gyártás után 10 év. A főként fémből készülő termékeinkre nem határozunk meg élettartamot; ez akár korlátlan is lehet, ha a terméket rendszeresen (évente) ellenőrzik. Azonban a következő tényezők befolyásolhatják a termék hatásosságát és élettartamát: nem megfelelő tárolás és/vagy helytelen használat (a jelen útmutató utasításainak figyelmen kívül hagyása), mechanikai alakváltozás, érintkezés vegyszerekkel (savak, lúgok, oldószerek stb.) és magas hőhatásnak (> 60 °C) való kitettség.

10 - A JELÖLÉSEK JELENTÉSE (CF 174)

FÜGGELÉKEK

1. függelék: A Miller HandZup® termékcsaládba tartozó termékek felsorolása (CF 176-177)

2. függelék: PPE kompatibilitás

ZUHANÁSGÁTLÓ HEVEDER

Az EN 361 és EN 358 szabványnak megfelelő zuhanásgátló heveder.

A zuhanásgátló heveder az egyetlen testfelfüggesztő eszköz, amely zuhanásgátló rendszer részeként használható.

Javasoljuk, hogy ellenőrizze a következő pontokat:

- ✓ Nem észlelhetők károsodás korai jelei a szöveten.
- ✓ A fém „D” gyűrűkön nem látható alakváltozás.
- ✓ A rögzítőelemek megfelelően működnek.
- ✓ A varrás ép.
- ✓ A fémelemek jó állapotban vannak (nincsenek rajtuk repedések, rozsdásodás stb.)

A zuhanásgátló rendszer hevederhez való csatlakoztatását KIZÁRÓLAG az erre a célra kialakított csatlakozóelemmel („D” kapocs vagy szövet csatlakozóhosszabbító) vagy mellkasi kikötési pontokkal (szövet csatlakozó vagy „D” kapocs) KELL elvégezni.

RÖGZÍTÉSI PONTOK

Ha lehetséges, az EN 795 szabványnak megfelelő rögzítő eszközöket vagy szerkezeti rögzítőt használjon, azaz egy szerkezethez (fal, oszlop stb.) tartósan rögzített elemeket. Minden esetben biztosítsa, hogy a rögzítő:

- ✓ megfelelően legyen elhelyezve, és a munkavégzés módja minimálisra csökkentse a leesés kockázatát, valamint az esetleges esési távolságot;
- ✓ legalább 12 kN szakítószilárdsággal bír;
- ✓ a munkát végző személy fölött helyezkedik el;
- ✓ a munkavégzés síkjának függőleges tengelyében helyezkedik el: (maximális eltérés $\pm 30^\circ$);
- ✓ megfelelően illeszkedik az eszköz függesztőrendszeréhez;
- ✓ nincsenek rajta éles szélek.

CSATLAKOZTATÓ ESZKÖZÖK

A csatlakoztató eszköz (rögzítőkötél, önfelcsévélő szál stb.) biztosítja a kapcsolatot a heveder és a rögzítési pont között, és nélkülözhetetlen az Ön biztonsága szempontjából. Javasoljuk, hogy ellenőrizze a következőket:

- ✓ Az eszköz csatlakoztatásakor ellenőrizze, hogy a karabiner kapuja megfelelően a helyére rögzült.
- ✓ Ha lehetséges, az eszközöket rendelje hozzá az egyes felhasználókhoz.
- ✓ Minden használat előtt ellenőrizze az eszközt, hogy nem észlelhetők-e torzulás vagy rendkívüli használat nyomai, illetve a rögzítőrendszer megfelelően működik-e.
- ✓ A csatlakoztató eszköz használatához kövesse a felhasználói útmutatóban leírt utasításokat.

3. függelék: Tanúsítvány (CF 180-185)

CUPRINS

1 - GENERALITES	115
2 - INSTRUIREA	116
3 - CONFORMITATEA CU STANDARDUL EUROPEAN EN 358: 1999	116
4 - VERIFICAREA	116
5 - UTILIZAREA	117
5-1 DESCRIEREA PRODUSULUI ȘI PRINCIPIUL DE FUNCȚIONARE	117
5-2 PRINCIPIUL DE INSTALARE	118
5-3 ÎNLOCUIREA CORZII HANDZUP®:	118
5-4 ÎNLOCUIREA ÎNVELIȘULUI DE PROTECȚIE	119
6 - VERIFICAREA PERIODICĂ	120
7 - TRANSPORTUL ȘI DEPOZITAREA	120
8 - CURĂȚAREA	120
9 - DURATA DE VIAȚĂ	120
10 – SEMNIFICAȚIA MARCAJELOR (CF 174)	120
ANEXE	120
Anexa 1: Lista produselor din gama Miller HandZup® (CF 176-177)	120
Anexa 2: Compatibilitatea echipamentelor de protecție personală	121
Anexa 3: Certificare (CF 180-185)	121



INSTRUCȚIUNI DE UTILIZARE

A NU SE ARUNCA – CITIȚI ÎNAINTE DE UTILIZARE

COORDĂ Miller HandZup® DE ASIGURARE A POZIȚIEI ÎN TIMPUL LUCRULUI

Conformă cu standardul european

EN 358 : 1999

1 - GENERALITES

Ați achiziționat un echipament de protecție personală din clasa III, cu rol de oferire a protecției împotriva rănilor grave și a deceselor, iar noi vă mulțumim pentru încrederea pe care ne-o acordați. Pentru a ne asigura că sunteți pe deplin satisfăcut cu produsul dvs., vă recomandăm ca, **ÎNAINTE DE FIECARE UTILIZARE**, să urmați instrucțiunile din acest manual.

Manualul este corelat cu lista de produse furnizată în Anexa 1.

Aceste produse sunt fabricate de către Honeywell Fall Protection France, 35-37 rue de la Bidauderie 18100 Vierzon, Bourges, înregistrată la Registrul Comerțului cu nr338 833 577 00053. Ne puteți contacta astfel:

- ✓ Prin poștă, la adresa mai sus menționată
- ✓ Prin e-mail: info-france.hsp@honeywell.com
- ✓ Pentru eventuale probleme de natură tehnică: techniservnorth.hsp@honeywell.com
- ✓ Pentru a returna produsul aflat în garanție, contactați-vă dealerul

Acest echipament a fost supus unei examinări standard CE din partea unui organism notificat (a se vedea Anexa 3), care a emis un certificat CE prin care se confirmă că toate echipamentele produse, precum și instrucțiunile aferente acestora, sunt în conformitate cu Directiva 89/686/CEE.

Nerespectarea instrucțiunilor menționate în acest manual poate avea consecințe grave. Vă recomandăm să recitiți periodic aceste instrucțiuni. De asemenea, trebuie menționat faptul că producătorul sau reprezentantul acestuia nu își asumă nicio responsabilitate în cazul utilizării, depozitării sau întreținerii efectuate de o altă manieră decât cea descrisă în aceste instrucțiuni.

Perioada de garanție a produsului este valabilă numai cât timp utilizatorul se conformează cu instrucțiunile producătorului. Neconformarea cu aceste instrucțiuni va atrage după sine anularea garanției. Această garanție este acordată numai unui cumpărător al produsului de la producător, cu excepția cazurilor în care se stipulează altfel în prevederile contractuale aprobate de producător.

ÎN CAZUL ÎN CARE CUMPĂRĂTORUL NU ARE ȘI CALITATEA DE UTILIZATOR, ACESTA TREBUIE SĂ TRANSMITĂ PREZENȚELE INSTRUCȚIUNI UTILIZATORULUI.

ORI DE CÂTE ORI ESTE POSIBIL, SE RECOMANDĂ INSISTENT CA ECHIPAMENTUL DE PROTECȚIE PERSONALĂ SĂ FIE ALOCAT UNUI SINGUR UTILIZATOR.

COMPATIBILITATEA PRODUSULUI CU ALTE ECHIPAMENTE DE PROTECȚIE PERSONALĂ (HAMURI, DISPOZITIVE DE ANCORARE ȘI LEGĂTURĂ):

ASIGURAȚI-VĂ CĂ ECHIPAMENTUL DE PROTECȚIE PERSONALĂ PE CARE L-AȚI ACHIZIȚIONAT ESTE COMPATIBIL CU RECOMANDĂRILE PENTRU CELELALTE COMPONENTE ALE SISTEMULUI DE PROTECȚIE LA CĂDERE ȘI CĂ FUNCȚIILE DE SECURITATE NU INTERFEREAZĂ ÎNTRE ELE.

115

RO

După cum se specifică în standardul EN 363: „Sisteme de protecție la cădere”, coarda de asigurare a poziției este un sistem care oferă siguranță la locul de muncă. Aceasta permite utilizatorului să lucreze fiind susținut sau suspendat, prevenind o cădere în gol.

În cazul sistemelor de susținere la locul de muncă, utilizatorul se bazează pe echipamentul său pentru a rămâne în siguranță. Prin urmare, este esențial să se aibă în vedere și un sistem suplimentar, cum ar fi sistemele de oprire a căderii sau echipament colectiv de protecție (de ex. plase de siguranță, perne de aer). Înainte de fiecare utilizare, asigurați-vă că există destul spațiu pentru cădere sub utilizator pentru a preveni o coliziune cu podeaua sau orice obstacole. **A se vedea figura 1.**

Produsul nostru trebuie utilizat numai cu un ham protecție anticădere conform cu standardul EN 361, ca parte a unui sistem de protecție anticădere. **A se vedea figura 2.**

Dispozitivul de ancorare trebuie să se conformeze cu standardul EN 795. Dispozitivele de legătură trebuie să se conformeze cu standardul EN 362 (A se vedea Anexa 2).

PENTRU SIGURANȚA UTILIZATORULUI, DACĂ PRODUSUL ESTE VÂNDUT ÎN AFARA PRIMEI ȚĂRI DE DESTINAȚIE, DEALERUL TREBUIE SĂ SE ASIGURE CĂ PRODUSUL ESTE ÎN CONFORMITATE CU LEGILE ÎN VIGOARE ÎN ȚARA RESPECTIVĂ ȘI CĂ OFERĂ INSTRUCȚIUNI PENTRU PRODUS ÎN LIMBA CORESPUNZĂTOARE, ACOPERIND TOATE CERINȚELE STANDARDULUI EN 358 ȘI ALE LEGISLAȚIEI ÎN VIGOARE.

2 - INSTRUIREA

Utilizarea produselor noastre este limitată la persoanele competente, care au parcurs o instruire adecvată (furnizată de către o persoană sau o organizație autorizată), sau la persoanele care lucrează sub supravegherea unui superior competent.

Finalizarea acestei instruirii trebuie marcată prin emiterea unui certificat în care se menționează data, locația, numele și organizația instructorului sau numele organizației de instruire, numele întreg al utilizatorului etc.

Familiarizați-vă cu acest echipament de protecție personală și asigurați-vă că ați înțeles pe deplin modul de funcționare a acestuia (a se vedea paragraful 5).

Orice persoană care desfășoară activități la înălțime trebuie să aibă o bună condiție fizică. Anumite situații medicale pot afecta siguranța utilizatorului pe durata utilizării normale a echipamentului de protecție personală (tratamente medicamentoase, probleme cardiovasculare etc.). Dacă aveți dubii, consultați-vă medicul.

3 - CONFORMITATEA CU STANDARDUL EUROPEAN EN 358: 1999

Coarda (conformă cu EN 358) trebuie utilizată cu o un ham sau cu o centură de siguranță, care să fie de asemenea conforme cu standardul EN 358.

Nu se recomandă utilizarea corzii pentru oprirea căderilor. Poate fi necesară suplimentarea sistemelor de susținere cu sisteme de prevenire a căderilor colective sau individuale (sisteme conforme cu standardul EN 363). **A se vedea figura 3.**

4 - VERIFICAREA

Dacă produsul dvs. se deteriorează, luați legătura cu producătorul sau reprezentantul acestuia. Dacă aveți orice fel de îndoială cu privire la siguranța unui produs sau dacă produsul a fost utilizat pentru a opri o cădere, este esențial pentru siguranța dvs. ca echipamentul de protecție personală să fie scos din uz și returnat producătorului sau unui centru autorizat de service, în vederea inspecției sau casării.

Înainte de a continua să utilizați echipamentul de protecție personală, este responsabilitatea dvs. să obțineți un certificat în scris de la persoana sau firma care a efectuat reparația, prin care sunteți au-

torizat să reluați utilizarea produsului. În caz contrar, nu ne asumăm nicio răspundere în cazul în care produsul se defectează.

Înainte de fiecare utilizare, trebuie efectuată o examinare vizuală completă, pentru a se asigura integritatea corzii și a oricăror altor echipamente care sunt asociate acesteia (ham, dispozitive de ancorare și de legătură etc.) și, de asemenea, pentru a se asigura că există o procedură de salvare corespunzătoare **A se vedea figura 4.**

Înainte de fiecare utilizare, verificați următoarele:

- ✓ Starea corzii, care nu trebuie să fie deteriorată (tăieturi, abraziuni, uzură, arsuri etc.). În cazul în care coarda este furnizată cu un înveliș protector, acest înveliș trebuie îndepărtat pentru a se putea efectua verificarea corzii pe întreaga lungime. **A se vedea figura 5.**
- ✓ Starea terminațiilor îmbinate, în cazul corzilor fără ranforsare. Integritatea terminațiilor forjate, în cazul corzilor cu ranforsare.
- ✓ Lipsa deformărilor la nivelul papucilor de coardă, **A se vedea figura 6.**
- ✓ Lipsa deteriorărilor (rupturi, uzură, arsuri etc.) la nivelul învelișului de protecție.
- ✓ Lipsa deformărilor sau uzurii la nivelul dispozitivelor de legătură, precum și caracterul utilizabil al acestor dispozitive.
- ✓ Buna funcționare a dispozitivului de reglaj
- ✓ Lipsa deteriorărilor (uzură, oxidare, deformări etc.) la nivelul dispozitivului de reglaj.

Dacă aveți orice fel de dubiu, echipamentul de protecție personală trebuie scos imediat din uz.

5 - UTILIZAREA

Când utilizați echipamentul, protejați-l împotriva oricăror riscuri asociate mediului de lucru: riscuri termice, electrice, mecanice, chimice, muchii ascuțite etc.

Când utilizați echipamentul, verificați cu regularitate componentele de reglare și/sau fixare

5-1 DESCRIEREA PRODUSULUI ȘI PRINCIPIUL DE FUNCȚIONARE

A se vedea figura 7.

Coarda Miller HandZup® de asigurare a poziției este compusă din:

- ✓ O componentă de reglare pe lungime, formată din 2 plăci de aluminiu, o piesă de culisare din aluminiu, o camă din inox și un mâner din plastic. O carabinieră conformă cu standardul EN 362 este atașată la componenta de reglare pe lungime.
- ✓ O coardă din poliamidă 100% sau o coardă din poliester ranforsat, cu miez din oțel, prevăzută cu o carabinieră conformă cu standardul EN 362 la un capăt și un opritor cusut sau cu manșon la celălalt capăt.
- ✓ Unele produse aparținând gamei Miller HandZup® sunt furnizate împreună cu un înveliș de protecție detașabil pentru coardă.

Blocarea:

Când coarda este tensionată, componenta de reglare pe lungime se blochează pe coardă datorită camei și, dacă este corect reglată, permite utilizatorului să fie susținut în poziție de lucru fără a-și utiliza mâinile.

- ✓ În poziția de lucru, reglarea corzii nu trebuie să permită o cădere liberă pe o lungime mai mare de 0,5 metri.
- ✓ Coarda trebuie să rămână tensionată cât timp este utilizată.

RO

Procesul de reglare – creșterea lungimii poziției de lucru a corzii (deblocarea):

Aplicați presiune asupra mânerului componentei de reglare pe lungime pentru a elibera coarda și pentru a-i permite să fie reglată la o lungime adecvată. Eliberarea presiunii de pe mâner va produce blocarea pe coardă a componentei de reglare pe lungime, cât timp coarda este tensionată.

Procesul de reglare – reducerea lungimii poziției de lucru a corzii:

Luăți capătul liber al corzii și treceți-l prin componenta de reglare pe lungime pentru a reduce lungimea corzii.

Eliberarea sarcinii de pe coardă poate simplifica această operație, iar pentru aceasta utilizatorul poate apuca partea tensionată a corzii.

Noile corzi de siguranță Miller HandZup® pot fi utilizate pentru susținere pe un plan înclinat, caz în care componenta de reglare pe lungime este conectată la punctul central (conform EN 813) sau la punctul lateral (conform EN 358), iar carabiniera poziției de lucru a corzii este atașată la un punct de ancorare aflat deasupra utilizatorului. Acest produs nu este adecvat pentru lucrul suspendat. **A se vedea figura 8.**

5-2 PRINCIPIUL DE INSTALARE

Pentru asigurarea poziției de lucru trebuie folosită o centură conformă cu standardul EN 358 sau un ham prevăzut cu suport dorsal, conform cu același standard.

Instalați coarda pentru asigurarea poziției de lucru parcurgând următoarele etape.

- ✓ Strângeți centura în jurul taliei și reglați-o. **A se vedea figura 9.**
- ✓ Cuplați carabiniera componentei de reglare pe lungime la unul din cele două inele D laterale ale centurii. Componenta de reglare poate fi conectată la inelul D din stânga sau la inelul din D dreapta. **A se vedea ilustrația cuplajului la inelele D și ilustrația cu privire la utilizarea corectă a diferitelor dispozitive de legătură, 10.**
- ✓ Treceți coarda prin spatele structurii (stâlp, coloană etc.) și apoi cuplați carabiniera de la capătul corzii la celălalt inel D lateral. **A se vedea ilustrația cuplajului la inelele D și ilustrația cu privire la utilizarea corectă a diferitelor dispozitive de legătură, 10.**
- ✓ Reglați poziția de lucru a corzii pentru a putea lucra confortabil, cu ambele mâini libere (a se vedea paragraful 5-1).
- ✓ Înainte de a începe lucrul la înălțime, verificați rezistența echipamentului.
- ✓ Verificați dacă geometria structurii permite utilizarea unui sistem de asigurare a poziției de lucru (nu este permisă prezența diametrelor mici și a muchiilor ascuțite). **A se vedea figurile 11.**
- ✓ În unele cazuri, se recomandă utilizarea unei corzi prevăzute cu un înveliș de protecție, pentru a se reduce la minimum uzura prematură a corzii. **A se vedea figurile 6.** Dacă aveți orice fel de dubiu, contactați departamentul de asistență tehnică al Miller® by Honeywell.

5-3 ÎNLOCUIREA CORZII HANDZUP®:

Coarda Miller HandZup® poate fi înlocuită sau schimbată, după cum este necesar.

În acest caz, producătorul permite utilizatorilor instruiți în ceea ce privește purtarea acestui echipament de protecție personală să înlocuiască poziția de lucru a corzii atunci când consideră necesar.

Șurubul de blocare a piesei de culisare poate fi detașat și repositionat, având un conector special, ce poate fi comandat. Absența șurubului de blocare a piesei de culisare nu afectează funcționarea corespunzătoare și nici siguranța corzii de asigurare a poziției de lucru Handzup®, care întrunește cerințele standardului EN 358 cu sau fără acest șurub.

Componenta de reglare pe lungime a corzii Miller HandZup® este certificată doar când se utilizează cu corzile Miller HandZup® furnizate de către Miller® by Honeywell (a se vedea Anexa 1). Nu utilizați niciodată componenta de reglare pe lungime a corzii Miller HandZup® cu un alt tip de coardă.

Procedură pentru schimbarea corzii:

Consultați figurile prezentate la începutul manualului pentru a vedea care este ordinea operațiilor.

A se vedea figura 12.

- ✓ Se recomandă decuplarea componentei de reglare pe lungime a corzii Miller HandZup® de la centura de siguranță sau de la ham, în vederea înlocuirii mai simple a corzii.
- ✓ Scoateți șurubul de blocare a piesei de culisare cu o șurubelniță cu capăt de lucru protejat.
- ✓ Cu degetul arătător al mâinii stângi, împingeți cama pentru a elibera piesa de culisare. Apucați dispozitivul de culisare cu mâna dreaptă și deschideți-l cât mai mult posibil (aproximativ 70°).
- ✓ Țineți piesa de culisare deschisă cu ajutorul mâinii drepte.
- ✓ Folosind mâna stângă, eliberați coarda din camă.
- ✓ Apoi scoateți coarda din componenta de reglare pe lungime.
- ✓ Luați coarda înlocuitoare și introduceți-o în componenta de reglare pe lungime.

ASIGURAȚI-VĂ CĂ ACEASTĂ COMPONENTĂ DE REGLARE PE LUNGIME ESTE CUPLATĂ CORECT ÎN JURUL CORZII, ASTFEL ÎNCÂT SĂ SE BLOCHEZE PE COARDĂ CÂND ACEASTA ESTE TENSIONATĂ. CÂND ESTE CUPLATĂ CORECT, CARABINIERA COMPONENTEI DE REGLARE PE LUNGIME SE AFLĂ LA ACELAȘI CAPĂT CA ȘI CARABINIERA CORZII. A se vedea figura 12A /12B

- ✓ Așezați coarda în jurul camei, asigurându-vă că este menținută aproape de partea inferioară a piesei de culisare.
- ✓ Eliberați piesa de culisare și asigurați-vă că aceasta este complet închisă. În același timp, mențineți coarda în poziție fixă.
- ✓ Dacă este necesar, re poziționați șurubul de blocare a piesei de culisare (opțional).
- ✓ Cuplați la loc componenta de reglare pe lungime la inelul centurii sau al hamului.
- ✓ Verificați sistemul de blocare/eliberare la nivelul solului.

Această procedură este valabilă pentru orice tip de coardă (100% material textil sau ranforsat, de la 2 la 40 de metri, orice tip de carabinieră). Consultați Anexa 1 pentru a vedea întreaga gamă disponibilă.

5-4 ÎNLOCUIREA ÎNVELIȘULUI DE PROTECȚIE

Dacă există un înveliș de protecție pe coardă și acesta trebuie înlocuit, procedați astfel:

- ✓ Dacă există o carabinieră detașabilă la capătul corzii, îndepărtați-o și apoi trageți învelișul de protecție de pe coardă. Procedați în ordine inversă cu noul înveliș de protecție și apoi re poziționați carabiniera.
- ✓ În cazul în care carabiniera nu este detașabilă, trageți componenta de reglare pe lungime (a se vedea paragraful 5-3) și culisați învelișul de-a lungul corzii, către opritor. Efectuați operația în sens invers pentru a instala noul înveliș de protecție. **A se vedea figura 12.**

RO

6 - VERIFICAREA PERIODICĂ

Completați formularul de identificare incluzând informațiile marcate pe echipament.

O verificare periodică a eficacității și rezistenței echipamentului este esențială pentru a se asigura siguranța utilizatorului.

Acest echipament trebuie să fie examinat cel puțin o dată pe an; o persoană calificată trebuie să verifice echipamentul în conformitate cu aceste instrucțiuni, iar detaliile corespunzătoare ale verificării trebuie înregistrate.

La fiecare verificare periodică trebuie să completați formularul de identificare de la pagina 184.

Frecvența verificărilor trebuie mărită în conformitate cu reglementările, în cazul unei utilizări intense sau al utilizării în medii dificile. Trebuie verificată lizibilitatea marcajelor de pe produs.

7 - TRANSPORTUL ȘI DEPOZITAREA

Depozitarea corespunzătoare a echipamentului de protecție personală va asigura o durată de viață mai mare a acestuia, în concluzie o siguranță sporită pentru utilizator.

Pe durata transportului și depozitării, asigurați-vă că echipamentul de protecție personală este așezat la distanță față de sursele de căldură, umiditate, atmosferă corozivă, raze ultraviolete etc., și nu supuneți acest echipament la impacturi sau vibrații excesive. **A se vedea figura 13.**

8 - CURĂȚAREA

Îngrijirea corespunzătoare a echipamentului de protecție personală va asigura o durată de viață mai mare a acestuia, în concluzie o siguranță sporită pentru utilizator.

Respectați cu strictețe aceste indicații:

- ✓ Curățați sistemul cu apă și săpun. În niciun caz nu folosiți solvenți, acizi sau baze.
- ✓ Permiteți uscarea naturală a sistemului, într-o zonă bine ventilată, la distanță de foc și alte surse de căldură.
- ✓ Pentru o curățare mai temeinică, vă recomandăm să îndepărtați coarda de asigurare (a se vedea paragraful 5-3). **A se vedea figura 13.**
- ✓ La utilizarea în anumite condiții se poate ajunge la ancrasarea mecanismului. În asemenea caz trebuie asigurată frecvent curățarea corectă.

În acest caz urmați indicațiile pentru înlocuirea corzii de suspendare (vezi alineatul 5-3).

Puteți folosi aer comprimat pentru înlăturarea corpurilor străine, care apar în interiorul HandZup-ului. Fiți atenți mai ales ca nimic să nu împiedice rotirea camei și să fie presată corect de arcul interior pe coarda de suspendare.

9 - DURATA DE VIAȚĂ

Se estimează că durata de viață a echipamentului de protecție personală, care este cu predilecție textil, este de maxim 10 ani de la data fabricației. Pentru produsele care conțin în cea mai mare parte metal, nu putem furniza date cu privire la durata de viață, aceasta putând fi nelimitată dacă produsul este verificat cu regularitate (anual). Cu toate acestea, următorii factori pot afecta performanța produsului, precum și durata de viață a acestuia: depozitarea și/sau utilizarea improprie (ignorarea instrucțiunilor din acest manual), deformarea mecanică, contactul cu substanțe chimice (acizi, substanțe alcaline, solvenți etc.) și expunerea la temperaturi ridicate ($> 60^{\circ}\text{C}$).

10 – SEMNIFICAȚIA MARCAJELOR (CF 174)

ANEXE

Anexa 1: Lista produselor din gama Miller HandZup® (CF 176-177)

Anexa 2: Compatibilitatea echipamentelor de protecție personală

HAM ANTICĂDERE

Ham anticădere, conform cu standardele EN 361 și EN 358.

Un ham anticădere este singurul dispozitiv de suspendare corporală care poate fi utilizat împreună cu un sistem de prevenire a căderilor.

Vă recomandăm să acordați atenție aspectelor următoare:

- ✓ Să nu existe semne de uzură timpurie a cablurilor
- ✓ Să nu existe deformări la nivelul inelelor de metal
- ✓ Sistemele de asigurare să funcționeze corespunzător
- ✓ Toate cusăturile să fie în stare bună
- ✓ Elementele de metal să fie în stare bună (fără fisuri, urme de coroziune etc.)

Sistemul anticădere trebuie atașat OBLIGATORIU și EXCLUSIV de elementul de fixare dorsal prevăzut în acest scop («D» sau link-ul sau extensie dorsală) sau de elementele de fixare sternale (buclă textilă sau «D»).

PUNCTE DE ANCORARE

Dacă este posibil, folosiți dispozitive de ancorare (conforme cu standardul EN 795) sau ancore structurale. Acestea sunt elemente care sunt atașate permanent unei structuri (perete, stâlp etc.). Asigurați-vă în toate cazurile că ancora:

- ✓ Este corect poziționată și că lucrul este efectuat astfel încât să minimizeze riscul de cădere și distanța potențială de cădere
- ✓ are o rezistență minimă de 12 kN
- ✓ se află deasupra operatorului
- ✓ se află pe axa verticală a planului de lucru (abatere maximă $\pm 30^\circ$)
- ✓ este compatibilă cu sistemul de suspendare
- ✓ nu prezintă muchii ascuțite

DISPOZITIVE DE LEGĂTURĂ

Dispozitivul de legătură (coarda, cablul cu retractare automată etc.) asigură conexiunea între ham și punctul de ancorare și este un element esențial pentru siguranța utilizatorului. Vă recomandăm să verificați următoarele aspecte:

- ✓ Când conectați echipamentul, asigurați-vă că închizătoarele carabinierii sunt blocate corect
- ✓ Ori de câte ori este posibil, oferiți câte un echipament fiecărui utilizator individual
- ✓ Verificați echipamentul înainte de fiecare utilizare pentru a vă asigura în mod special că nu există deformări, semne de uzură excesivă și că sistemul de blocare funcționează corect.
- ✓ Urmați instrucțiunile din manualul de utilizare pentru acest dispozitiv de legătură

Anexa 3: Certificare (CF 180-185)

OBSAH

1 - PREHLAD	123
2 - ŠKOLENIE	124
3 - ZHODA S EURÓPSKOU NORMOU EN 358 : 1999	124
4 - OVEROVANIE	124
5 - POUŽÍVANIE	125
5-1 POPIS VÝROBKU A PRINCÍPY PREVÁDZKY	125
5-2 PRINCÍP INŠTALÁCIE	126
5-3 VÝMENA ZÁVESNÉHO LANA HANDZUP®:	126
5-4 VÝMENA OPLÁŠTENIA	127
6 - PRAVIDELNÉ KONTROLY	128
7 - PREPRAVA A SKLADOVANIE	128
8 - ČISTENIE	128
9 - ŽIVOTNOSŤ	128
10 - VÝZNAM ZNAČENIA (CF 174)	128
PRÍLOHY	128
Príloha 1: Zoznam výrobkov Handzup® (CF 176-177)	128
Príloha 2: Kompatibilita OOP	129
Príloha 3: Certifikát (CF 180-185)	129



POKYNY NA POUŽÍVANIE

NEODHADZUJTE - PRED POUŽITÍM SI ICH DÔKLADNE PREČÍTAJTE

PRACOVNÉ POLOHOVACIE ZÁVESNÉ LANO HANDZUP®

V súlade s Európskou normou

EN 358 : 1999

1 - PREHĽAD

Zakúpili ste si osobný ochranný prostriedok (OOP) triedy III pre účely minimalizovania rizika vážneho poranenia a poranenia s následkom smrti. Ďakujeme, že ste prejavili dôveru našej spoločnosti. Keďže nám mimoriadne záleží na tom, aby ste s našim produktom boli spokojný, žiadame vás, aby ste si **PRED KAŽDÝM POUŽITÍM** prečítali všetky pokyny uvedené v tejto príručke.

Táto príručka sa vzťahuje na zoznam produktov uvedený v Dodatku 1.

Tieto produkty sú vyrábané spoločnosťou Honeywell Fall Protection France, 35-37 rue de la Bidauderie 18100 Vierzon, zapísanej v Obchodnom registri v meste Bourges (RCS) pod číslom 338 833 577 00053. Kontaktovať nás môžete nasledovne:

- ✓ Poštou na adresu uvedenú vyššie
- ✓ E-mailom: info-poland.hsp@honeywell.com
- ✓ Ak máte akékoľvek technické otázky: techniserv.hsp@honeywell.com
- ✓ Pre vrátenie produktu v záručnej lehote, prosím, kontaktujte vášho predajcu

Toto zariadenie bolo preskúšané v zmysle požiadaviek noriem ES autorizovanou inštitúciou (pozrite Dodatok 3), ktorá na základe výsledkov preskúšania vydala certifikát ES, ktorý potvrdzuje, že zariadenie je vyrobené a doplnené o príslušné pokyny pre používateľov v súlade so Smernicou 89/686/EHS.

Nedodržanie pokynov uvedených v tejto príručke môže mať vážne následky. Odporúčame vám pravidelne si prečítať pokyny uvedené v tejto príručke. Okrem toho, výrobca alebo jeho zástupcovia odmietajú akúkoľvek zodpovednosť za škody spôsobené použitím, skladovaním alebo údržbou vykonávanou spôsobom, ktorý je v rozpore s pokynmi uvedenými v tejto príručke.

Krytie na základe poskytovanej záruky je platné len v prípade dodržiavania pokynov výrobcu. Nedodržanie bude mať za následok zrušenie záruky. Táto záruka je poskytovaná len osobe, ktorá produkt od výrobcu zakúpila, ak nie sú dohodnuté iné zmluvné podmienky medzi kupujúcim a výrobcu.

AK KUPUJÚCI NIE JE ZÁROVEŇ POUŽÍVATEĽOM, JE POVINNÝ TIETO POKYN Y ODOVZDAŤ POUŽÍVATEĽOVI.

AK JE TO MOŽNÉ, DÔRAZNE ODPORÚČAME PRIDEĽOVAŤ OOP KAŽDÉMU POUŽÍVATEĽOVI SAMOSTATNE.

KOMPATIBILITA PRODUKTU S INÝMI OOP (POPRUHY, KOTVIACI MATERIÁL A SPÁJACIE ZARIADENIA):

ZABEZPEČTE, ABY KUPOVANÉ OOP BOLI KOMPATIBILNÉ S ODPORÚČANÝMI KOMPONENTMI SYSTÉMOV OCHRANY PRED PÁDOM

ZABEZPEČTE, ABY KUPOVANÉ OOP BOLI KOMPATIBILNÉ S ODPORÚČANÝMI KOMPONENTMI SYSTÉMOV OCHRANY PRED PÁDOM

Tak, ako je špecifikované v norme EN 363 „Systémy ochrany pred pádom“, pracovné polohovacie závesné lano je podporný pracovný systém, ktorý poskytuje podporu na pracovnom mieste. To umožňuje používateľovi využívať podporu alebo pracovať v závese so zaistením pred pádom.

Pri podporných pracovných systémoch sa z bezpečnostného hľadiska používateľ spolieha na svoje zariadenie. Z toho dôvodu je mimoriadne dôležité vziať do úvahy použitie zodpovedajúceho záložného systému, napríklad systému ochrany pred pádom alebo prostriedky kolektívnej ochrany (napríklad bezpečnostné siete, airbagy). Pred každým použitím zabezpečte, aby bola pod používateľom dostatočná rezerva v prípade pádu, aby nedošlo ku kolízii s podlahou ani so žiadnymi inými prekážkami. **Pozrite obrázok 1.**

Ten môže byť použitý výhradne v súčinnosti s popruhom na ochranu pred pádom, ktorý zodpovedá požiadavkám normy EN 361, ako časť systému ochrany pred pádom. **Pozrite obrázok 2.**

Kotviaci prvok musí byť v súlade s normou EN 795. Spájacie prvky musia byť v súlade s normou EN 362 (pozrite Dodatok 2).

AK JE PRODUKT PREDANÝ MIMO ÚZEMIA KRAJINY, KDE BOL PRVÝKRÁT PREDANÝ, Z DÔVODU ZAISTENIA BEZPEČNOSTI POUŽÍVATEĽA, JE PREDAJCA POVINNÝ PREVERIŤ, ČI JE PRODUKT V SÚLADE S LEGISLATÍVOU CIEĽOVEJ KRAJINY, VŠETKÝMI POŽIADAVKAMI NORMY EN 358 A SÚVISIACIMI ZÁKONMI A POSKYTNÚŤ POKYNY K PRODUKTU V ZODPOVEDAJÚCOM JAZYKU.

2 - ŠKOLENIE

Používanie našich produktov je obmedzené na kompetentné osoby, ktoré absolvovali primerané školenie (poskytované autorizovanou osobou alebo inštitúciou) alebo pod dohľadom kompetentného nadriadeného.

Absolvovanie tohto školenia musí byť zaznamenané vydaním certifikátu o absolvovaní kurzu, kde je uvedený dátum, miesto, meno a zamestnávateľ školiťela, celé meno používateľa a podobne.

Zoznámte sa s týmto OOP a uistite sa, či dokonale poznáte jeho vlastnosti a prevádzku (pozrite odsek 5).

Ktokoľvek, kto pracuje vo výškach, musí byť v dobrom fyzickom stave. Pri niektorých zdravotných problémoch môže dôjsť k zníženiu bezpečnosti počas používania OOP (napríklad užívanie liečiv, kardiovaskulárne problémy a podobne). V prípade pochybností konzultujte váš stav s lekárom.

3 - ZHODA S EURÓPSKOU NORMOU EN 358 : 1999

Závesné lano (v súlade s EN 358) musí byť používané v súčinnosti s pásovým popruhom alebo bezpečnostným popruhom, ktorý je v súlade s normou EN 358.

Závesné lano by nemalo byť používané na zastavenie pádov. To môže byť nevyhnutné pre doplňujúci podporný systém s kolektívnymi alebo individuálnymi systémami pre ochranu pred pádom (systém ochrany pred pádom v súlade s EN 363). **Pozrite obrázok 3.**

4 - OVEROVANIE

Ak je produkt poškodený, konzultujte použitie s výrobcom alebo s jeho zástupcom. Ak máte akékoľvek pochybnosti v súvislosti s bezpečnosťou produktu alebo v prípade, že bol produkt použitý na zastavenie pádu, je pre vašu bezpečnosť nevyhnutné produkt vyradiť z prevádzky a doručiť ho výrobcovi alebo do autorizovaného servisného strediska a požiadať o inšpekciu, prípadne o likvidáciu produktu.

Pred ďalším používaním OOP je nevyhnutné požiadať autorizované servisné stredisko o vydanie certifikátu o bezpečnosti ďalšieho používania produktu. V opačnom prípade naša spoločnosť nepreberie žiadnu zodpovednosť za škody následkom zlyhania produktu.

Pred každým použitím produktu vykonajte dôkladnú vizuálnu kontrolu, ktorá zaistí integritu závesného lana a integritu akéhokoľvek iného súvisiaceho bezpečnostného zariadenia (pásový popruh, kotviace prvky, spájacie zariadenia a podobne), a taktiež zaistíte, aby bol vykonaný náležitý záchranný postup. **Pozrite obrázok 4.**

Pred každým použitím skontrolujte:

- ✓ Prítomnosť poškodenia lana; narezanie, odery, opotrebovanie, spálenie a podobne. Ak je lano dodané s ochranným opláštením, je nevyhnutné opláštenie posúvať a tak vykonať kontrolu celej dĺžky lana. **Pozrite obrázok 5.**
- ✓ Stav prešívanych zakončení nevystuženého lana. Integritu nitovaných zakončení vystuženého lana.
- ✓ Poškodenie očiek, **Pozrite obrázok 6.**
- ✓ Poškodenie ochranného opláštenia lana (opotrebovanie, odery, spálenie, atď.).
- ✓ Poškodenie alebo opotrebovanie spájacích prvkov a ich prevádzkyschopnosť.
- ✓ Prevádzkyschopnosť ovládacieho zariadenia.
- ✓ Nepřítomnosť znakov poškodenia (opotrebovanie, oxidácia, deformácie a podobne) na ovládacom zariadení.

Ak máte akékoľvek pochybnosti, je nevyhnutné bezodkladne vyradiť OOP z prevádzky.

5 - POUŽÍVANIE

Pri používaní chráňte OOP pred akýmkoľvek rizikom v súvislosti s pracovným prostredím: teplota, elektrická energia, mechanické vplyvy, chemikálie, ostré hrany, atď.

Počas používania pravidelne kontrolujte nastavenie a uchytenie komponentov.

5-1 POPIS VÝROBKU A PRINCÍPY PREVÁDZKY

Pozrite obrázok 7.

Pracovné polohovacie lano Miller HandZup® pozostáva z:

- ✓ Prvku na nastavenie dĺžky zloženého z dvoch hliníkových platní, hliníkového posuvného prvku, vačky z nerezovej ocele a plastovej rukoväte. Karabínky vyrobené v súlade s normou EN 362, ktorá je pripojená k prvku na nastavenie dĺžky.
- ✓ Laná so stopercentným obsahom polyamidu alebo vystuženého polyesterového lana s ocelovým jadrom, pripojeného ku karabínke zodpovedajúcej požiadavkám normy EN 362 na jednom konci a prešitím alebo objímkou na druhom konci.
- ✓ Niektoré produkty zo sortimentu Miller HandZup® sú dodávané s odnímateľným ochranným opláštením lana.

Uzamknutie:

Pri napnutí lana sa prvok na nastavenie dĺžky uzamkne na lane prostredníctvom vačky a pri správnom nastavení poskytuje používateľovi pracovnú polohu, pri ktorej môže mať obe ruky voľné.

- ✓ V pracovnej polohe musí byť závesné lano nastavené tak, aby neumožnilo voľný pád väčší ako 0,50 metra.
- ✓ Dbajte, aby bolo závesné lano v prevádzke vždy napnuté.

Proces nastavenia - predĺženie pracovného polohovacieho závesného lana (uvoľnenie - uzamknutie):

Aplikujte tlak na rukoväť prvku na nastavenie dĺžky, uvoľnite lano a upravte ho na požadovanú dĺžku. Za predpokladu, že je lano napnuté, sa uvoľnením tlaku na rukoväť prvku na nastavenie dĺžky opäť uzamkne.

Proces nastavenia - skrátenie pracovného polohovacieho závesného lana:

Uchopte voľný koniec lana a potiahnite ho cez prvok na nastavenie dĺžky lana.

Odlahčením lana, na ktorom spočíva celá vaša hmotnosť, sa môže skrátenie dĺžky lana zjednodušiť. Zachyťte sa napnutej časti lana.

N.B. Nové závesné lano Miller HandZup® je možné použiť ako podporu na strmých svahoch, kde je prvok na nastavenie dĺžky lana pripojený na pásovom prvku (EN813) alebo je laterálny bod (EN358) a karabínka pracovného polohovacieho závesného lana pripojená ku kotviacemu prvku umiestnenému nad používateľom. Produkt nie je vhodný na používanie pri prácach v závесе. **Pozrite obrázok 8.**

5-2 PRINCÍP INŠTALÁCIE

Pri polohovaní musí byť použitý pás zodpovedajúci norme EN 358 alebo pásový popruh vybavený zadnou podporou.

Prosím, nainštalujte vaše pracovné polohovacie závesné lano podľa nasledujúcich krokov.

- ✓ Upevnite si pás okolo drieku a nastavte ho. **Pozrite obrázok 9.**
- ✓ Pripojte karabínku prvku na nastavovanie dĺžky k jednému z dvoch očiek v tvare D na páse. Prvok na nastavenie je možné pripojiť k ľavému alebo pravému očku v tvare D. **Pozrite ilustráciu pripojenia k očku v tvare D a ilustráciu správnej manipulácie s rozličnými spájacími zariadeniami 10**
- ✓ Pretiahnite lano poza konštrukciu (nosník, kmeň a pod.) a pripojte karabínku na konci lana k druhému očku v tvare D. **Pozrite ilustráciu pripojenia k očku v tvare D a ilustráciu správnej manipulácie s rozličnými spájacími zariadeniami 10.**
- ✓ Nastavte pracovné polohovacie závesné lano tak, aby ste mohli pracovať pohodlne oboma rukami (pozrite odsek 5-1).
- ✓ Pred zahájením prác otestujte pevnosť závesného zariadenia.
- ✓ Skontrolujte, či geometria štruktúry umožňuje použitie pracovného polohovacieho systému (zmenšený prierez a ostré hrany nie sú prípustné). **Pozrite obrázky 11.**
- ✓ V niektorých prípadoch odporúčame použitie závesného lana s ochranným opláštením, ktoré minimalizuje predčasné opotrebovanie lana. **Pozrite obrázky 6.** V prípade pochybností kontaktujte oddelenie technických služieb spoločnosti Miller® by Honeywell.

5-3 VÝMENA ZÁVESNÉHO LANA HANDZUP®:

Závesné lano Miller HandZup® môžete vymeniť podľa potreby.

V tomto prípade, ak je to potrebné, výrobca povoľuje vykonať výmenu opotrebovaného pracovného polohovacieho závesného lana vyškoleným používateľom.

Posuvná uzamykacia skrutka je odnímateľná a je možné meniť jej polohu pomocou špeciálneho konektora, ktorý je dostupný na objednávku. Prítomnosť alebo neprítomnosť tejto posuvnej uzamykacej skrutky nemá vplyv na správnu funkciu alebo bezpečnosť polohovacieho závesného lana Handzup®, ktoré spĺňa požiadavky normy EN 358 .

Prvok závesného lana Miller HandZup® pre nastavenie dĺžky je certifikovaný len pre závesné lano Miller HandZup® dodávané spoločnosťou Miller® by Honeywell (pozrite Prílohu 1). Prvok pre nastavenie dĺžky závesného lana Miller HandZup® nikdy nepoužívajte s iným typom lana.

Postup výmeny závesného lana:

Pre poradie jednotlivých krokov pozrite obrázky zobrazené na začiatku tejto príručky.

Pozrite obrázok 12.

- ✓ Pre jednoduchšiu výmenu závesného lana odporúčame odpojiť prvok pre nastavenie dĺžky lana Miller HandZup® z bezpečnostného popruhu alebo pásového popruhu.
- ✓ Pomocou skrutkovača s vhodným nástavcom odmontujte posuvnú uzamykáciu skrutku.
- ✓ Ľavým ukazovákom stlačte vačku, čím uvoľníte posuvnú časť. Pravou rukou ju uchopíte a čo najviac ju otvorte (približne na 70 °).
- ✓ Pravou rukou zadržte posuvnú časť otvorenú.
- ✓ Závesné lano uvoľníte z vačky ľavou rukou.
- ✓ Následne lano vyberte z prvku pre nastavenie dĺžky.
- ✓ Vezmite náhradné závesné lano a vložte ho do prvku pre nastavovanie dĺžky.

UISTITE SA, ČI STE PRVOK PRE NASTAVENIE DĹŽKY PRIPEVNILI OKOLO LANA SPRÁVNE TAK, ŽE NAPNUTIE LANA SPÔSOBÍ JEHO ZAISTENIE. AK JE TENTO PRVOK PRIPEVNENÝ SPRÁVNE, KARABÍNKA PRVKU PRE NASTAVENIE DĹŽKY BUDE UMIESTNENÁ NA TOM ISTOM KONCI AKO KARABÍNKA LANA. A Pozrite obrázok 12A /12B.

- ✓ Umiestnite závesné lano okolo vačky tak, aby sa nachádzalo v blízkosti spodnej časti posuvného prvku.
- ✓ Uvoľníte posuvný prvok a uistite sa, že kým drží lano, je úplne uzatvorený.
- ✓ V prípade potreby vymeňte uzamykáciu skrutku (voliteľné).
- ✓ Opäť pripojte prvok pre nastavenie dĺžky na bezpečnostný popruh alebo pásový popruh.
- ✓ Na úrovni terénu skontrolujte uzamykanie/uvoľňovanie.

Tento postup je platný pre akýkoľvek typ závesného lana (100 % textilné alebo spevnené, s dĺžkou od 2 do 40 m, so všetkými typmi karabínok). Pre celý dostupný sortiment lán pozrite Prílohu 1.

5-4 VÝMENA OPLÁŠTENIA

V prípade, že je potrebné vymeniť ochranné opláštenie, ktoré sa nachádza na závesnom lane, postupujte nasledovne.

- ✓ Ak je na konci závesného lana odnímateľná karabínka, odstráňte ju a z lana stiahnite opláštenie. Nasuňte nové opláštenie a vymeňte karabínku.
- ✓ Ak nie je karabínka odnímateľná, prvok pre nastavenie dĺžky lana potiahnite (pozrite odsek 5-3) a posuňte opláštenie po závesnom lane smerom k zarážke. Pri novom oplášení postupujte opačne.

Pozrite obrázok 12.

6 - PRAVIDELNÉ KONTROLY

Vyplňte identifikačný formulár tak, že skopírujete informácie týkajúce sa označenia.

Pravidelné kontroly, ktorých úlohou je kontrolovať efektivitu a pevnosť tohto zariadenia, sú základom pre zaistenie bezpečnosti používateľa.

Toto zariadenie je nutné kontrolovať minimálne jedenkrát ročne. Kontrolu smie vykonávať len kvalifikovaný personál v súlade s pokynmi, pričom údaje z kontroly musia byť zaznamenávané.

Pri každej pravidelnej kontrole vyplňte identifikačný formulár na strane 184.

V prípade použitia závesného lana na ťažké práce alebo v nepriaznivých pracovných podmienkach sa môže frekvencia kontrol zvýšiť v súlade s predpismi. Je nevyhnutné skontrolovať čitateľnosť označenia výrobku.

7 - PREPRAVA A SKLADOVANIE

Správne skladovanie závesného lana zaručí jeho dlhšiu životnosť a v neposlednom rade aj vašu bezpečnosť.

Počas prepravy a skladovania sa uistite, či je závesné lano umiestnené mimo zdrojov tepla, vlhkosti, korozívneho prostredia, ultrafialových lúčov, a pod. Zabráňte tomu, aby bolo vystavené akýmkoľvek nárazom alebo nadmerným vibráciám. **Pozrite obrázky 13.**

8 - ČISTENIE

Správna starostlivosť zaistí dlhšiu životnosť výrobku, ako aj vašu bezpečnosť.

Uistite sa, že postupujete presne podľa pokynov uvedených nižšie:

- ✓ Závesné lano čistite pomocou vody a jemného mydla. Za žiadnych okolností nepoužívajte žiadne rozpúšťadlá, kyseliny alebo zásady.
- ✓ Závesné lano nechajte prirodzene vyschnúť na dobre vetranom mieste mimo otvoreného ohňa alebo iných zdrojov tepla.
- ✓ Pre dôkladnejšie čistenie odporúčame závesné lano rozmontovať (pozrite odsek 5-3).

Pozrite obrázky 13.

- ✓ Pri použití v niektorých podmienkach môže dôjsť k znečisteniu mechanizmu. V tomto prípade je potrebné dostatočne často zaistiť správne vyčistenie.

Pri tom sa riadte pokynmi pre výmenu závesného lana (viz odsek 5-3).

Môžete použiť stlačený vzduch k odstráneniu všetkých cudzích telies, ktoré sa vyskytnú vo vnútri HandZupu. Dbajte hlavne na to, aby nič nebránilo otáčaniu vačky, a aby ju vnútorná pružina správne pritlačovala k závesnému lanu.

9 - ŽIVOTNOSŤ

Maximálna životnosť OOP, je to prevažne textilný materiál, sa odhaduje na 10 rokov po dátume výroby. Pre naše produkty, ktoré sú zväčša kovové, neuvádzame životnosť; je to z toho dôvodu, že ich životnosť môže byť v prípade dodržiavania pravidelných kontrol (jedenkrát ročne) neobmedzená. Avšak, nasledovné faktory môžu mať vplyv na výkonnosť produktu a jeho životnosť: Nesprávne skladovanie a/alebo nesprávne používanie (ignorovanie pokynov uvedených v tejto príručke), mechanická deformácia, kontakt s chemikáliami (kyseliny, alkaly, rozpúšťadlá, a pod.) a vystavovanie lana vysokým teplotám (> 60 °C).

10 - VÝZNAM ZNAČENIA (CF 174)

PRÍLOHY

Príloha 1: Zoznam výrobkov Handzup® (CF 176-177)

Príloha 2: Kompatibilita OOP

POPRUH NA OCHRANU PROTI PÁDU

Popruh na ochranu proti pádu je v súlade s normami EN 361 a EN 358.

Popruh na ochranu proti pádu je jediný závesný prvok, ktorý môže byť použitý so systémom ochrany proti pádu.

Odporúčame skontrolovať nasledovné body:

- ✓ Žiadne skoré príznaky poškodenia popruhu
- ✓ Žiadne pokrivenie kovových očiek v tvare „D“
- ✓ Správna prevádzka upevňovacích prvkov
- ✓ Celistvosť prešívania
- ✓ Dobrý stav kovových prvkov (žiadne praskliny, korózia, a pod.)

Systém ochrany proti pádu sa k popruhom MUSÍ pripevniť LEN pomocou zadného pripevňovacieho prvku, ktorý sa dodáva na tento účel (spojka tvaru D alebo rozšírenie pripevnenia na popruh) alebo hrudníkových kotviacich prvkov (popruhovú spojku alebo spojku tvaru D).

KOTVIACE BODY

Ak je to možné, používajte kotviace prvky v konštrukcii (v súlade s normou EN 795), t.j. prvky, ktoré sú nastalo pripevnené ku konštrukcii (steny, stĺpy, a pod.) V každom prípade sa uistite, že kotviace prvky:

- ✓ sú správne umiestnené a práce sú vykonávané tak, aby sa minimalizovalo riziko pádu a prípadná výška pádu
- ✓ ich pevnosť je minimálne 12 kN
- ✓ sú umiestnené nad operátorom
- ✓ nachádzajú sa vo zvislej osi pracovnej roviny: (maximálna odchýlka je $\pm 30^\circ$)
- ✓ sú kompatibilné so závesným systémom zariadenia
- ✓ nemajú ostré hrany

SPÁJACIE PRVKY

Spájací prvok (záves, samonavijacie záchranné lano, a pod.) zabezpečuje prepojenie medzi popruhom a kotviacim bodom a je základným bezpečnostným prvkom. Odporúčame skontrolovať nasledovné:

- ✓ Pri pripájaní tohto zariadenia sa uistite, či sú uzávery karabínky správne zapadnuté na svojom mieste.
- ✓ Pridajte toto zariadenie každému používateľovi vždy, keď je to potrebné
- ✓ Pred každým použitím toto zariadenie skontrolujte, aby ste sa uistili, že zariadenie nie je poškodené, neprejavuje známky nadmerného opotrebovania, a že systém uzamykania pracuje správne.
- ✓ Dodržiavajte pokyny pre spájacie prvky uvedené v tejto používateľskej príručke

Príloha 3: Certifikát (CF 180-185)

SADRŽAJ

1 - PREGLED	131
2 - OBUKA	132
3 - SUKLADNOST S EUROPSKIM STANDARDOM EN 358 : 1999	132
4 - PROVJERA	132
5 - UPORABA	133
5-1 OPIS PROIZVODA I NAČELA RADA	133
5-2 NAČELO MONTAŽE	134
5-3 ZAMJENA SIGURNOSNOG UŽETA HANDZUP®:	134
5-4 ZAMJENA OMOTAČA	135
6 - PERIODIČKI PREGLED	136
7 - TRANSPORT I POHRANA	136
8 - ČIŠĆENJE	136
9 - VIJEK TRAJANJA	136
10 - ZNAČENJE OZNAKA (CF 174)	136
DODACI	136
Dodatak 1: Popis proizvoda u asortimanu Miller HandZup® (CF 176-177)	136
Dodatak 2: Kompatibilnost opreme za osobnu zaštitu	137
Dodatak 3: Certifikacija (CF 180-185)	137

NE BACAJTE - PROČITAJTE PRIJE UPORABE

SIGURNOSNO UŽE ZA POZICIONIRANJE HANDZUP®

Sukladno europskom standardu

EN 358 : 1999

1 - PREGLED

Kupili ste osobnu zaštitnu opremu (HTZ) klase III za zaštitu od ozbiljnih ozljeda i smrtnog slučaja, a mi vam se zahvaljujemo na ukazanom povjerenju. Kako bismo osigurali, da budete potpuno zadovoljni ovim proizvodom, PRIJE SVAKE UPORABE pratite upute iz ovog priručnika.

Ovaj priručnik odnosi se na popis proizvoda iz Dodatka 1.

Ove je proizvode proizvela tvrtka Honeywell Fall Protection France, 35-37 rue de la Bidauderie 18100 Vierzon, France registrirana u trgovačkom registru grada Bourgesa (RCS) pod br 338 833 577 00053. Možete nas kontaktirati na sljedeći način:

- ✓ Poštom na gore navedenu adresu;
- ✓ E-poštom: info-france.hsp@honeywell.com
- ✓ Za sva tehnička pitanja: techniservnorth.hsp@honeywell.com;
- ✓ Za povrat proizvoda pod jamstvom obratite se svojem prodavaču.

Ova je oprema prošla standardno ispitivanje Europske komisije od strane objavljenog tijela (pogledajte Dodatak 3) koje je izdalo certifikat Europske komisije, potvrđujući, da su kompletna proizvedena oprema i odgovarajuće upute u skladu s direktivom 89/686/EEZ.

Nepoštivanje rada u skladu s uputama iz ovog priručnika može imati ozbiljne posljedice. Preporučujemo vam, da ove upute s vremena na vrijeme ponovno pročitate. Osim toga, proizvođač ili njegov predstavnik ne preuzimaju nikakvu odgovornost za uporabu, pohranu ili održavanje, koji nisu u skladu s načinom opisanim u ovim uputama.

Jamstvo proizvoda također podliježe sukladnosti s uputama proizvođača. Kršenje sukladnosti rezultirat će poništavanjem jamstva. Ovo se jamstvo daje samo jednom kupcu proizvoda od proizvođača, osim ako nije drugačije određeno ugovornim odredbama suprotnim onima koje je odobrio proizvođač.

AKO KUPAC NIJE KORISNIK, OVE UPUTE MORA PROSLIJEDITI KORISNIKU.

KADA GOD JE TO MOGUĆE, PREPORUČUJE SE, DA SE OPREMA ZA OSOBNU ZAŠTITU OSOBNO DODIJELI JEDNOM KORISNIKU.

KOMPATIBILNOST PROIZVODA S DRUGOM OPREMOM ZA OSOBNU ZAŠTITU (POJASEVI, SIDRA I UREĐAJI ZA POVEZIVANJE):

OPREMA ZA OSOBNU ZAŠTITU KOJU STE KUPILI MORA BITI KOMPATIBILNA S PREPORUKAMA ZA DRUGE KOMPONENTE SUSTAVA ZA ZAUSTAVLJANJE PADA.

Kao što je određeno u standardu EN 363, «Sustavi za zaustavljanje pada», sigurnosno uže za pozicioniranje sustav je koji osigurava podršku na radnome mjestu. To korisniku omogućuje da radi oslonjen ili ovješén, čime se sprječava slobodan pad.

U sustavima za podupiranje na radnom mjestu korisnik se obično pouzdaje u opremu koja ga podupire. Stoga je bitno posebno paziti na potrebu za rezervnim sustavom poput sustava za zaustavljanje pada ili kolektivne zaštitne opreme (npr. sigurnosne mreže, zračni jastuci). Prije svake uporabe mora se osigurati da postoji dovoljna udaljenost ispod korisnika kako bi se spriječio udar u pod ili bilo koju drugu prepreku. **Pogledajte sliku 1.**

Oprema se smije rabiti samo s pojasom za zaustavljanje pada sukladnim sa standardom EN 361 kao dijelom sustava za zaustavljanje pada. **Pogledajte sliku 2.**

Uređaj za sidrenje mora biti sukladan standardu EN 795. Priklučci moraju biti sukladni standardu EN 362 (pogledajte Dodatak 2).

AKO SE PROIZVOD PRODAJE IZVAN ODREDIŠNE ZEMLJE, RADI ZAŠTITE KORISNIKA PRODAVAČ MORA OSIGURATI SUKLADNOST PROIZVODA ZAKONIMA KOJI VRIJEDE U TOJ ZEMLJI TE OSIGURATI UPUTE ZA PROIZVOD NA ODGOVARAJUĆEM JEZIKU, ZADOVOLJAVAJUĆI SVE ZAHTJEVE STANDARDA EN 358 I VAŽEĆEG ZAKONA.

2 - OBUKA

Uporaba naših proizvoda ograničena je na kompetentne osobe koje su prošle odgovarajuću obuku (pruža je ovlaštena osoba ili organizacija) ili na uporabu uz nadzor kompetentne nadređene osobe.

Uspješno polaganje završnog ispita u okviru navedene obuke mora evidentirati izdavač certifikata o pohađanoj obuci na kojem su navedeni datum, lokacija, ime i tvrtka voditelja obuke ili organizacija voditelja obuke, puno ime korisnika itd.

Upoznajte se s opremom za osobnu zaštitu i u potpunosti proučite načela njezina rada (pogledajte odjeljak 5).

Sve osobe koje rade na visini moraju biti u dobrom fizičkom stanju. Određena medicinska stanja mogu ugroziti sigurnost korisnika tijekom normalne uporabe opreme za osobnu zaštitu (lijekovi, kardiovaskularne bolesti itd.). Ako ste u nedoumici, pitajte svojeg liječnika.

3 - SUKLADNOST S EUROPSKIM STANDARDOM EN 358 : 1999

Sigurnosno uže (sukladno sa standardom EN 358) potrebno je rabiti sa sigurnosnim pojasom za rad na visini sukladnim sa standardom EN 358.

Sigurnosno uže ne smije se rabiti za zaustavljanje padova. Možda će biti potrebno zamijeniti sustav potpore skupnim ili pojedinačnim sustavima za zaustavljanje pada (sustavi za zaustavljanje pada sukladni sa standardom EN 363). **Pogledajte sliku 3.**

4 - PROVJERA

Ako je vaš proizvod oštećen, obratite se proizvođaču ili njegovom predstavniku. Ako imate nedoumica u pogledu sigurnosti proizvoda ili ako se proizvod rabi za zaustavljanje pada, za vašu sigurnost je bitno da se ta oprema za osobnu zaštitu povuče iz uporabe i vrati proizvođaču ili ovlaštenom servisnom centru na pregled ili odlaganje.

Prije buduće uporabe te opreme za osobnu zaštitu vaša je odgovornost da dobijete pismenu potvrdu od servisa za popravak koja vam dopušta nastavak uporabe proizvoda. U suprotnom, ne snosimo nikakvu odgovornost u slučaju kvara proizvoda.

Prije svake uporabe potrebno je provesti temeljiti vizualni pregled kako bi se osigurala cjelovitost sigurnosnog užeta i sve druge opreme koja je s njim povezana (sigurnosni pojas za rad na visini, sidra, uređaji za povezivanje itd.) te kako bi se osigurala primjena odgovarajućeg postupka spašavanja.

Pogledajte sliku 4.

Prije svake uporabe provjerite sljedeće:

- ✓ Nepostojanje oštećenja užeta, rezova, abrazija, istrošenosti, gorenja itd. Ako je uže isporučeno sa zaštitnim omotačem, on se mora pomaknuti kako bi se uže provjerilo cijelom dužinom .

Pogledajte sliku 5.

- ✓ Stanje šivanih završetaka nearmiranog užeta. Cjelovitost vezanih završetaka armiranog užeta.
- ✓ Nepostojanje izobličenja okova .**Pogledajte sliku 6.**
- ✓ Nepostojanje oštećenja (rascjepa, istrošenosti, gorenja itd.) zaštitnog omotača.
- ✓ Nepostojanje izobličenja ili istrošenosti uređaja za povezivanje i mogućnosti njihova servisiranja.
- ✓ Mogućnost servisiranja kontrolnog uređaja.
- ✓ Nepostojanje oštećenja (istrošenost, oksidacija, deformacija itd.) kontrolnog uređaja.

Ako ste u nedoumici, oprema za osobnu zaštitu mora se odmah ukloniti iz uporabe.

5 - UPORABA

Tijekom uporabe zaštitite opremu za osobnu zaštitu od svih opasnosti u vezi s radnim okruženjem: toplinskih, električnih, mehaničkih, kemijskih, oštih rubova itd.

Tijekom uporabe redovito provjeravajte komponente za podešavanje i/ili fiksiranje

5-1 OPIS PROIZVODA I NAČELA RADA

Pogledajte sliku 7.

Sigurnosno uže za pozicioniranje Miller HandZup®sastoji se od sljedećeg:

- ✓ Regulatora duljine koji je sastavljen od 2 aluminijske pločice, aluminijskog klizača, zupca od nehrđajućeg čelika i plastične ručke. Karabinera sukladnog sa standardom EN 362 koji je pričvršćen za regulator duljine.
- ✓ 100-postotnog poliamidnog užeta ili armiranog poliesterskog užeta s čeličnom jezgrom opremljenog karabinerom sukladnim sa standardom EN 362 na jednom kraju i zašivenim graničnikom ili graničnikom u obliku navlake na drugom kraju.
- ✓ Neki proizvodi iz asortimana Miller HandZup®isporučuju se s uklonjivim zaštitnim omotačem za uže.

Zaključavanje:

Pri zatezanju se regulator duljine zaključava na užetu putem zupca i, ako je ispravno podešen, korisniku osigurava potporu za rad bez pridržavanja rukama.

- ✓ U radnom položaju podešavanje sigurnosnog užeta ne smije dopuštati slobodan pad veći od 0,50 metara.
- ✓ Pazite da sigurnosno uže tijekom uporabe stalno bude zategnuto.

Postupak podešavanja - produljivanje sigurnosnog radnog užeta za pozicioniranje (osigurač za otpuštanje):

Pritisnite ručicu regulatora duljine kako biste otpustili užu i omogućili podešavanje na odgovarajuću duljinu. Otpuštanje ručice uzrokuje ponovno zaključavanje regulatora duljine na užu uz uvjet da je užu zategnuto.

Postupak podešavanja - skraćivanje sigurnosnog radnog užeta za pozicioniranje:

Uzmite labavi kraj užeta i provucite ga kroz regulator duljine kako biste smanjili duljinu sigurnosnog užeta.

Uklanjanje opterećenja tijela sa sigurnosnog užeta može ubrzati ovaj postupak, a za to korisnik može uhvatiti zategnuto vlakno užeta.

Novo sigurnosno užu Miller HandZup® može se rabiti kako potpora na nagnutoj ravni ako je regulator duljine priključen u ventralnoj točki (EN813) ili u lateralnoj točki (EN358) dok je karabiner sigurnosnog radnog užeta pričvršćen na sidro koje se nalazi iznad korisnika. Ovaj proizvod nije prikladan za rad uz vješanje. **Pogledajte sliku 8.**

5-2 NAČELO MONTAŽE

Za pozicioniranje pri radu potrebno je rabiti sigurnosni pojas sukladan sa standardom EN 358, opremljen naslonom za leđa.

Montirajte svoje sigurnosno užu za pozicioniranje na sljedeći način.

- ✓ Pojas pričvrstite oko struka i podesite ga. **Pogledajte sliku 9.**
- ✓ Priključite karabiner regulatora duljine na jedan od dva bočna D-prstena na pojasu. Regulator se može priključiti na lijevi ili na desni D-prsten. **Pogledajte sliku priključka D-prstena i sliku ispravnog rukovanja različitim uređajima za povezivanje 10.**
- ✓ Provucite sigurnosno užu iza konstrukcije (grede, stupa itd.), a zatim karabiner na kraju užeta priključite na D-prsten s druge strane. **Pogledajte sliku priključka D-prstena i sliku ispravnog rukovanja različitim uređajima za povezivanje 10.**
- ✓ Podesite sigurnosno radno užu za pozicioniranje kako biste mogli ugodno raditi s obje ruke bez pridržavanja (pogledajte odjeljak 5-1).
- ✓ Prije početka rada na visini ispitajte čvrstoću opreme.
- ✓ Provjerite dopušta li geometrija konstrukcije uporabu sustava za pozicioniranje pri radu (zabranjeni su mali promjeri i oštri rubovi). **Pogledajte slike 11.**
- ✓ U nekim slučajevima preporučuje se uporaba sigurnosnog užeta opremljenog zaštitnom oblogom kako bi se prerano trošenje užeta svelo na najmanju moguću mjeru. **Pogledajte slike 6.** Ako ste u nedoumici, obratite se tehničkom odjelu tvrtke Miller® by Honeywell.

5-3 ZAMJENA SIGURNOSNOG UŽETA HANDZUP®:

Sigurnosno užu Miller HandZup® može se po potrebi zamijeniti ili promijeniti.

U tom slučaju proizvođač dopušta korisnicima koji su obučeni za nošenje ove opreme za osobnu zaštitu zamjenu užeta za pozicioniranje sigurnosne radne opreme kada se dokaže da je to potrebno.

Vijak za klizno zaključavanje može se ukloniti i ponovno postaviti pomoću posebnog priključka koji možete naručiti. Nepostojanje vijka za klizno zaključavanje ne ometa rad užeta ili pouzdanost sigurnosnog užeta Miller HandZup® koje udovoljava zahtjevima standarda EN 358 s vijkom ili bez njega

Regulator duljine Miller HandZup® certificiran je samo za sigurnosnu užad Miller HandZup® koje isporučuje tvrtka Miller® by Honeywell (pogledajte Dodatak 1). Nikada ne rabite regulator duljine Miller HandZup® s drugom vrstom užeta.

Postupak promjene sigurnosnog užeta:

Redoslijed postupka prikazan je na slikama na početku ovog priručnika.

Pogledajte sliku 12.

- ✓ Preporučuje se da se regulator duljine Miller HandZup® odvoji od sigurnosnog pojasa kako bi se uže lakše zamijenilo.
- ✓ Pomoću odvijača opremljenog odgovarajućim nastavkom protiv nabijanja uklonite vijak za klizno zaključavanje.
- ✓ Lijevim kažiprstom gurnite zubac kako biste otpustili klizač. Pridržite ga desnom rukom i otvorite što jače (za otprilike 70°).
- ✓ Klizač držite otvoren desnom rukom.
- ✓ Lijevom rukom oslobodite sigurnosno uže sa zupca.
- ✓ Zatim ga izvadite iz regulatora duljine.
- ✓ Uzmite zamjensko sigurnosno uže i umetnite ga u regulator duljine.

REGULATOR DULJINE MORA BITI ISPRAVNO POSTAVLJEN OKO UŽETA TAKO DA SE PRI ZATEZANJU ZAKLJUČAVA NA UŽETU. AKO JE ISPRAVNO POSTAVLJEN, KARABINER REGULATORA DULJINE NALAZI SE NA ISTOM KRAJU KAO I KARABINER UŽETA.

Pogledajte sliku 12A /12B.

- ✓ Sigurnosno uže postavite oko zupca tako da ostane blizu dna klizača.
- ✓ Otpustite klizač i držeći sigurnosno uže provjerite je li potpuno zatvoren.
- ✓ Ako je potrebno, zamijenite vijak za zaključavanje (opcijski).
- ✓ Ponovno postavite regulator duljine na D-prsten sigurnosnog pojasa.
- ✓ Zaključavanje/otpuštanje provjerite na tlu.

Ovaj postupak vrijedi za sve vrste sigurnosne užadi (100-postotne tekstilne ili armirane, duljine od 2 do 40 metara i za sve vrste karabinera). Cijeli dostupni raspon prikazan je u Dodatku 1.

5-4 ZAMJENA OMOTAČA

Ako na sigurnosnom užetu postoji zaštitni omotač koji se mora zamijeniti, postupite ovako:

- ✓ Ako na kraju sigurnosnog užeta postoji karabiner koji se može ukloniti, uklonite ga, a navlaku povucite sa sigurnosnog užeta. Obrnutim redoslijedom postavite novu navlaku i vratite karabiner.
- ✓ Ako se karabiner ne može ukloniti, povucite sigurnosno uže regulatora duljine (pogledajte odjeljak 5-3), a zatim gurnite navlaku duž sigurnosnog užeta prema graničniku. Novu navlaku postavite obrnutim redoslijedom. ***Pogledajte sliku 12.***

6 - PERIODIČKI PREGLED

Ispunite identifikacijski obrazac kopiranjem podataka s oznake.

Provjera efikasnosti i čvrstoće opreme periodičkim pregledom bitna je za osiguravanje zaštite korisnika.

Ova se oprema mora pregledati najmanje jedanput godišnje; kvalificirana osoba mora pregledati ovu opremu u skladu s navedenim uputama, a odgovarajuće pojediniosti o pregledu moraju se evidentirati.

Prilikom svakog periodičkog pregleda ispunite identifikacijski obrazac naveden na stranici 184.

Učestalost pregleda potrebno je povećati sukladno propisima, u slučaju intenzivne uporabe ili teških uvjeta okruženja. Mora se provjeriti čitljivost oznaka proizvoda.

7 - TRANSPORT I POHRANA

Isppravna pohrana vaše opreme za osobnu zaštitu osigurat će dulji vijek trajanja proizvoda, kao i vašu zaštitu.

Tijekom transporta i pohrane pazite da se vaša oprema za osobnu zaštitu nalazi podalje od izvora topline, vlage, korozivne atmosfere, ultraljubičastih zraka itd. i spriječite njezino podvrgavanje bilo kakvim udarima ili prekomjernim vibracijama. **Pogledajte sliku 13.**

8 - ČIŠĆENJE

Pravilna njega opreme za osobnu zaštitu osigurat će dulji vijek trajanja proizvoda i vašu zaštitu.

Svakako se strogo pridržavajte ovih smjernica:

- ✓ Proizvod čistite vodom i blagim sapunom. Nikada nemojte rabiti bilo kakva otapala, kiseline ili lužine.
- ✓ Pustite, da se suši na zraku u dobro prozračivanom području podalje od otvorenog plamena ili drugih izvora topline.
- ✓ Za temeljitije čišćenje preporučujemo vam da uklonite sigurnosno uže (pogledajte odjeljak 5-3).

Pogledajte sliku 13.

- ✓ Pod nekim uvjetima primjene može doći do onečišćenja mehanizma. U takvom slučaju potrebno je dovoljno često vršiti pravilno čišćenje.

Pri tome slijedite upute za zamjenu užeta za vješanje (vidjeti stavak 5-3).

Možete koristiti sabijeni (komprimirani) zrak za odstranjivanje svih stranih tijela koja postoje unutar HandZupa. Uglavnom obratite pozornost da ništa ne sprječava vrtnju zupca te da ga unutrašnja opruga pravilno utišće na uže za vješanje.

9 - VIJEK TRAJANJA

A becslésék szerint a túlnyomórészt textil anyagú személyi védőfelszerelések (PPE) maximális élettartama a gyártás után 10 év. Za naše proizvode koji su uglavnom metalni ne navodimo vijek trajanja; on može biti neograničen ako se proizvod redovito provjerava (jednom godišnje). Međutim, sljedeći faktori mogu utjecati na učinkovitost proizvoda i vijek trajanja: nepravilna pohrana i/ili pogrešna uporaba (zanemarivanje uputa iz ovog priručnika), mehaničke deformacije, kontakt s kemijskim sredstvima (kiselinama, alkalnim tvarima, otapalima itd.) i izlaganje visokim temperaturama (> 60 °C).

10 - ZNAČENJE OZNAKA (CF 174)

DODACI

Dodatak 1: Popis proizvoda u asortimanu Miller HandZup® (CF 176-177)

136

Dodatak 2: Kompatibilnost opreme za osobnu zaštitu

SIGURNOSNI POJAS

Sigurnosni pojas sukladan je standardima EN 361 i EN 358.

Pojas za zaustavljanje pada jedini je uređaj za pridržavanje tijela koji se može rabiti sa sustavom za zaustavljanje pada.

Preporučujemo vam, da provjerite sljedeće točke:

- ✓ Nema ranih znakova oštećenja pojasa
- ✓ Nema izobličenja metalnih «D» prstena
- ✓ Ispravno funkcioniranje uređaja za pričvršćivanje
- ✓ Cjelovitost šavova
- ✓ Dobro stanje metalnih elemenata (bez pukotina, korozije itd.)

A zuhanásgátló rendszer hevederhez való csatlakoztatását KIZÁRÓLAG az erre a célra kialakított csatlakozóelemmel („D” kapocs vagy szövet csatlakozóhosszabbító) vagy mellkasi kikötési pontokkal (szövet csatlakozó vagy „D” kapocs) KELL elvégezni.

TOČKE SIDRENJA

Ako je moguće, rabite s uređajima za sidrenje (sukladnim sa standardom EN 795) ili sidrima za konstrukcije, tj. elementima koji su trajno pričvršćeni na građevinsku konstrukciju (zid, stup itd.). U svim slučajevima osigurajte da sidrenje:

- ✓ bude ispravno pozicionirano te da radovi budu provedeni na takav način da se smanje opasnost od pada i udaljenost pri eventualnom padu
- ✓ ima minimalnu čvrstoću od 12 kN
- ✓ nalazi se iznad rukovatelja
- ✓ je u vertikalnoj osi radne ravnine: (maksimalno odstupanje $\pm 30^\circ$)
- ✓ dobro pristaje u sustav za vješanje opreme
- ✓ nema oštih rubova

UREĐAJI ZA POVEZIVANJE

Uređaj za povezivanje (uže, osiguravajuće uže koje se automatski uvlači itd.) osigurava vezu između sigurnosnog pojasa i točke sidrenja te je bitan element vaše zaštite. Preporučujemo vam da provjerite sljedeće:

- ✓ Pri povezivanju ove opreme pazite da otvor karabinera bude ispravno zaključan na mjestu
- ✓ Kada god je to moguće, opremu dodijelite svakom pojedinačnom korisniku
- ✓ Prije svake uporabe provjeravajte opremu kako biste prvenstveno osigurali da ne postoji izobličenje, bilo kakvi znakovi prekomjerne istrošenosti te da sustav zaključavanja ispravno radi
- ✓ Pratite upute iz priručnika za ovaj uređaj za povezivanje

Dodatak 3: Certifikacija (CF 180-185)

СЪДЪРЖАНИЕ

1 - ОБЩ ПРЕГЛЕД.....	139
2 - ОБУЧЕНИЕ.....	140
3 - СЪОТВЕТСТВИЕ С ЕВРОПЕЙСКИ СТАНДАРТ EN 358: 1999	140
4 - ПРОВЕРКА	140
5 - УПОТРЕБА.....	141
5-1 ОПИСАНИЕ НА ПРОДУКТА И ПРИНЦИПИ НА ДЕЙСТВИЕ	141
5-2 ПРИНЦИП НА МОНТИРАНЕ.....	142
5-3 ПОДМЯНА НА ВЪЖЕТО НА ПРЕДПАЗНОТО СРЕДСТВО HANDZUP®:.....	142
5-4 ПОДМЯНА НА КАЛЪФА.....	143
6 - ПЕРИОДИЧЕН ПРЕГЛЕД.....	144
7 - ТРАНСПОРТ И СЪХРАНЕНИЕ.....	144
8 - ПОЧИСТВАНЕ.....	144
9 – ЖИВОТ НА ПРОДУКТА.....	144
10 – ЗНАЧЕНИЕ НА ДАННИТЕ ЗА ОТБЕЛЯЗВАНЕ (CF 175).....	144
ПРИЛОЖЕНИЯ.....	144
Приложение 1: Списък на продуктите от серията Miller HandZup® (CF 176-177).....	144
Приложение 2: Съвместимост на ЛПС.....	145
Приложение 3: Сертифициране (CF 180-185).....	145

УКАЗАНИЯ ЗА УПОТРЕБА

ДА НЕ СЕ ИЗХВЪРЛЯ – ДА СЕ ПРОЧЕТЕ ПРЕДИ УПОТРЕБА

ПОЗИЦИОНИРАЩО ВЪЖЕ ПРИ РАБОТА HANDZUP®

В съответствие с европейски стандарт

EN 358 : 1999

1 - ОБЩ ПРЕГЛЕД

Закупили лично предпазно средство (ЛПС) клас III за защита от риск от сериозно и смъртоносно нараняване. Благодарим Ви, че ни, се доверихте. За да гарантираме пълното Ви удовлетворение от този продукт, Ви молим **ПРЕДИ ВСЯКА УПОТРЕБА** да изпълнявате инструкциите в това ръководство.

Това ръководство се отнася за списъка с продукти, представен в Приложение 1.

Тези продукти са произведени от Honeywell Fall Protection France, 35-37 rue de la Bidauderie 18100 Vierzon, France с № 338 833 577 00053. в Търговския регистър на дружествата в Бурж. Можете да се свържете с нас по един от следните начини:

- ✓ по пощата на посочения по-горе адрес;
- ✓ по имейл: info-France.hsp@honeywell.com
- ✓ за технически въпроси: techniserv.hsp@honeywell.com
- ✓ за връщане на продукт в гаранция, моля, свържете се с търговския си представител.

Това оборудване е преминало изследване по стандартите на ЕО с нотифициран орган (вижте Приложение 3), който е издал ЕО сертификат, потвърждаващ, че цялото произведено оборудване и съответните инструкции са съобразени с Директива 89/686/ЕО.

Неспазването на инструкциите в това ръководство може да има сериозни последици. Препоръчваме периодично да препрочитате инструкциите. Освен това, производителят или неговият представител не носят отговорност за употреба, съхранение или поддръжка, извършвани по начин, различен от описания в тези инструкции.

Покритието, осигурявано съгласно гаранцията на продукта, също подлежи на съответствие с инструкциите на производителя. Неспазването им ще доведе до анулиране на гаранцията. Тази гаранция се предоставя само на един купувач на продукта от производителя, освен ако не е предвидено друго чрез договорни клаузи в противоположен смисъл, одобрени от производителя.

АКО КУПУВАЧЪТ НЕ Е ПОТРЕБИТЕЛЯТ, ТОЙ ТРЯБВА ДА ПРЕДАДЕ ТЕЗИ ИНСТРУКЦИИ НА ПОСЛЕДНИЯ.

КОГАТО Е ВЪЗМОЖНО, СИЛНО СЕ ПРЕПОРЪЧВА ЛИЧНОТО ПРЕДПАЗНО СРЕДСТВО ДА СЕ ЗАЧИСЛЯВА ЛИЧНО НА ЕДИН ПОТРЕБИТЕЛ

СЪВМЕСТИМОСТ НА ПРОДУКТА С ДРУГИ ЛПС (СБРУИ, ОСИГУРИТЕЛНИ И СВЪРЗВАЩИ УСТРОЙСТВА):

УВЕРЕТЕ СЕ, ЧЕ ЗАКУПЕНИТЕ ОТ ВАС ЛПС СА СЪВМЕСТИМИ С ПРЕПОРЪКИТЕ, ОТНАСЯЩИ СЕ ЗА ДРУГИТЕ КОМПОНЕНТИ НА СПИРАЧНАТА СИСТЕМА СРЕЩУ ПАДАНЕ.

Както е посочено в стандарта EN 363 „Спирачни системи срещу падане“, позициониращите въжета представляват система, осигуряваща поддържане на работното място. Това позволява на потребителя да работи в поддържано или висящо положение, което предотвратява свободното падане.

При системите за поддържане на работното място потребителят обикновено разчита на своето оборудване, за да бъде поддържан. Затова е от съществено значение да се обърне специално внимание на необходимостта от резервно осигуряване, например спирачна система срещу падане или колективно предпазно оборудване (напр. предпазни мрежи, въздушни възглавници). Преди всяка употреба се уверете, че има достатъчно пространство за частично падане под потребителя, за да се предотврати удар на пода или в каквито и да е препятствия.

Вижте фигура 1.

Тя може да се използва само със сбруя срещу падане, съвместима със стандарта EN 361, като част от спирачна система срещу падане. **Вижте фигура 2.**

Осигурителното устройство трябва да съответства на стандарта EN 795. Конекторите трябва да съответстват на стандарта EN 362 (вижте Приложение 2).

АКО ПРОДУКТЪТ СЕ ПРОДАВА ИЗВЪН ПЪРВАТА ДЪРЖАВА ПО МЕСТОНАЗНАЧЕНИЕ, С ЦЕЛ БЕЗОПАСНОСТ НА ПОТРЕБИТЕЛЯ ТЪРГОВСКИЯТ ПРЕДСТАВИТЕЛ ТРЯБВА ДА ГАРАНТИРА СЪОТВЕТСТВИЕТО НА ПРОДУКТА С ДЕЙСТВАЩИТЕ В ТАЗИ ДЪРЖАВА ЗАКОНИ И ДА ОСИГУРИ ИНСТРУКЦИИ ЗА ПРОДУКТА НА СЪОТВЕТНИЯ ЕЗИК, В КОИТО СА ВКЛЮЧЕНИ ВСИЧКИ ИЗИСКВАНИЯ НА СТАНДАРТА EN 358 И ДЕЙСТВАЩИТЕ ЗАКОНИ.

2 - ОБУЧЕНИЕ

Разрешено е използването на нашите продукти само от компетентни лица, които са преминали съответно обучение (проведено от упълномощено лице или организация) или се намират под надзор на компетентен по-висш ръководител.

Завършването на това обучение трябва да бъде отбелязано с издаването на сертификат за завършване на курс, в който са посочени датата, мястото на провеждане, името и фирмата на обучаващото лице или организация, пълното име на потребителя и др.

Запознайте се с това лично предпазно средство и се уверете, че сте разбрали напълно как функционира (вижте точка 5).

Всеки, който извършва работи на високо, трябва да е в добро физическо състояние. Някои медицински състояния може да пречат на безопасността на потребителя при обичайна употреба на ЛПС (лекарства, сърдечносъдови заболявания и др.). Ако имате съмнения, обърнете се към своя лекар.

3 - СЪОТВЕТСТВИЕ С ЕВРОПЕЙСКИ СТАНДАРТ EN 358: 1999

Въжетата (в съответствие с EN 358) трябва да се използват с предпазен или обезопасителен колан, който също е в съответствие със стандарт EN 358.

Въжето не трябва да се използва за спиране на падането. Може да се наложи подкрепящите системи да бъдат допълнени с общи или индивидуални спирачни системи срещу падане (спирачни системи срещу падане, съответстващи на EN 363). **Вижте фигура 3.**

4 - ПРОВЕРКА

Ако закупеният от Вас продукт е повреден, моля, обърнете се към производителя или неговия представител. Ако имате съмнения относно безопасността на продукта или ако продуктът е използван за спиране на падане, от съществено значение за безопасността Ви е личното предпазно средство да бъде изтеглено от употреба и изпратено на производителя или на упълномощен сервизен център за проверка или изхвърляне.

Преди да използвате отново това ЛПС, Ваша отговорност е да получите писмен сертификат

от извършващия ремонта сервиз, с който получавате разрешение да използвате продукта. В противен случай не носим отговорност в случай на неправилно функциониране на продукта.

Преди всяка употреба трябва да се провежда щателен визуален преглед, за да се уверите в целостта на въжето и целостта на която и да е друга екипировка, която може да бъде свързана с него (предпазен колан, осигурителни елементи, свързващи устройства и др.) и да се уверите, че е налице правилната спасителна процедура. **вижте фигура 4.**

Преди всяка употреба проверявайте:

- ✓ По въжето да няма повредени места; срязване, протъркване, износване, изгаряне и т.н. Ако въжето е поставено в защитен калъф, той трябва да се свали, за да се провери въжето по цялата му дължина. **вижте фигура 5.**
- ✓ Състоянието на защитите краища на неподсиленото въже. Целостта на пресованите крайници на подсиленото въже.
- ✓ Да няма деформация на металния наконечник, **вижте фигура 6.**
- ✓ Да няма повреда (скъсване, износване, изгаряне и т.н.) на защитния калъф.
- ✓ Да няма деформация или износване на свързващите устройства и експлоатационната им надеждност.
- ✓ Експлоатационната надеждност на контролиращото устройство.
- ✓ Да няма повреда (износване, окисляване, деформация и т.н.) на контролиращото устройство.

Ако съществуват съмнения, личното предпазно средство трябва незабавно да се извади от експлоатация.

5 - УПОТРЕБА

При употреба пазете личното си предпазно средство от всякакъв риск, свързан с работната среда: топлинен, електрически, механичен, химичен, остри ръбове и т.н.

При употреба редовно проверявайте регулирането и/или фиксиращите компоненти.

5-1 ОПИСАНИЕ НА ПРОДУКТА И ПРИНЦИПИ НА ДЕЙСТВИЕ

Вижте фигура 7.

Позициониращото въже Miller HandZup® се състои от:

- ✓ Устройство за регулиране на дължината, състоящо се от 2 алуминиеви пластини, алуминиев плъзгач, механизъм от неръждаема стомана и пластмасова дръжка. Към устройството за регулиране на дължината е закачен карабинер, отговарящ на изискванията на EN 362.
- ✓ Въже от 100% полиамид или подсилено полиестерно въже със стоманена сърцевина, с монтиран карабинер, съвместим с EN 362, към единия край и пришито или присъединено спирачно приспособление към другия край.
- ✓ Някои продукти от серията Miller HandZup® са снабдени с изваждащ се защитен калъф за въжето.

Блокиране:

Когато се намира под опън, устройството за регулиране на дължина се заключва върху въжето посредством механизма и, при правилно регулиране, позволява потребителят да бъде поддържан в работно положение със „свободни ръце“.

- ✓ В работно положение регулирането на въжето не трябва да позволява свободно падане, по-голямо от 0,50 метра
- ✓ Уверете се, че предпазното въже остава опънато при употреба.

Регулиране – увеличаване на дължината на позициониращото въже (освобождане на заключването):

Приложете натиск върху дръжката на устройството за регулиране на дължината, за да освободите въжето и да позволите да бъде регулирано до подходяща дължина. Освобождането на натиска върху дръжката позволява устройството за регулиране на дължината да се заключи отново върху въжето, при условие че въжето е опънато.

Регулиране – намаляване на дължината на позициониращото въже:

Хванете отпуснатия край на въжето и дръпнете през устройството за регулиране на дължината, за да намалите дължината на въжето.

Освобождането на тежестта на тялото от въжето може да улесни тази операция, ето защо потребителят може да се хване за опънатото въже.

Новото въже Miller HandZup® може да се използва за поддържане върху наклонена повърхност, при която устройството за регулиране на дължината е свързано в точка при корема (EN813) или от страни (EN358), а карабинерът на позициониращото въже е закрепен към осигурителен елемент, намиращ се над потребителя. Този продукт не е подходящ за работа в окачено положение. **Вижте фигура 8.**

5-2 ПРИНЦИП НА МОНТИРАНЕ

За поддържане при работа трябва да се използва EN 358-съвместим колан или предпазна сбруя с опора за гърба.

Моля, монтирайте позициониращото въже, като изпълните следните стъпки.

- ✓ Затегнете колана около кръста и го настройте. **Вижте фигура 9.**
- ✓ Свържете карабинера на устройството за регулиране на дължината към един от двата странични D-пръстена на колана. Устройството за регулиране на дължината може да бъде свързано както към левия, така и към десния D-пръстен. **ижте илюстрацията на свързване към D-пръстен и илюстрацията за правилна работа с различните свързващи устройства 10.**
- ✓ Прокарайте въжето зад конструкцията (стълб, ствол на дърво и др.) и свържете карабинера в края на въжето към другия страничен D-пръстен. **ижте илюстрацията на свързване към D-пръстен и илюстрацията за правилна работа с различните свързващи устройства 10.**
- ✓ Настройте позициониращото въже така, че да можете да работите удобно с две свободни ръце (вижте точка 5-1).
- ✓ Преди да започнете работа на височина, тествайте издръжливостта на екипировката.
- ✓ Проверете дали геометрията на конструкцията позволява използването на системата за позициониране (малките диаметри и острите ръбове са забранени). **Вижте фигури 11.**
- ✓ В някои случаи се препоръчва въжето да бъде снабдено със защитен ръкав, за да се сведе до минимум риска от преждевременно износване на въжето. **Вижте фигури 6.** В случай на съмнения, свържете се с отдела за техническо обслужване на Miller® by Honeywell.

5-3 ПОДМЯНА НА ВЪЖЕТО НА ПРЕДПАЗНОТО СРЕДСТВО HANDZUP®:

Въжето на предпазното средство Miller HandZup® може да бъде подменено или сменено според необходимостта.

В такъв случай производителят разрешава потребители, които са обучени в носенето на това ЛПС, да подменят позициониращото въже, когато се наложи.

Заклучващият винт на плъзгача може да се отстранява и позицията му да се променя с помощта на специален конектор, който е достъпен при заявка. Липсата на заключващ винт на плъзгача не пречи на правилното функциониране или безопасността на позициониращото въже HandZup®, което отговаря на изискванията на стандарт EN 358 с или без винта.

Устройството за регулиране на дължината Miller HandZup® е сертифицирано само с въжета HandZup®, доставени от Miller® by Honeywell (вижте Приложение 1). Никога не използвайте устройството за регулиране на дължината Miller HandZup® с друг тип въже.

Процедура за смяна на въжето:

Вижте фигурите, показани в началото на ръководството за последователността на операциите.

Вижте фигура 12.

- ✓ Препоръчва се устройството за регулиране на дължината Miller HandZup® да бъде откачено от обезопасителния колан или предпазната сбруя, за да се смени по-лесно въжето.
- ✓ Свалете заключващия винт на плъзгача с отвертка, снабдена с подходящ накрайник.
- ✓ С левия показалец избутайте механизма, за да освободите плъзгача. Хванете го с дясната ръка и отворете колкото е възможно повече (около 70°).
- ✓ С дясната си ръка дръжте плъзгача отворен.
- ✓ С лявата си ръка освободете въжето от механизма.
- ✓ След това го извадете от устройството за регулиране на дължината.
- ✓ Вземете въжето за подмяна и го вкарайте в устройството за регулиране на дължината.

УВЕРЕТЕ СЕ, ЧЕ УСТРОЙСТВОТО ЗА РЕГУЛИРАНЕ НА ДЪЛЖИНАТА Е ПОСТАВЕНО ПРАВИЛНО ОКОЛО ВЪЖЕТО, ТАКА ЧЕ ДА СЕ ЗАКЛЮЧВА ВЪРХУ ВЪЖЕТО, КОГАТО Е ПОД ОПЪН. КОГАТО СА ПОСТАВЕНИ ПРАВИЛНО КАРАБИНЕРЪТ НА УСТРОЙСТВОТО ЗА РЕГУЛИРАНЕ НА ДЪЛЖИНАТА СЕ НАМИРА ОТ СЪЩИЯ КРАЙ КАТО КАРАБИНЕРЪТ НА ВЪЖЕТО.

Вижте фигура 12А /12В.

- ✓ Поставете въжето около механизма, като се уверите, че то се задържа близо до долната част на плъзгача.
- ✓ Освободете плъзгача и се уверете, че е напълно затворен, като дръжте въжето.
- ✓ Поставете заключващия винт, ако е необходимо (по желание).
- ✓ Свържете отново устройството за регулиране на дължината към D-пръстена на предпазния колан или предпазната сбруя.
- ✓ Проверете заключването/освобождаването на нивото на земята.

Тази процедура е валидна за всеки тип предпазно въже (100% текстилно или подсилено, от 2 до 40 метра, за всички видове карабинери). Вижте Приложение 1 за всички пълната налична гама.

5-4 ПОДМЯНА НА КАЛЪФА

Ако има защитен калъф на въжето и той трябва да бъде подменен, направете следното:

- ✓ Ако на края на въжето има карабинер, който позволява отстраняване, отстранете го и извадете въжето от калъфа. Направете обратното с новия калъф и поставете отново карабинера.
- ✓ Ако карабинерът не може да се отстранява, издърпайте въжето на устройството за регулиране на дължината (вижте точка 5-3) и плъзнете калъфа по дължината на въжето към спиращото устройство. Изпълнете операцията в обратен ред с новия калъф. **Вижте фигура 12.**

6 - ПЕРИОДИЧЕН ПРЕГЛЕД

Попълнете идентификационния формуляр, като копирате информацията, която трябва да се отбелязва.

Периодичният преглед за проверка на ефективността и здравината на екипировката е от съществено значение за гарантиране на безопасността на потребителя.

Екипировката трябва да се преглежда най-малко веднъж годишно; квалифицирано лице трябва да прегледа екипировката в съответствие с тези инструкции и съответните данни от инспектирането трябва да бъдат записани.

За всеки периодичен преглед попълвайте идентификационния формуляр на страница 184.

Честотата на прегледите трябва да се увеличава в съответствие с разпоредбите в случай на интензивна експлоатация или сурови условия на околната среда. Трябва да се проверява четливостта на данните, отбелязани за продукта.

7 - ТРАНСПОРТ И СЪХРАНЕНИЕ

Правилното съхранение на личното Ви предпазно средство ще осигури по-голяма дълготрайност на продукта и едновременно с това ще гарантира безопасността Ви.

По време на транспортиране и съхранение уверете се, че Вашето ЛПС е поставено далече от източници на топлина, влага, корозионна атмосфера, ултравиолетови лъчи и др. Не допускайте Вашето лично предпазно средство да бъде подложено на удари и прекомерни вибрации.

Вижте фигура 13.

8 - ПОЧИСТВАНЕ

Правилните грижи за личните предпазни средства ще осигурят по-дълъг живот на продукта и едновременно с това ще гарантират безопасността Ви.

Спазвайте стриктно следните указания:

- ✓ Почиствайте с вода и мек сапун. Не използвайте разтворители, киселини или основи при никакви обстоятелства.
- ✓ Оставете продукта да изсъхва естествено в добре вентилирана зона, далече от открит огън или друг източник на топлина.
- ✓ При по-щателно почистване препоръчваме да свалите въжето (вижте точка 5-3).

Вижте фигура 13.

- ✓ Употребата при определени условия може да доведе до замърсяване на механизма. В такъв случай трябва да се гарантира в достатъчни кратки интервали правилното почистване.

При тази дейност следвайте инструкциите за подмяната на окачващото въже (вижте точка 3-5).

Можете да използвате сгъстен въздух за отстраняване всичките чужди тела, които се намират вътре в HandZuri. Обърнете внимание главно на това да не се пречи на въртенето на гърбицата и на това вътрешната пружина правилно да притиска към окачващо въжето.

9 – ЖИВОТ НА ПРОДУКТА

Максималният живот на ЛПС, продукт с предимно текстилен състав, е оценен на 10 години от датата на производство. За продуктите ни, които са изработени основно от метал, не даваме определен живот на продукта; той може да бъде неограничен, ако продуктът се проверява редовно (годишно). Следните фактори обаче могат да се отразят върху характеристиките на продукта и живота му: неправилно съхранение и/или неправилна употреба (неспазване на инструкциите в това ръководство), механична деформация, контакт с химически вещества (киселини, основи, разтворители и др.), както и излагане на силна топлина (> 60°C).

10 – ЗНАЧЕНИЕ НА ДАННИТЕ ЗА ОТБЕЛЯЗВАНЕ (CF 175)

ПРИЛОЖЕНИЯ

Приложение 1: Списък на продуктите от серията Miller HandZup® (CF 176-177)

Приложение 2: Съвместимост на ЛПС

ПРЕДПАЗНА СБРУЯ ЗА СПИРАНЕ

Предпазна сбруя против падане, съответстваща на EN 361 и EN 358.

Предпазната сбруя против падане е единственото приспособление за поддържане на тялото, което може да се използва със спирачна система срещу падане.

Препоръчваме да проверявате следните точки:

- ✓ Да няма признаци за преждевременно повреждане по ремъците
- ✓ Да няма деформация на металните D-пръстени
- ✓ Правилно функциониране на закопчалките
- ✓ Цялост на зашиването
- ✓ Добро състояние на металните елементи (без пукнатини, корозия и др.)

Спирачната система срещу падане ТРЯБВА ДА БЪДЕ закачена за предпазната сбруя ЕДИНСТВЕНО посредством предназначения за тази цел заден елемент за закачване (D-пръстен или ремъчно удължение за закачване) или посредством гръдните осигурителни точки (ремъчна връзка или D-пръстен).

ОСИГУРИТЕЛНИ ТОЧКИ

По възможност използвайте с осигурителни устройства (съответстващи на EN 795) или структурни осигурителни елементи. Това означава елементи, постоянно закрепени към конструкцията (стена, стълб и др.). Винаги се уверявайте, че осигурителните елементи:

- ✓ са правилно позиционирани и че работата се извършва по начин, който минимизира риска от падане и потенциалното разстояние на падане
- ✓ са с минимална здравина 12 kN
- ✓ са разположени над работещия
- ✓ се намират във вертикалната ос на работната равнина: (максимално отклонение $\pm 30^\circ$)
- ✓ са подходящи за окачващата система на екипировката
- ✓ нямат остри ръбове.

СВЪРЗВАЩИ УСТРОЙСТВА

Свързващото устройство (въже, самоприбиращо се обезопасително въже и др.) осигурява връзката между сбруята и осигурителната точка и е важен елемент за безопасността Ви. Препоръчваме да проверявате следното:

- ✓ При свързване на екипировката, уверете се, че отворите на карабинерите са заключени правилно на мястото си.
- ✓ Когато е възможно, зачислявайте екипировка на всеки отделен потребител.
- ✓ Проверявайте екипировката преди всяка употреба, за да гарантирате по-специално, че няма деформация, признаци на прекомерно износване и че заключващата система функционира правилно.
- ✓ Изпълнявайте инструкциите в ръководството за потребителя на това свързващо устройство.

Приложение 3: Сертифициране (CF 180-185)

OBSAH

1 - PŘEHLED	147
2 - ZAŠKOLENÍ	148
3 - SHODA S EVROPSKOU NORMOU EN 358 : 1999	148
4 - PROVĚŘENÍ	148
5 - POUŽITÍ	149
5.1 POPIS VÝROBKU A PRAVIDLA PRO JEHO POUŽÍVÁNÍ	149
5.2 PRAVIDLA INSTALACE	150
5.3 VÝMĚNA ZÁVĚSNÉHO LANA HANDZUP®:	150
5.4 VÝMĚNA POUZDRA	151
6 - PRAVIDELNÁ KONTROLA	152
7 - PŘEPRAVA A SKLADOVÁNÍ	152
8 - ČIŠTĚNÍ	152
9 - ŽIVOTNOST	152
10 - VÝZNAM ZNAČEK (CF 175)	152
PŘÍLOHY	152
Příloha 1: Seznam výrobků kategorie Miller HandZup® (CF 176-177)	152
Příloha 2: Kompatibilita OOV	153
Příloha 3: Osvědčení (CF 180-185)	153



NÁVOD K POUŽITÍ

NEVYHAZUJTE - PŘED POUŽITÍM SI PŘEČTĚTE

Miller HandZup® PRACOVNÍ POLOHOVACÍ LANO

V souladu s evropskou normou

EN 358 : 1999



1 - PŘEHLED

Zakoupili jste si osobní ochranné vybavení (OOV) třídy III sloužící jako ochrana proti riziku vážného zranění nebo úmrtí. Děkujeme vám za důvěru, kterou jste nám projevili. Pro zajištění vaší maximální spokojenosti s tímto výrobkem vás žádáme, abyste se PŘI KAŽDÉM POUŽITÍ řídili pokyny uvedenými v tomto návodu.

Tento návod se týká seznamu výrobků obsažených v Příloze 1.

Jejich výrobu zajišťuje Honeywell Fall Protection France, 35-37 rue de la Bidauderie 18100 Vierzon, Bourges Trade and Companies Register (RCS) číslo 338 833 577 00053. Můžete nás kontaktovat:

- ✓ Poštou na výše uvedené adrese
- ✓ E-mailem: info-poland.hsp@honeywell.com
- ✓ V technických záležitostech: techniserv.hsp@honeywell.com
- ✓ Chcete-li během záruční doby výrobek vrátit, kontaktujte prosím svého prodejce

Toto zařízení posoudila notifikovaná osoba (viz Příloha 3) z hlediska standardu EC a vydala EC certifikát potvrzující, že všechny vyráběné produkty a jejich návody jsou v souladu se směrnicí 89/686/EEC.

Jednání, které není v souladu s pokyny uvedenými v tomto návodu, může mít závažné následky. Doporučujeme, abyste si tyto pokyny pravidelně znovu pročetli. Výrobce a jeho zástupce se dále zříká jakékoli odpovědnosti za způsoby užívání, skladování nebo údržby, které by byly v rozporu s pokyny uvedenými v tomto návodu.

Rovněž u záruky na výrobek je podmínkou její platnosti dodržování pokynů výrobce. V případě nedodržení pokynů je záruka neplatná. Výrobce tuto záruku poskytuje pouze jednomu kupujícímu výrobku, není-li ve smluvní doložce sjednáno odlišně od podmínek poskytovaných výrobcem.

NENÍ-LI KUPUJÍCÍ SHODNÝ S UŽIVATELEM, MUSÍ UŽIVATELI PŘEDAT TYTO POKYNY.

DŮRAZNĚ DOPORUČUJEME, ABY BYLO ZAŘÍZENÍ OOV OSOBNĚ PŘIDĚLENO JEDNOMU UŽIVATELI, POKUD JE TO MOŽNÉ.

KOMPATIBILITA VÝROBKU S JINÝMI ZAŘÍZENÍMI OOV (POPURHY, UKOTVENÍ A JISTICÍ ZAŘÍZENÍ):

UJISTĚTE SE, ŽE VAŠE ZAKOUPENÉ OOV ZAŘÍZENÍ JE KOMPATIBILNÍ S DOPORUČENÍMI TÝKAJÍCÍMI SE
OSTATNÍCH SOUČÁSTÍ SYSTÉMU OCHRANY PROTI PÁDU

Dle popisu v normě EN 363 „Systémy ochrany osob proti pádu“ se systém s pracovním polohovacím lanem používá k zabezpečení pracoviště. To zajištěnému nebo zavěšenému uživateli umožňuje vyhnout se pádu.

V systémech podpory pro pracoviště zpravidla bezpečnost uživatele závisí na jeho vybavení. Proto je třeba věnovat pozornost obzvláště potřebnému zajištění, jako je např. systém ochrany osob proti pádu nebo zařízení hromadné ochrany (např. ochranné sítě, airbagy). Před každým použitím zajistěte, aby pod uživatelem byla dostatečná vzdálenost pro pád a nedošlo tak k nárazu na podlahu nebo jiné překážky. **Viz obrázek 1.**

Součástí systému ochrany osob proti pádu je též ochranný popruh, který musí být v souladu s normou EN 361. **Viz obrázek 2.**

Kotvicí zařízení musí být v souladu s normou EN 795. Jisticí zařízení musí být v souladu s normou EN 362 (viz Příloha 2).

JE-LI VÝROBEK PRODÁN DO JINÉ NEŽ PŮVODNÍ CÍLOVÉ ZEMĚ, MUSÍ PRODÁVAJÍCÍ Z DŮVODU BEZPEČNOSTI UŽIVATELE ZAJISTIT, ABY BYL VÝROBEK V SOULADU S PLATNÝMI NORMAMI V TÉTO ZEMI, A POSKYTNOUT NÁVOD K POUŽITÍ VÝROBKU V PŘÍSLUŠNÉM JAZYCE VYHOVUJÍCÍM VŠEM POŽADAVKŮM NORMY EN 358 A PLATNÝM ZÁKONŮM.

2 - ZAŠKOLENÍ

Naše výrobky smějí používat pouze kvalifikované osoby, které jsou odpovídajícím způsobem zaškoleny (autorizovanou osobou nebo společností), nebo na ně dohlíží kvalifikovaný nadřízený.

Úspěšné zaškolení je třeba potvrdit vydáním certifikátu o kurzu, na němž je uvedeno datum, místo, jméno a společnost školitele nebo školicí organizace, celé jméno uživatele atd.

Prozkoumejte toto OOV zařízení důkladně a ujistěte se, že zcela rozumíte tomu, jak funguje (viz odstavec 5).

Všichni, kdo pracují ve výškách, by měli být v dobrém zdravotním stavu. Zdravotní stav může v některých případech snížit bezpečnost uživatele při běžném použití OOV (užívání léků, srdeční a cévní onemocnění atd.) V případě pochybností se poraďte se svým lékařem.

3 - SHODA S EVROPSKOU NORMOU EN 358 : 1999

Bezpečnostní pás nebo popruh musí odpovídat normě EN 358 a musí být vybaven závěsným lanem (rovněž v souladu s normou EN 358).

Závěsné lano není vhodné pro zastavení pádu. Může se ukázat jako nezbytné doplnit ochranný systém o individuální nebo hromadný systém ochrany proti pádu (který je v souladu s normou EN 363).

Viz obrázek 3.

4 - PROVĚŘENÍ

Pokud je váš výrobek poškozený, kontaktujte výrobce nebo jeho zástupce. V případě jakýchkoli pochybností ohledně bezpečnosti výrobku nebo byl-li výrobek použit k zastavení pádu, je pro vaši bezpečnost nezbytné vyřadit toto OOV zařízení z provozu a zaslat jej nazpět výrobci nebo do autorizovaného servisního střediska, kde bude zkontrolováno nebo zlikvidováno.

Před dalším použitím zařízení OOV je třeba, abyste si obstarali písemné potvrzení svého opraváře, které opravňuje k dalšímu používání výrobku. Jinak neneseme žádnou zodpovědnost za nesprávné fungování výrobku.

Před každým použitím je třeba provést důkladnou vizuální prohlídku a ujistit se o celistvosti lana i jiných zařízení, která k němu mohou být připojena (popruh-pás, ukotvení, jisticí zařízení atd.), a také se ujistit, že je zaveden příslušný postup záchrany.

Viz obrázek 4.

Před každým použitím zkontrolujte:

- ✓ Zda není poškozeno lano; řezy, odřenyiny, opotřebenění, opálení atd. Je-li součástí lana ochranné pouzdro, je potřeba z něj lano vyjmout a zkontrolovat jej po celé délce. **Viz obrázek 5.**
- ✓ U nevztuženého lana stav jeho sešitých konců. U vztuženého lana celistvost jeho přikovaných konců.
- ✓ Zda není poškozena ocnice lana, **viz obrázek 6.**
- ✓ Zda není poškozen ochranný obal (natržení, opotřebenění, opálení atd.).
- ✓ Zda nejsou poškozena či opotřebována jisticí zařízení a zda jsou funkční.
- ✓ Zda je funkční řídicí zařízení.
- ✓ Zda není řídicí zařízení poškozeno (opotřebenění, oxidace, deformace atd.).

V případě jakýchkoli pochybností je třeba příslušné OOV zařízení okamžitě vyřadit z provozu.

5 - POUŽITÍ

Svoje OOV zařízení během užívání chráňte před škodlivými vlivy na vašem pracovišti: teplotními, elektrickými, mechanickými, chemickými, ostrými hranami atd.

Při používání zařízení pravidelně kontrolujte jeho nastavení a/nebo náhradní díly

5.1 POPIS VÝROBKU A PRAVIDLA PRO JEHO POUŽÍVÁNÍ

Viz obrázek 7.

Pracovní polohovací lano Miller HandZup® se skládá z:

- ✓ Nastavovače délky skládajícího se z 2 hliníkových desek, hliníkového táhla, nerezové vačky a plastové rukojeti. K nastavovači délky je připojena karabina kompatibilní s normou EN 362.
- ✓ Lano ze 100% polyamidu nebo vztužené polyesterové lano s ocelovým jádrem připojené ke karabině vyhovující normě EN 362-na jednom konci a sešité nebo zapouzdržené na druhém konci.
- ✓ Některé výrobky řady Miller HandZup® jsou dodávány se snímatelným pouzdem na lano.

Postup zamykání:

Při napnutí se nastavovač délky přichytí k lanu pomocí vačky a po správném nastavení umožňuje uživateli být zajištěn v pracovní poloze s „volnými rukama“.

- ✓ V pracovní pozici nesmí při nastavování závěsného lana dojít k volnému pádu o více než 0,50 metrů.
- ✓ Ujistěte se, že během použití zůstává závěsné lano napnuté.

Postup nastavení - zvýšení délky pracovní polohy závěsného lana (uvolnění-zamčení):

Stisknutím rukojeti nastavovače délky uvolníte lano a umožníte tak jeho nastavení na potřebnou délku. Uvolněním rukojeti se nastavovač délky opět přichytí k lanu za předpokladu, že je lano napnuté.

Postup nastavení - zkrácení délky pracovní polohy závěsného lana:

Veźměte volný konec lana a protáhnutím skrz nastavovač délky lana jej zkrátíte.

Tento úkon lze usnadnit uvolněním váhy těla na závěsném laně, uživatel se může držet napnuté části.

Nové závěsné lano Handzup se použít k zajištění nakloněné roviny, přičemž nastavovač délky je připojen k ventrálnímu bodu (EN813) nebo laterálnímu bodu (EN358) a karabina pracovní polohy závěsného lana je připojena k ukotvení umístěném nad uživatelem. Tento výrobek není vhodný pro práci ve visuté poloze. **Viz obrázek 8.**

5.2 PRAVIDLA INSTALACE

Při zajištění polohovacím lanem je nutné použít navíc i pás nebo popruh vyhovující normě EN 358. Nainstalujte svoje pracovní polohovací lano v následujících krocích.

- ✓ Zapněte pás kolem svého pasu a utáhněte. **Viz obrázek 9.**
- ✓ Karabinu nastavovače délky připojte k jedné ze dvou stran D-kroužku na pásu. Nastavovač lze připojit na levou i pravou stranu D-kroužku. **Viz ilustrace připojení D-kroužku a ilustrace správného ovládní různých jisticích zařízení 10.**
- ✓ Oviňte kotvicí lano kolem objektu (např. sloupu) a připojte karabinu na konci lana k druhé straně D-kroužku. **Viz ilustrace připojení D-kroužku a ilustrace správného ovládní různých jisticích zařízení 10.**
- ✓ Seřídte si pracovní polohu závěsného lana tak, abyste mohli pohodlně pracovat a mít u toho obě ruce volné (viz odstavec 5.1).
- ✓ Před započatím práce ve výškách si vyzkoušejte pevnost zařízení.
- ✓ Ověřte si, zda geometrie objektu umožňuje použít pracovní polohovací systém (malé průměry a ostré hrany jsou zakázány). **Viz obrázky 11.**
- ✓ V některých případech se doporučuje umístit závěsné lano do ochranného obalu a co nejvíce tak zabránit předčasnému opotřebení lana. **Viz obrázky 6.** V případě jakýchkoli pochybností kontaktujte oddělení technických služeb Miller® by Honeywell.

5.3 VÝMĚNA ZÁVĚSNÉHO LANA HANDZUP®:

Závěsné lano Miller HandZup® lze v případě potřeby nahradit nebo vyměnit.

V tomto případě, kdy to situace vyžaduje, umožňuje výrobce uživatelům, kteří s daným OOV zařízením často pracují, lano pracovní polohy závěsného lana vyměnit.

Šroub uzamykatelného táhla lze vyjmout a nahradit speciální spojkou, která je dostupná na objednávku. Nepřítomnost šroubu uzamykatelného táhla nemá vliv na správnou funkci nebo bezpečnost pracovního polohovacího lana Handzup®, které je v souladu s požadavky normy EN 358 se šroubem i bez něj.

Nastavovač délky Miller HandZup® je dovoleno používat pouze se závěsnými lany HandZup®, které dodává Miller® by Honeywell (viz Příloha 1). Nikdy nepoužívejte nastavovač délky Miller HandZup® s jiným typem lana.

Postup výměny závěsného lana:

Postup operace je vyobrazen na obrázcích na začátku této příručky.

Viz obrázek 12.

- ✓ Pro jednodušší výměnu závěsného lana se doporučuje odpojit nastavovač délky Miller HandZup® od bezpečnostního pásu nebo popruhu.
- ✓ Pomocí šroubováku vybaveného patřičným vrtákem a pojistkou uzamykatelné táhlo vyjmete.
- ✓ Levým ukazováčkem stisknete vačku a uvolníte tak táhlo. Přidržte pravou rukou a otevřete tak, jak je jen možné (přibližně v úhlu 70°).
- ✓ Pravou rukou přidržte táhlo otevřené.
- ✓ Levou rukou uvolněte závěsné lano z vačky.
- ✓ Poté jej vyjmete z nastavovače délky.
- ✓ Vezměte náhradní závěsné lano a vložte jej do nastavovače délky.

UJISTĚTE SE, ŽE NASTAVOVAČ DÉLKY JE PODÉL LANA SPRÁVNĚ UMÍSTĚN A UCHYCEN K NĚMU TAK, ABY BYLO LANO NAPNUTÉ. PŘI SPRÁVNÉM ZAPOJENÍ SE KARABINA NASTAVOVAČE DÉLKY NACHÁZÍ NA STEJNÉM KONCI JAKO KARABINA LANA. Viz obrázek 12A /12B.

- ✓ Umístěte závěsné lano kolem vačky a zajistěte, aby bylo blízko spodní strany táhla.
- ✓ Uvolněte táhlo a postarejte se, aby bylo zcela zavřené, zatímco budete držet závěsné lano.
- ✓ Vyměňte uzamykatelný šroub, je-li to nutné (nepovinné).
- ✓ Znovu připojte nastavovač délky k D-kroužku pásu nebo popruhu.
- ✓ Vyzkoušejte funkčnost zamykání/uvolňování na úrovni terénu.

Tento postup lze použít pro jakýkoli typ závěsného lana (100% textil nebo vyztužené, od 2 do 40 metrů, všechny typy karabin). Jejich úplný seznam naleznete v Příloze 1.

5.4 VÝMĚNA POUZDRA

Je-li závěsné lano vybaveno ochranným pouzdrům, které je třeba vyměnit, postupujte následovně:

- ✓ Je-li na konci závěsného lana snímatelná karabina, odstraňte ji a vysuňte závěsné lano z pouzdra. To stejné, ale naopak, udělejte s novým pouzdrům a poté vyměňte karabinu.
- ✓ Není-li karabina snímatelná, zatáhněte za nastavovač délky závěsného lana (viz odstavec 5.3) a popotáhněte pouzdro podél závěsného lana až nadoraz. To stejné, ale naopak, udělejte s novým pouzdrům. **Viz obrázek 12.**



6 - PRAVIDELNÁ KONTROLA

Vyplňte identifikační formulář a zkopírujte do něj označující údaje.

Pro zajištění bezpečnosti uživatele je nezbytná pravidelná kontrola účinnosti a pevnosti zařízení.

Toto zařízení je třeba kontrolovat alespoň jednou ročně; kvalifikovaná osoba musí toto zařízení zkontrolovat v souladu s těmito pokyny a příslušné údaje o této kontrole zaznamenat.

Při každé pravidelné prohlídce vyplňte identifikační formulář na straně 184.

V případě vysokého zatížení nebo nepříznivých podmínek z hlediska životního prostředí by měla být četnost kontrol vyšší v souladu s předpisy. U označujících údajů výrobku je třeba zkontrolovat jejich čitelnost.

7 - PŘEPRAVA A SKLADOVÁNÍ

Správné skladování zajistí vašemu OOV zařízení delší životnost a vám vyšší bezpečnost.

Během přepravních a skladovacích operací zajistěte, aby nebylo vaše OOV zařízení umístěno v blízkosti zdrojů topení, vlhkosti, korozní axosféry, UV záření atd. a dále aby nebylo vystaveno nadměrným vibracím. **Viz obrázek 13.**

8 - ČIŠTĚNÍ

Řádná údržba vašeho OOV zařízení zajistí delší životnost výrobku, stejně jako vaši bezpečnost.

Vždy se důsledně držte těchto pravidel:

- ✓ Umývejte vodou a jemným mýdlem. Za žádných okolností nepoužívejte žádné kyseliny, zásady ani rozpouštědla.
- ✓ Nechte přirozeně oschnout v dobře větraném prostoru daleko od jakéhokoli zdroje otevřeného ohně nebo jiného zdroje tepla.
- ✓ V případě důkladnějšího čištění doporučujeme odstranit závěsné lano (viz odstavec 5.3).

Viz obrázek 13.

- ✓ Při použití v některých podmínkách může dojít k znečištění mechanismu. V takovém případě je třeba dostatečně často zajistit správné vyčištění.

Při tom se řiďte pokyny pro výměnu závěsného lana (viz odstavec 5-3).

Můžete použít stlačený vzduch k odstranění všech cizích těles, která se vyskytnou uvnitř HandZupu. Dbejte hlavně na to, aby nic nebránilo otáčení vačky a aby ji vnitřní pružina správně přitlačovala k závěsnému lanu

9 - ŽIVOTNOST

Maximální životnost převážně textilního OOV je hodnoceno jako 10 let od data výroby. PU našich převážně kovových výrobků životnost neuvádíme; při pravidelné (roční) údržbě výrobku může být i nekonečná. Účinnost výrobku a jeho životnost však mohou ovlivnit následující okolnosti: nevhodné skladování a/nebo nesprávné používání (nedodržování pokynů v tomto návodu), mechanické poškození, použití chemikálií (kyseliny, zásady, rozpouštědla atd.) a vystavení vysokým teplotám (nad 60 °C).

10 - VÝZNAM ZNAČEK (CF 175)

PŘÍLOHY

Příloha 1: Seznam výrobků kategorie Miller HandZup® (CF 176-177)

Příloha 2: Kompatibilita OOV

OCHRANNÝ POPRUH

Ochranný popruh vyhovující normám EN 361 a EN 358.

Ochranný popruh proti pádu je jediné zařízení na zavěšení těla, které lze v systému ochrany osob proti pádu použít.

Doporučujeme, abyste kontrolovali následující body:

- ✓ Žádné znaky počínajícího poškození popruhovvé tkaniny
- ✓ Žádné poškození kovových „D“ kroužků
- ✓ Správná funkce zámků
- ✓ Celistvost švů
- ✓ Dobrý stav kovových součástí (nepopraskané, nekorodované atd.)

Připojení systému ochrany proti pádu k popruhu se MUSÍ provést VÝHRADNĚ pomocí vzadu připojitelnému prvku, který má právě tento účel („D“ kroužek nebo popruhovvá tkanina pro připojení nástavce), nebo pomocí kotvicích zařízení na hrudi (popruhovvá tkanina nebo „D“ kroužek).

KOTVICÍ ZAŘÍZENÍ

Je-li to možné, použijte kotvicí zařízení (vyhovující normě EN 795) nebo stavební kotvy, např. prvky trvale přichycené ke stavbě (stěna, sloup atd.). Vždy se přesvědčte, že kotva:

- ✓ je správně umístěna a že práce je prováděna způsobem, který minimalizuje riziko pádu a potenciální délku pádu
- ✓ má pevnost alespoň 12 kN
- ✓ je umístěna nad pracovníkem
- ✓ je ve vísle ose pracovní roviny: (maximální odchylka $\pm 30^\circ$)
- ✓ je vhodná ve vztahu k závěsnému systému zařízení
- ✓ nemá žádné ostré hrany

JISTICÍ ZAŘÍZENÍ

Jisticí zařízení (závěsné lano, samonavíjecí záchranné lano atd.) zajišťuje spojení mezi popruhem a kotvicím bodem, je to tedy důležitý prvek z hlediska vaší bezpečnosti. Doporučujeme, abyste zkontrolovali následující:

- ✓ Při připojování tohoto zařízení zkontrolujte, zda jsou uzávěry karabin správně uzamčeny
- ✓ Poskytněte zařízení všem uživatelům, kdykoli je to možné
- ✓ Před každým použitím zařízení zkontrolujte, zvláště zda není poškozené, zda nevykazuje známky nadměrného opotřebení a zda jeho uzamykatelný systém správně pracuje
- ✓ Řiďte se pokyny v uživatelské příručce k tomuto jisticímu zařízení

Příloha 3: Osvědčení (CF 180-185)

ΠΕΡΙΕΧΟΜΕΝΑ

1 - ΕΠΙΣΚΟΠΗΣΗ	155
2 - ΕΚΠΑΙΔΕΥΣΗ	156
3 - ΣΥΜΜΟΡΦΩΣΗ ΜΕ ΤΟ ΕΥΡΩΠΑΪΚΟ ΠΡΟΤΥΠΟ EN 358 : 1999	156
4 - ΕΠΙΒΕΒΑΙΩΣΗ	156
5 - ΧΡΗΣΗ	157
5-1 ΠΕΡΙΓΡΑΦΗ ΤΟΥ ΠΡΟΪΟΝΤΟΣ ΚΑΙ ΑΡΧΗ ΛΕΙΤΟΥΡΓΙΑΣ	157
5-2 ΑΡΧΗ ΕΓΚΑΤΑΣΤΑΣΗΣ	158
5-3 ΑΝΤΙΚΑΤΑΣΤΑΣΗ ΤΟΥ ΑΝΑΔΕΤΗ ΣΧΟΙΝΙΟΥ Miller HandZup® :.....	159
5-4 ΑΝΤΙΚΑΤΑΣΤΑΣΗ ΤΟΥ ΧΙΤΩΝΙΟΥ	159
6 - ΠΕΡΙΟΔΙΚΟΣ ΕΛΕΓΧΟΣ	160
7 - ΜΕΤΑΦΟΡΑ ΚΑΙ ΦΥΛΑΞΗ	160
8 - ΚΑΘΑΡΙΣΜΟΣ	160
9 - ΔΙΑΡΚΕΙΑ ΖΩΗΣ	160
10 - ΥΠΟΜΝΗΜΑ ΕΠΙΣΗΜΑΝΣΕΩΝ (CF 175)	160
ΠΑΡΑΡΤΗΜΑΤΑ	161
Παράρτημα 1: Κατάλογος προϊόντων της σειράς Miller HandZup® (CF 176-177)	161
Παράρτημα 2: Συμβατότητα ατομικού εξοπλισμού προστασίας (PPE)	161
Παράρτημα 3: Πιστοποίηση (CF 180-185)	161

ΟΔΗΓΙΕΣ ΧΡΗΣΗΣ

ΜΗΝ ΑΠΟΡΡΙΠΤΕΤΕ – ΔΙΑΒΑΣΤΕ ΠΡΙΝ ΑΠΟ ΤΗ ΧΡΗΣΗ

ΙΜΑΝΤΑΣ ΕΡΓΑΣΙΑΣ Miller HandZup®

Πληροί το Ευρωπαϊκό Πρότυπο

EN 358 : 1999

1 - ΕΠΙΣΚΟΠΗΣΗ

Αγοράσατε ατομικό εξοπλισμό προστασίας (PPE) κατηγορίας III για προστασία από τον κίνδυνο σοβαρού τραυματισμού ή θανάτου και σας ευχαριστούμε για την εμπιστοσύνη που μας δείχνετε. Προκειμένου να διασφαλιστεί ότι θα μείνετε απολύτως ικανοποιημένοι από αυτό το προϊόν σας ζητούμε να ακολουθείτε τις οδηγίες που αναφέρονται στο εγχειρίδιο, **ΠΡΙΝ ΑΠΟ ΚΑΘΕ ΧΡΗΣΗ**.

Αυτό το εγχειρίδιο αφορά τον κατάλογο των προϊόντων που παρέχεται στο Παράρτημα 1

Αυτά τα προϊόντα κατασκευάζονται από τη Honeywell Fall Protection France, 35-37 rue de la Bidau-derie 18100 Vierzon, France. Bourges, με αριθμό μητρώου Εταιρειών 338 833 577 00053 Μπορείτε να επικοινωνείτε μαζί μας με τους εξής τρόπους:

- ✓ Ταχυδρομικώς, στη διεύθυνση που εμφανίζεται παραπάνω
- ✓ Μέσω ηλεκτρονικού ταχυδρομείου: info-france.hsp@honeywell.com
- ✓ Για οποιαδήποτε τεχνικά θέματα: techniserv.hsp@honeywell.com
- ✓ Για επιστροφή του προϊόντος στο πλαίσιο της εγγύησης, επικοινωνήστε με την αντιπροσωπία σας

Ο εξοπλισμός αυτός έχει υποβληθεί σε τυπικό έλεγχο από πιστοποιημένο φορέα (βλ. Παράρτημα 3), στο πλαίσιο της συμμόρφωσης με τις ευρωπαϊκές οδηγίες (επισήμανση EC). Έτσι εκδίδεται ένα πιστοποιητικό EC, το οποίο βεβαιώνει ότι όλος ο εξοπλισμός που παράγεται και οι αντίστοιχες οδηγίες πληρούν τα προβλεπόμενα από την Οδηγία 89/686/ΕΟΚ.

Η μη συμμόρφωση με τις οδηγίες που περιγράφονται στο εγχειρίδιο αυτό ενδέχεται να επιφέρει σοβαρές συνέπειες. Σας συνιστούμε να επαναλαμβάνετε κατά καιρούς την ανάγνωση αυτών των οδηγιών. Επιπλέον, ο κατασκευαστής ή ο αντιπρόσωπός του δεν αναλαμβάνει καμία ευθύνη για χρήση, τη φύλαξη ή συντήρηση που θα πραγματοποιηθεί με τρόπο διαφορετικό από εκείνον που περιγράφεται στις οδηγίες αυτές.

Το κάλυμμα που παρέχεται και καλύπτεται από την εγγύηση του προϊόντος υπόκειται επίσης σε συμμόρφωση με τις οδηγίες του κατασκευαστή. Τυχόν μη τήρηση των οδηγιών θα οδηγήσει σε ακύρωση της εγγύησης. Η παρούσα εγγύηση παρέχεται σε έναν μόνον αγοραστή του προϊόντος από τον κατασκευαστή, εκτός εάν η σύμβαση που έχει εγκριθεί από τον κατασκευαστή προβλέπει το αντίθετο.

ΕΑΝ Ο ΑΓΟΡΑΣΤΗΣ ΔΕΝ ΕΙΝΑΙ ΚΑΙ Ο ΧΡΗΣΤΗΣ, Ο ΠΡΩΤΟΣ ΘΑ ΠΡΕΠΕΙ ΝΑ ΜΕΤΑΒΙΒΑΣΕΙ ΑΥΤΕΣ ΤΙΣ ΟΔΗΓΙΕΣ ΣΤΟ ΔΕΥΤΕΡΟ.

ΟΠΟΤΕ ΕΙΝΑΙ ΔΥΝΑΤΟΝ, ΣΥΝΙΣΤΑΤΑΙ ΙΔΙΑΙΤΕΡΑ Ο ΑΤΟΜΙΚΟΣ ΕΞΟΠΛΙΣΜΟΣ ΠΡΟΣΤΑΣΙΑΣ ΝΑ ΕΚΧΩΡΕΙΤΑΙ ΣΕ ΕΝΑΝ, ΜΕΜΟΝΩΜΕΝΟ ΧΡΗΣΤΗ.

ΣΥΜΒΑΤΟΤΗΤΑ ΤΟΥ ΠΡΟΪΟΝΤΟΣ ΜΕ ΑΛΛΟΝ ΑΤΟΜΙΚΟ ΕΞΟΠΛΙΣΜΟ ΠΡΟΣΤΑΣΙΑΣ (ΠΛΕΓΜΑΤΑ, ΑΓΚΙΣΤΡΑ ΚΑΙ ΕΞΟΠΛΙΣΜΟ ΣΥΝΔΕΣΗΣ):

ΒΕΒΑΙΩΘΕΙΤΕ ΟΤΙ Ο ΑΤΟΜΙΚΟΣ ΕΞΟΠΛΙΣΜΟΣ ΠΡΟΣΤΑΣΙΑΣ ΠΟΥ ΕΧΕΤΕ ΑΓΟΡΑΣΕΙ ΕΙΝΑΙ ΣΥΜΒΑΤΟΣ ΜΕ ΤΙΣ ΣΥΣΤΑΣΕΙΣ ΤΩΝ ΜΕΡΩΝ ΤΩΝ ΑΛΛΩΝ ΣΥΣΤΗΜΑΤΩΝ ΑΝΑΧΑΙΤΙΣΗΣ ΠΤΩΣΗΣ

Όπως καθορίζεται στο πρότυπο EN 363 «Συστήματα αναχαίτισης πτώσης», ο αναδέτης εργασίας είναι ένα σύστημα που παρέχει υποστήριξη στο χώρο εργασίας. Αυτό δίνει στο χρήστη τη δυνατότητα να εργάζεται υποστηριζόμενος ή αναρτημένος, αποτρέποντας την ελεύθερη πτώση.

Στα συστήματα υποστήριξης στο χώρο εργασίας, ο χρήστης κανονικά επαφίεται σε αυτόν τον εξοπλισμό για να τον υποστηρίξει. Συνεπώς, είναι απαραίτητο να υπάρχει οπωσδήποτε σύστημα υποστήριξης, όπως ένα σύστημα αναχαίτισης της πτώσης ή ένα σύστημα προστασίας συλλογής (π.χ. δίκτυα ασφαλείας, αερόσακοι). Πριν από κάθε χρήση, να διασφαλίζεται ότι υπάρχει επαρκής χώρος για την πτώση κάτω από το χρήστη, προκειμένου να αποτραπεί η κρούση στο πάτωμα ή οποιοδήποτε άλλο εμπόδιο. **Βλ. εικόνα 1.**

Πρέπει να χρησιμοποιείται αποκλειστικά με πλέγμα αναχαίτισης πτώσης που πληροί τα προβλεπόμενα από το πρότυπο EN 361, ως μέρος ενός συστήματος αναχαίτισης της πτώσης. **Βλ. εικόνα 2.**

Η συσκευή αγκίστρωσης πρέπει να πληροί τα προβλεπόμενα από το πρότυπο EN 795. Οι σύνδεσμοι πρέπει να πληρούν το πρότυπο EN 362 (βλ. Παράρτημα 2).

ΕΑΝ ΤΟ ΠΡΟΪΟΝ ΠΩΛΕΙΤΑΙ ΕΚΤΟΣ ΤΗΣ ΠΡΩΤΗΣ ΧΩΡΑΣ ΠΡΟΟΡΙΣΜΟΥ, ΓΙΑ ΤΗΝ ΑΣΦΑΛΕΙΑ ΤΟΥ ΧΡΗΣΤΗ, Ο ΑΝΤΙΠΡΟΣΩΠΟΣ ΘΑ ΠΡΕΠΕΙ ΝΑ ΔΙΑΣΦΑΛΙΖΕΙ ΟΤΙ ΤΟ ΠΡΟΪΟΝ ΠΛΗΡΟΙ ΤΟΥΣ ΝΟΜΟΥΣ ΠΟΥ ΙΣΧΥΟΥΝ ΣΤΗ ΣΥΓΚΕΚΡΙΜΕΝΗ ΧΩΡΑ ΚΑΙ ΝΑ ΠΑΡΕΧΕΙ ΟΔΗΓΙΕΣ ΓΙΑ ΤΟ ΠΡΟΪΟΝ ΣΤΗΝ ΚΑΤΑΛΛΗΛΗ ΓΛΩΣΣΑ, ΚΑΛΥΠΤΟΝΤΑΣ ΟΛΕΣ ΤΙΣ ΑΠΑΙΤΗΣΕΙΣ ΤΟΥ ΠΡΟΤΥΠΟΥ EN 358 ΚΑΙ ΤΗΣ ΙΣΧΥΟΥΣΑΣ ΝΟΜΟΘΕΣΙΑΣ.

2 - ΕΚΠΑΙΔΕΥΣΗ

Η χρήση των προϊόντων μας περιορίζεται στα καταρτισμένα άτομα που έχουν λάβει την κατάλληλη εκπαίδευση (η οποία παρέχεται από εξουσιοδοτημένο άτομο ή οργανισμό) ή υπό την επίβλεψη καταρτισμένου προϊστάμενου.

Η ολοκλήρωση αυτής της εκπαίδευσης πρέπει να καταγράφεται, με την έκδοση ενός πιστοποιητικού εκπαίδευσης που θα δείχνει την ημερομηνία, τον τόπο της εκπαίδευσης, το όνομα και την εταιρεία του εκπαιδευτή ή του εκπαιδευτικού οργανισμού, το πλήρες ονοματεπώνυμο του χρήστη κ.λπ.

Εξοικειωθείτε με τη χρήση αυτού του ατομικού εξοπλισμού προστασίας και βεβαιωθείτε ότι έχετε κατανοήσει πλήρως τον τρόπο που λειτουργεί (βλ. παράγραφο 5).

Όποιος εκτελεί εργασίες σε μεγάλο ύψος θα πρέπει να βρίσκεται σε καλή φυσική κατάσταση. Ορισμένες παθήσεις ενδέχεται να διακυβεύσουν την ασφάλεια του χρήστη κατά τη διάρκεια της κανονικής χρήσης του ατομικού εξοπλισμού προστασίας (φαρμακευτική αγωγή, καρδιαγγειακή πάθηση κ.λπ.). Εάν έχετε αμφιβολίες, συμβουλευτείτε τον ιατρό σας.

3 - ΣΥΜΜΟΡΦΩΣΗ ΜΕ ΤΟ ΕΥΡΩΠΑΪΚΟ ΠΡΟΤΥΠΟ EN 358 : 1999

Ο αναδέτης (που πληροί το πρότυπο EN 358) θα πρέπει να χρησιμοποιείται με ζώνη πλέγματος ή ζώνη ασφαλείας που να πληροί επίσης το πρότυπο EN 358.

Ο αναδέτης δεν πρέπει να χρησιμοποιείται για την αναχαίτιση πτώσεων. Μπορεί να χρειαστεί να συμπληρώσετε τα συστήματα υποστήριξης από συλλογικά ή μεμονωμένα συστήματα αναχαίτισης πτώσης (συστήματα αναχαίτισης πτώσης που πληρούν το πρότυπο EN 363). **Βλ. εικόνα 3.**

4 - ΕΠΙΒΕΒΑΙΩΣΗ

Εάν το προϊόν σας έχει υποστεί ζημιά, συμβουλευτείτε τον κατασκευαστή ή τον αντιπρόσωπό του. Αν έχετε αμφιβολίες σχετικά με την ασφάλεια ενός προϊόντος ή εάν το προϊόν έχει χρησιμοποιηθεί για την αναχαίτιση κάποιας πτώσης, είναι απαραίτητο για την ασφάλειά σας να αποσυρθεί ο ατομικός εξοπλισμός προστασίας από τη λειτουργία και να επιστραφεί στον κατασκευαστή ή σε κάποιο εξουσιοδοτημένο κέντρο σέρβις για έλεγχο ή απόρριψη.

Πριν από την περαιτέρω χρήση αυτού του ατομικού εξοπλισμού προστασίας, αποτελεί δική σας ευθύνη να πάρετε ένα γραπτό πιστοποιητικό από τον επισκευαστή, το οποίο θα σας δίνει την άδεια να συνεχίσετε τη χρήση του προϊόντος. Διαφορετικά, δεν λαμβάνουμε καμία ευθύνη σε περίπτωση

δυσλειτουργίας του προϊόντος.

Πριν από κάθε χρήση, πρέπει να πραγματοποιείται οπτικός έλεγχος για να διασφαλιστεί η ακεραιότητα του αναδέτη και η ακεραιότητα οποιουδήποτε άλλου εξοπλισμού που ενδεχομένως να συνδυάζεται με αυτόν (πλέγμα-ζώνη, αγκύρια, εξαρτήματα σύνδεσης κ.λπ.) και επίσης να διασφαλιστεί ότι εφαρμόζεται μια κατάλληλη διαδικασία διάσωσης. **Βλ. εικόνα 4.**

Πριν από κάθε χρήση, να ελέγχετε τα εξής:

- ✓ Την απουσία ζημιάς στο σχοινί, όπως τομή, τριβή, φθορά, κάψιμο κ.λπ. Όταν ένα σχοινί παρέχεται με προστατευτικό χιτώνιο, αυτό θα πρέπει να μετακινείται, ώστε να ελεγχθεί το σχοινί σε όλο του το μήκος. **βλ. εικόνα 5.**
- ✓ Την κατάσταση των ραφτών απολήξεων του μη ενισχυμένου σχοινού. Την ακεραιότητα των δετών απολήξεων του μη ενισχυμένου σχοινού.
- ✓ Την απουσία παραμόρφωσης των μεταλλικών δακτυλίων, **βλ. εικόνα 6.**
- ✓ Την απουσία ζημιάς (τομές, φθορά, κάψιμο κ.λπ.) του προστατευτικού χιτωνίου.
- ✓ Την απουσία παραμόρφωσης ή φθοράς των εξαρτημάτων σύνδεσης και τη λειτουργικότητά τους.
- ✓ Τη λειτουργικότητα της συσκευής ελέγχου.
- ✓ Την απουσία ζημιάς (φθορά, οξειδωση, παραμόρφωση κ.λπ.) της συσκευής ελέγχου.

Εάν υπάρχει οποιαδήποτε αμφιβολία, ο ατομικός εξοπλισμός προστασίας πρέπει να αποσύρεται αμέσως από τη χρήση.

5 - ΧΡΗΣΗ

Όταν χρησιμοποιείτε τον ατομικό εξοπλισμό προστασίας, να τον προστατεύετε από οποιονδήποτε κίνδυνο που σχετίζεται με το περιβάλλον εργασίας: θερμικό, ηλεκτρικό, μηχανικό, χημικό, αιχμηρά άκρα κ.λπ.

Όταν χρησιμοποιείτε τον εξοπλισμό, να ελέγχετε τακτικά τη ρύθμιση ή/και τη στερέωση των εξαρτημάτων στήριξης.

5-1 ΠΕΡΙΓΡΑΦΗ ΤΟΥ ΠΡΟΪΟΝΤΟΣ ΚΑΙ ΑΡΧΗ ΛΕΙΤΟΥΡΓΙΑΣ

Βλ. εικόνα 7.

Ο αναδέτης εργασίας Miller HandZur® αποτελείται από τα εξής:

- ✓ Ένα ρυθμιστή μήκους που αποτελείται από 2 ελάσματα από αλουμίνιο, έναν ολισθητήρα από αλουμίνιο, ένα έκκεντρο από ανοξείδωτο χάλυβα και μια πλαστική λαβή. Στο ρυθμιστή μήκους είναι προσαρτημένο ένα άγκιστρο ορειβατικού τύπου, κατά το πρότυπο EN 362.
- ✓ Ένα σχοινί από 100% πολυαμίδιο ή από ενισχυμένο πολυεστέρα με χαλύβδινο πυρήνα, προσαρτημένο από το ένα άκρο του σε ένα άγκιστρο ορειβατικού τύπου κατά το πρότυπο EN 362 και από το άλλο άκρο του σε ένα ραφτό ή καλυμμένο ανασχετικό.
- ✓ Ορισμένα προϊόντα της σειράς Miller HandZur® παρέχονται με αφαιρούμενο προστατευτικό χιτώνιο για το σχοινί.

Λειτουργία ασφάλισης:

Υπό τάνυση, το ρυθμιστικό μήκους ασφαρίζει επάνω στο σχοινί με τη χρήση του έκκεντρου και, αφού ρυθμιστεί κατάλληλα, επιτρέπει την υποστήριξη του χρήστη σε θέση εργασίας με ελεύθερα χέρια.

- ✓ Στη θέση εργασίας, η ρύθμιση του αναδέτη δεν πρέπει να επιτρέπει ελεύθερη πτώση μεγαλύτερη από 0,5 μέτρο.
- ✓ Βεβαιωθείτε ότι ο αναδέτης παραμένει τανυσμένος κατά τη χρήση.

Διαδικασία ρύθμισης – αύξηση του μήκους του αναδέτη τοποθέτησης εργασίας (ελευθέρωση

ασφάλισης):

Ασκήστε πίεση στη λαβή του ρυθμιστή μήκους για να ελευθερώσετε το σχοινί και να επιτρέψετε τη ρύθμισή του στο κατάλληλο μήκος. Όταν παύει να ασκείται πίεση στη λαβή, ο ρυθμιστής του μήκους ασφαλίζει και πάλι επάνω στο σχοινί, εφόσον το σχοινί είναι τανυσμένο.

Διαδικασία ρύθμισης – μείωση του μήκους του αναδέτη τοποθέτησης εργασίας:

Πιάστε το χαλαρό άκρο του σχοινοῦ και τραβήξτε το μέσα από το ρυθμιστή μήκους, για να μειώσετε το μήκος του αναδέτη.

Η ανύψωση του βάρους του σώματος από τον αναδέτη μπορεί να διευκολύνει αυτή τη διαδικασία. Γι' αυτό, ο χρήστης μπορεί να πιαστεί από τον τανυσμένο μάντα.

ΣΗΜ.: Ο νέος αναδέτης Miller HandZup® μπορεί να χρησιμοποιηθεί ως υποστήριγμα σε κεκλιμένο επίπεδο, όπου ο ρυθμιστής του μήκους συνδέεται στο κοιλιακό σημείο (EN813) ή στο πλευρικό σημείο (EN358) και το άγκιστρο ορειβατικού τύπου του αναδέτη τοποθέτησης εργασίας προσαρτάται σε ένα αγκύριο που βρίσκεται από το χρήστη. Αυτό το προϊόν είναι ακατάλληλο για εργασία υπό ανάρτηση.

Βλ. εικόνα 8.

5-2 ΑΡΧΗ ΕΓΚΑΤΑΣΤΑΣΗΣ

Για την τοποθέτηση σε θέση εργασίας πρέπει να χρησιμοποιείται μια ζώνη ή πλέγμα ζώνης κατά το πρότυπο EN 358, με υποστήριγμα της ράχης.

Για την εγκατάσταση του αναδέτη τοποθέτησης εργασίας, ακολουθήστε τα παρακάτω βήματα.

- ✓ Στερεώστε τη ζώνη γύρω από τη μέση σας και ρυθμίστε. **Βλ. εικόνα 9.**
- ✓ Συνδέστε το άγκιστρο ορειβατικού τύπου του ρυθμιστή μήκους σε έναν από τους δύο δακτυλίου D στη ζώνη. Ο ρυθμιστής μπορεί να συνδεθεί στον αριστερό ή το δεξιό δακτύλιο D. **Βλ. εικόνα της σύνδεσης του δακτυλίου D και εικόνα σχετική με το σωστό χειρισμό των διαφόρων εξαρτημάτων σύνδεσης 10.**
- ✓ Περάστε τον αναδέτη πίσω από τη δομή (στύλος, κορμός κ.λπ.) και συνδέστε το άγκιστρο ορειβατικού τύπου στο άκρο του σχοινοῦ στο δακτύλιο D της άλλης πλευράς. **Βλ. εικόνα της σύνδεσης του δακτυλίου D και εικόνα σχετική με το σωστό χειρισμό των διαφόρων εξαρτημάτων σύνδεσης 10.**
- ✓ Ρυθμίστε τον αναδέτη τοποθέτησης εργασίας, έτσι ώστε να μπορείτε να εργάζεστε με άνεση και με τα δύο σας χέρια (βλ. παράγραφο 5-1).
- ✓ Προτού αρχίσετε την εργασία σε μεγάλο ύψος, ελέγξτε την ισχύ του εξοπλισμού.
- ✓ Βεβαιωθείτε ότι η γεωμετρική τοποθέτηση της δομής επιτρέπει τη χρήση συστήματος τοποθέτησης εργασίας (η χρήση τους σε δομές με μικρή διάμετρο και αιχμηρά άκρα απαγορεύεται). **Βλ. εικόνες 11.**
- ✓ Σε ορισμένες περιπτώσεις, συνιστάται ο αναδέτης να διαθέτει προστατευτικό χιτώνιο, για την αποτροπή της πρόωρης φθοράς του σχοινοῦ. **Βλ. εικόνες 6.** Εάν έχετε αμφιβολίες, επικοινωνήστε με το τμήμα τεχνικής υποστήριξης της Miller® by Honeywell.

5-3 ΑΝΤΙΚΑΤΑΣΤΑΣΗ ΤΟΥ ΑΝΑΔΕΤΗ ΣΧΟΙΝΙΟΥ Miller HandZup®:

Το σχοινί του αναδέτη Miller HandZup® μπορεί να αντικατασταθεί ή να αλλάξει, όπως απαιτείται.

Σε αυτή την περίπτωση, ο κατασκευαστής επιτρέπει στους χρήστες που έχουν εκπαιδευτεί στη χρήση αυτού του ατομικού εξοπλισμού προστασίας να αντικαθιστούν το σχοινί του αναδέτη τοποθέτησης

εργασίας όποτε είναι απαραίτητο.

Η συρόμενη βίδα ασφάλισης αφαιρείται και επανατοποθετείται με τη χρήση ενός ειδικού εργαλείου που διατίθεται κατόπιν παραγγελίας. Η απουσία της συρόμενης βίδας ασφάλισης δεν επηρεάζει τη σωστή λειτουργία ή την ασφάλεια του αναδέτη εργασίας Miller HandZup®, ο οποίος πληροί τις απαιτήσεις του προτύπου EN 358 με ή χωρίς τη βίδα.

Ο ρυθμιστής μήκους Miller HandZup® είναι πιστοποιημένος για χρήση μόνο με τα σχοινιά αναδέτη Miller HandZup® που παρέχονται από τη Miller® by Honeywell (βλ. Παράρτημα 1). Μη χρησιμοποιείτε το ρυθμιστή μήκους Miller HandZup® με άλλον τύπο σχοινού.

Διαδικασία για την αλλαγή του σχοινού του αναδέτη:

Ανατρέξτε στις εικόνες στην αρχή του εγχειριδίου για την ακολουθία των εργασιών.

Βλ. εικόνα 12.

- ✓ Συνιστάται να αποσυνδέετε το ρυθμιστή μήκους Miller HandZup® από τη ζώνη ή το πλέγμα ασφαλείας, για την ευκολότερη αντικατάσταση του σχοινού του αναδέτη.
- ✓ Αφαιρέστε τη συρόμενη βίδα ασφάλισης με ένα κατσαβίδι με την κατάλληλη μύτη ασφαλείας.
- ✓ Με τον αριστερό σας δείκτη, πιέστε το έκκεντρο για να ελευθερώσετε τον ολισθητήρα. Συγκρατήστε τον με το δεξί σας χέρι και ανοίξτε τον όσο περισσότερο μπορείτε (περίπου 70°).
- ✓ Με το δεξί σας χέρι συγκρατήστε τον ολισθητήρα ανοιχτό.
- ✓ Με το αριστερό σας χέρι, ελευθερώστε το σχοινί του αναδέτη από το έκκεντρο.
- ✓ Έπειτα, αφαιρέστε το από το ρυθμιστή μήκους.
- ✓ Πάρτε το ανταλλακτικό σχοινί και περάστε το μέσα στο ρυθμιστή μήκους.

ΒΕΒΑΙΩΘΕΙΤΕ ΟΤΙ Ο ΡΥΘΜΙΣΤΗΣ ΜΗΚΟΥΣ ΘΑ ΤΟΠΟΘΕΤΗΘΕΙ ΜΕ ΤΗ ΣΩΣΤΗ ΦΟΡΑ ΓΥΡΩ ΑΠΟ ΤΟ ΣΧΟΙΝΙ, ΕΤΣΙ ΩΣΤΕ ΝΑ ΑΣΦΑΛΙΖΕΙ ΕΠΑΝΩ ΣΤΟ ΣΧΟΙΝΙ ΥΠΟ ΤΑΝΥΣΗ. ΟΤΑΝ ΤΟΠΟΘΕΤΗΘΕΙ ΣΩΣΤΑ, ΤΟ ΑΓΚΙΣΤΡΟ ΟΡΕΙΒΑΤΙΚΟΥ ΤΥΠΟΥ ΤΟΥ ΡΥΘΜΙΣΤΗ ΜΗΚΟΥΣ ΕΙΝΑΙ ΤΟΠΟΘΕΤΗΜΕΝΟ ΣΤΟ ΙΔΙΟ ΑΚΡΟ ΜΕ ΤΟ ΑΓΚΙΣΤΡΟ ΟΡΕΙΒΑΤΙΚΟ ΤΥΠΟΥ ΤΟΥ ΣΧΟΙΝΙΟΥ. Βλ. εικόνα 12Α /12Β.

- ✓ Περάστε το σχοινί του αναδέτη γύρω από το έκκεντρο, φροντίζοντας να παραμένει κοντά στη βάση του ολισθητήρα.
- ✓ Ελευθερώστε τον ολισθητήρα και βεβαιωθείτε ότι είναι εντελώς κλειστός, συγκρατώντας το σχοινί του αναδέτη.
- ✓ Τοποθετήστε και πάλι τη βίδα ασφάλισης, αν είναι απαραίτητο (προαιρετικό).
- ✓ Συνδέστε και πάλι το ρυθμιστή μήκους στο δακτύλιο D της ζώνης ή του πλέγματος ζώνης.
- ✓ Ελέγξτε τη λειτουργία ασφάλισης/απελευθέρωσης, στο έδαφος.

Αυτή η διαδικασία ισχύει για σχοινί αναδέτη οποιουδήποτε τύπου (100% ύφασμα ή ενισχυμένο, από 2 έως 40 μέτρα, με όλους τους τύπους ορειβατικού αγκίστρου). Ανατρέξτε στο Παράρτημα 1 για να δείτε την πλήρη σειρά που διατίθεται.

5-4 ΑΝΤΙΚΑΤΑΣΤΑΣΗ ΤΟΥ ΧΙΤΩΝΙΟΥ

Εάν υπάρχει προστατευτικό χιτώνιο επάνω στο σχοινί του αναδέτη και πρέπει να αντικατασταθεί, προχωρήστε ως εξής:

- ✓ Εάν υπάρχει αφαιρούμενο ορειβατικό αγκίστρο στο άκρο του σχοινού του αναδέτη, αφαιρέστε το και σύρετε το χιτώνιο για να το αφαιρέσετε από το σχοινί του αναδέτη. Εφαρμόστε την αντίθετη διαδικασία με το νέο χιτώνιο και αντικαταστήστε το ορειβατικό αγκίστρο.
- ✓ Εάν το ορειβατικό αγκίστρο δεν είναι αποσπώμενο, τραβήξτε το ρυθμιστή μήκους του σχοινού



του αναδέτη (βλ. παράγραφο 5-3) και σύρετε το χιτώνιο κατά μήκος του σχοινοίου προς το επάνω μέρος. Εκτελέστε την αντίθετη διαδικασία με το νέο χιτώνιο. **Βλ. εικόνα 12.**

6 - ΠΕΡΙΟΔΙΚΟΣ ΕΛΕΓΧΟΣ

Συμπληρώστε τη φόρμα ταυτοποίησης, αντιγράφοντας τις πληροφορίες της επισήμανσης.

Είναι απαραίτητο να γίνεται περιοδικός έλεγχος της αποτελεσματικότητας και της ισχύος του εξοπλισμού, προκειμένου να διασφαλιστεί η ασφάλεια του χρήστη.

Αυτός ο εξοπλισμός πρέπει να ελέγχεται τουλάχιστον μία φορά το χρόνο. Ένα καταρτισμένο άτομο πρέπει να επιθεωρεί αυτό τον εξοπλισμό σύμφωνα με αυτές τις οδηγίες και να καταγράφονται τα κατάλληλα στοιχεία αναφορικά με τον έλεγχο.

Σε κάθε περιοδικό έλεγχο, να συμπληρώνετε τη φόρμα ταυτοποίησης στη σελίδα 184.

Σε περίπτωση βαριάς χρήσης ή σκληρών περιβαλλοντικών συνθηκών, η συχνότητα του ελέγχου θα πρέπει να αυξάνεται σύμφωνα με τους κανονισμούς. Οι επισημάνσεις του προϊόντος πρέπει να ελέγχονται και να παραμένουν ευανάγνωστες.

7 - ΜΕΤΑΦΟΡΑ ΚΑΙ ΦΥΛΑΞΗ

Η σωστή φύλαξη του ατομικού εξοπλισμού προστασίας θα διασφαλίσει τη μεγαλύτερη διάρκεια ζωής του προϊόντος, διασφαλίζοντας συγχρόνως και τη δική σας ασφάλεια.

Κατά τη διάρκεια των φάσεων μεταφοράς και φύλαξης, να βεβαιώνετε ότι ο εξοπλισμός ατομικής προστασίας θα αναρτηθεί μακριά από πηγές θερμότητας, υγρασία, διαβρωτική ατμόσφαιρα, υπεριώδη ακτινοβολία κ.λπ. και να φροντίζετε ώστε ο εξοπλισμός ατομικής προστασίας να μην υποβάλλεται σε κρούσεις ή υπερβολικούς κραδασμούς. **Βλ. εικόνα 13.**

8 - ΚΑΘΑΡΙΣΜΟΣ

Η σωστή φροντίδα του δικού σας ατομικού εξοπλισμού προστασίας θα διασφαλίσει τη μεγαλύτερη διάρκεια ζωής του προϊόντος, διασφαλίζοντας συγχρόνως και την ασφάλειά σας.

Φροντίστε να ακολουθήσετε αυστηρά αυτές τις οδηγίες:

- ✓ Καθαρίστε με νερό και ήπιο σαπούνι. Μην χρησιμοποιήσετε διαλυτικά, οξέα ή βάσεις, υπό οποιοσδήποτε συνθήκες.
- ✓ Αφήστε να στεγνώσει φυσικά, σε χώρο με καλό εξαερισμό, μακριά από γυμνή φλόγα ή άλλη πηγή θερμότητας.
- ✓ Για σχολαστικότερο καθαρισμό, σας συνιστούμε να αφαιρέσετε τον αναδέτη (βλ. παράγραφο 5-3). **Βλ. εικόνα 13.**
- ✓ Κατά την χρήση σε ορισμένες συνθήκες ο μηχανισμός του εξοπλισμού μπορεί να λερωθεί.

Σε αυτήν την περίπτωση πρέπει να διασφαλιστεί σωστός και τακτικός καθαρισμός του μηχανισμού.

Ακολουθήστε τις οδηγίες για την αντικατάσταση του αναδέτη σχοινοίου (βλ. σημείωση 5-3).

Μπορείτε να χρησιμοποιήσετε τον πεπιεσμένο αέρα για να αφαιρέσετε όλα τα ξένα σώματα που βρίσκονται μέσα στο Hand Zup. Προσέξτε κυρίως και βεβαιωθείτε ότι τίποτα δεν εμποδίζει την περιστροφή του έκκεντρου και ότι πιέζεται σωστά από το εσωτερικό ελατήριο στο σχοινί του αναδέτη.

9 - ΔΙΑΡΚΕΙΑ ΖΩΗΣ

Η μέγιστη διάρκεια ζωής του ατομικού εξοπλισμού προστασίας (PPE), ο οποίος αποτελείται κυρίως από ύφασμα, εκτιμάται στα 10 χρόνια από την ημερομηνία κατασκευής. Για τα προϊόντα μας που αποτελούνται κυρίως από μέταλλο, δεν παρέχουμε στοιχεία αναφορικά με τη διάρκεια ζωής. Εάν το προϊόν ελέγχεται τακτικά (ετησίως) μπορεί να είναι απεριόριστο. Ωστόσο, οι παρακάτω παράγοντες μπορούν να επηρεάσουν την απόδοση του προϊόντος και τη διάρκεια ζωής του: ακατάλληλη φύλαξη ή/και κακή χρήση (αγνόηση των οδηγιών αυτού του εγχειριδίου), μηχανική παραμόρφωση, επαφή με

χημικές ουσίες (οξέα, αλκάλια, διαλυτικά κ.λπ.) και έκθεση σε υψηλή θερμοκρασία (> 60 ° C).

10 - ΥΠΟΜΝΗΜΑ ΕΠΙΣΗΜΑΝΣΕΩΝ (CF 175)

ΠΑΡΑΡΤΗΜΑΤΑ

Παράρτημα 1: Κατάλογος προϊόντων της σειράς Miller HandZup® (CF 176-177)

Παράρτημα 2: Συμβατότητα ατομικού εξοπλισμού προστασίας (PPE)

ΠΛΕΓΜΑ ΑΝΑΧΑΙΤΙΣΗΣ

Το πλέγμα αναχαίτισης πληροί τα πρότυπα EN 361 και EN 358.

Ένα πλέγμα αναχαίτισης πτώσης είναι ο μόνος εξοπλισμός ανάρτησης σώματος που μπορεί να χρησιμοποιηθεί με ένα σύστημα αναχαίτισης πτώσης.

Σας συνιστούμε να ελέγχετε τα παρακάτω:

- ✓ Εάν υπάρχουν πρόωρες ενδείξεις φθοράς στο πλέγμα
- ✓ Εάν υπάρχει παραμόρφωση των μεταλλικών δακτυλίων «D»
- ✓ Τη σωστή λειτουργία των συνδέσμων
- ✓ Την ακεραιότητα των ραφών
- ✓ Την καλή κατάσταση των μεταλλικών στοιχείων (χωρίς ρωγμές, διάβρωση κ.λπ.)

-Η προσάρτηση του συστήματος αναχαίτισης πτώσης στο πλέγμα ΠΡΕΠΕΙ να γίνεται ΑΠΟΚΛΕΙΣΤΙΚΑ με το στοιχείο προσάρτησης που βρίσκεται στο πίσω μέρος και παρέχεται για τον σκοπό αυτό (σύνδεσμος «D» ή επέκταση προσάρτησης πλέγματος) ή με τα σημεία αγκίστρωσης που βρίσκονται στο στήθος (σύνδεσμος πλέγματος ή σύνδεσμος «D»).

ΣΗΜΕΙΑ ΑΓΚΙΣΤΡΩΣΗΣ

Αν είναι δυνατόν, να χρησιμοποιείτε δομικά αγκύρια (κατά το πρότυπο EN 795), δηλαδή εξαρτήματα που πακτώνονται μόνιμα σε μια δομή (τοίχο, στύλο κ.λπ.). Να βεβαιώνεστε πάντοτε ότι το αγκύριο:

- ✓ Είναι σωστά τοποθετημένο και η εργασία γίνεται με τρόπο ώστε να ελαχιστοποιείται ο κίνδυνος πτώσης και η ενδεχόμενη απόσταση πτώσης.
- ✓ έχει ελάχιστη δυναμικότητα 12 kN
- ✓ βρίσκεται ψηλότερα από το χρήστη
- ✓ βρίσκεται στο κατακόρυφο επίπεδο του επιπέδου εργασίας: (μέγιστη απόκλιση $\pm 30^\circ$)
- ✓ εφαρμόζει σωστά στον εξοπλισμό του συστήματος ανάρτησης
- ✓ δεν έχει αιχμηρά άκρα

ΕΞΑΡΤΗΜΑΤΑ ΣΥΝΔΕΣΗΣ

Το εξάρτημα σύνδεσης (αναδέτης, σύρμα αυτό-ανάσυρσης κ.λπ.) συνδέει το πλέγμα με το σημείο αγκίστρωσης και είναι πολύ σημαντικό για την ασφάλειά σας. Σας συνιστούμε να ελέγχετε τα παρακάτω:

- ✓ Όταν συνδέετε αυτό τον εξοπλισμό, να βεβαιώνεστε ότι τα ανοίγματα του ορειβατικού αγκίστρου έχουν ασφαλίσει σωστά
- ✓ Όποτε είναι δυνατό, να παρέχετε στο κάθε άτομο το δικό του εξοπλισμό
- ✓ Να ελέγχετε τον εξοπλισμό πριν από κάθε χρήση, ώστε να βεβαιώνεστε συγκεκριμένα ότι δεν υπάρχει καμία παραμόρφωση, κανένα δείγμα υπερβολικής φθοράς και ότι το σύστημα ασφάλισης λειτουργεί σωστά
- ✓ Γι' αυτή τη συσκευή σύνδεσης, να ακολουθείτε τις οδηγίες που παρέχονται στο εγχειρίδιο χρήσης

Παράρτημα 3: Πιστοποίηση (CF 180-185)



VSEBINA

1 - PREGLED	163
2 - USPOSABLJANJE	164
3 - SKLADNOST Z EVROPSKIM STANDARDOM EN 358: 1999	164
4 - PREVERJANJE	164
5 - UPORABA	165
5-1 OPIS IZDELKA IN NAČELA DELOVANJA	165
5-2 POSTOPEK NAMESTITVE	166
5-3 ZAMENJAVA VRVI Z ZAKLJUČNO ZANKO HANDZUP®::	166
5-4 ZAMENJAVA PLAŠČA	167
6 - REDNI PREGLED	168
7 - TRANSPORT IN SKLADIŠČENJE	168
8 - ČIŠČENJE	168
9 - ŽIVLJENJSKA DOBA	168
10 - POMEN OZNAČB (CF 175)	168
DODATKI	168
Dodatek 1: Seznam izdelkov v liniji Miller HandZup® (CF 176-177)	168
Dodatek 2: Združljivost OVO	169
Dodatek 3: Certificiranje (CF 180-185)	169



NAVODILA ZA UPORABO

NE ZAVRZITE - PREBERITE PRED UPORABO

VRV Z ZAKLJUČNO ZANKO ZA NAMESTITEV PRI DELU Miller HandZup®

Skladna z evropskim standardom

EN 358 : 1999

1 - PREGLED

Radi bi se vam zahvalili za vaše zaupanje ob nakupu osebne varovalne opreme (OVO) razreda III za zaščito pred resnimi in smrtnimi poškodbami. Ker želimo zagotoviti, da boste popolnoma zadovoljni s tem izdelkom, vas prosimo, da **PRED VSAKO UPORABO**, upoštevate navodila v tem priročniku.

Ta priročnik se nanaša na seznam izdelkov v Dodatku 1.

Te izdelke je izdelalo podjetje Honeywell Fall Protection France, 35-37 rue de la Bidauderie 18100 Vierzon, Bourges – Št. francoskega registra podjetij (RCS): 338 833 577 00053. Kontaktirate nas lahko na naslednje načine:

- ✓ Po pošti na naslov, ki je prikazan zgoraj;
- ✓ Po e-pošti: info-france.hsp@honeywell.com
- ✓ Za vsa tehnična vprašanja: techniservnorth.hsp@honeywell.com;
- ✓ Za uveljavljanje garancije se obrnite na svojega zastopnika.

Ta oprema ima opravljen standardni pregled EC s strani priglašene organa (glejte Dodatek 3), ki je izdal certifikat EC, ki potrjuje, da so vsa proizvedena oprema in ustrezna navodila v skladu z Direktivo 89/686/EGS.

Neupoštevanje navodil v tem priročniku ima lahko resne posledice. Priporočamo, da si ta navodila občasno preberete. Poleg tega proizvajalec ali njegov zastopnik ne prevzemata nikakršne odgovornosti za uporabo, hrambo ali vzdrževanje na način, ki ni v skladu s temi navodili.

Garancija izdelka velja samo, če se z izdelkom ravna v skladu z navodili proizvajalca. Neupoštevanje teh navodil razveljavi garancijo. Ta garancija velja samo za enega kupca izdelka od proizvajalca, razen če ni drugače navedeno v pogodbi, ki jo je odobril proizvajalec.

ČE KUPEC NI UPORABNIK, MORA TA NAVODILA PREDATI SLEDNJEMU.

KADAR JE TO MOGOČE, JE ZELO PRIPOROČLJIVO, DA SE OSEBNA VAROVALNA OPREMA OSEBNO DODELI SAMO ENEMU UPORABNIKU.

ZDRUŽLJIVOST IZDELKA Z DRUGO OSEBNO VAROVALNO OPREMO (PASOVI, SIDRIŠČA IN SPOJNI ELEMENTI):

ZAGOTOVITE, DA JE OSEBNA VAROVALNA OPREMA, KI STE JO KUPILI, ZDRUŽLJIVA S PRIPOROČILI DRUGIH KOMONENT LOVILNEGA SISTEMA.

TS

Kot je določeno v standardu EN 363 «Lovilni sistemi», je pozicijski trak sistem za podporo na delovnem mestu. Ta omogoča uporabniku podprto ali viseče delo in preprečuje prosti padec.

V sistemih za podporo na delovnem mestu se uporabnik običajno zanaša na svojo opremo, da ga podpira. Zato je bistveno, da upoštevate potrebe po varovanju, kot je lovilni sistem ali skupinska zaščitna oprema (npr. varnostne mreže, zračne blazine). Pred vsako uporabo se prepričajte, da je pod uporabnikom zadostna padalna višina, da se ta ne udari ob tla ali druge ovire. **Glejte sliko 1.**

Uporabite ga lahko le kot del sistema za zaustavljanje skupaj z varovalnim pasom z napravo za zaustavitev, ki je skladen s standardom EN 361. **Glejte sliko 2.**

Sidrišče mora biti skladno s standardom EN 795. Spojni elementi morajo biti skladni s standardom EN 362 (glejte Dodatek 2).

ČE SE IZDELEK PRODAJA IZVEN PRVE CILJNE DRŽAVE, MORA ZASTOPNIK - ZA VARNOST - UPORABNIKA ZAGOTOVITI, DA JE IZDELEK SKLADEN Z VELJAVNO ZAKONODAJO V TEJ DRŽAVI IN ZAGOTOVITI NAVODILA ZA IZDELEK V USTREZNEM JEZIKU, KI ZAJEMAJO VSE ZAHTEVE STANDARDA EN 358 IN VELJAVNO ZAKONODAJO.

2 - USPOSABLJANJE

Uporaba naših izdelkov je omejena na kompetentne osebe, ki so opravile ustrezno usposabljanje (ki ga je izvedla pooblaščenca oseba ali organizacija) ali pod nadzorom kompetentne nadrejene osebe.

Izvedbo tega usposabljanja je treba zabeležiti z izdajo potrdila, na katerem so navedeni datum, kraj, ime in podjetje ali organizacija za usposabljanje, polno ime uporabnika, itd.

Seznajte se s to osebno varovalno opremo (OVO) ter se prepričajte, da ste popolnoma razumeli, kako deluje (glejte odstavek 5).

Vsakdo, ki opravlja delo na višini, mora biti v dobrem fizičnem stanju. Nekatera zdravstvena stanja lahko ogrožajo varnost uporabnika med normalno uporabo opreme OVO (zdravilo, stanje srca in ožilja, itd.). Če ste v dvomih, se posvetujte s svojim zdravnikom.

3 - SKLADNOST Z EVROPSKIM STANDARDOM EN 358: 1999

Vrv z zaključno zanko (skladno z EN 358) je treba uporabiti skupaj s H-pasom ali varovalnim pasom, ki je tudi skladen s standardom EN 358.

Vrv z zaključno zanko se ne sme uporabljati za preprečevanje padcev. Mogoče bo treba podporne sisteme dopolniti s kolektivnimi ali individualnimi lovilnimi sistemi (lovilni sistemi, ki so skladni z EN 363). **Glejte sliko 3.**

4 - PREVERJANJE

Če je vaš izdelek poškodovan, se obrnite na proizvajalca ali njegovega zastopnika. Če ste v dvomih glede varnosti izdelka ali če je bil izdelek uporabljen za zaustavitev padca, je bistvenega pomena za vašo varnost, da osebno varnostno opremo (OVO) umaknete iz uporabe in jo vrnete proizvajalcu ali pooblaščenemu servisu za pregled ali odstranitev.

Pred nadaljnjo uporabo te opreme OVO je treba pridobiti pisno potrdilo vašega serviserja, ki dovoljuje nadaljnjo uporabo izdelka. V nasprotnem primeru ne prevzemamo nikakršne odgovornosti za neustrezno delovanje izdelka.

Pred vsako uporabo je treba opraviti temeljit vizualni pregled, da zagotovite celovitost vrvi z zaključno zanko in celovitost druge opreme, ki je lahko povezana z njo (h-pasovi, sidrišča, spojni elementi itn.) ter da zagotovite ustrezen postopek reševanja. **Glejte sliko 4.**

Pred vsako uporabo preverite:

- ✓ Da je vrv brez poškodb; da ni prerezana, odrgnjena, obrabljena, zažgana, itd. Če je vrv zaščitena z zaščitnim plaščem, ga je treba odstraniti, da boste lahko preverili vrv po celotni dolžini.

Glejte sliko 5.

- ✓ Stanje sešitih zaključkov vrvi, ki ni ojačena. Celovitost jeklenih zaključkov vrvi, ki je ojačena.
- ✓ Da vrvna srca niso deformirana, **Glejte sliko 6.**
- ✓ Da je zaščitni plašč brez poškodb (raztrgan, obrabljen, zažgan itd.).
- ✓ Da povezovalne naprave niso deformirane in da so uporabne.
- ✓ Uporabnost nadzornih naprav.
- ✓ Da so nadzorne naprave brez poškodb (obrabe, rje, deformacije itd.).

Če ste v dvomih, nemudoma odstranite osebno varovalno opremo iz uporabe.

5 - UPORABA

Med uporabo zaščitite osebno varovalno opremo (OVO) pred vsako poškodbo, ki je povezana z delovnim okoljem: toplotno, električno, mehansko, kemično, zaradi ostrih robov, itd.

Med uporabo redno preverjajte prilagoditev in/ali pritrdilne komponente.

5-1 OPIS IZDELKA IN NAČELA DELOVANJA

Glejte sliko 7.

Vrv z zaključno zanko za namestitev pri delu Miller HandZup® je sestavljena iz:

- ✓ Nastavljalnika dolžine, ki je sestavljen iz 2 aluminijastih ploščic, aluminijastega drsnika, zagozde iz nerjavečega jekla in plastičnega ročaja. Na nastavljalnik dolžine je nameščena vponka, ki je skladna s standardom EN 362.
- ✓ Vrv iz 100 % poliamida ali ojačena poliestrska vrv z jeklenim jedrom, ki je na enem koncu nameščena na vponko, ki je skladna s standardom EN 362, in omejevalo, ki je zašito ali oplaščeno.
- ✓ Nekaterim izdelkom iz linije Handzup® je priložen odstranljiv zaščitni plašč za vrv.

Postopek vpenjanja:

Ko je vrv napeta, se nastavljalnik dolžine vpne na vrv s pomočjo zagozde. Če je pravilno nastavljen, omogoča uporabniku, da je podprt v «prostoročnem» delovnem položaju.

- ✓ Vrv z zaključno zanko v delovnem položaju ne sme dovoljevati padca, ki je večji od 0,50 metra.
- ✓ Zagotovite, da bo vrv z zaključno zanko med uporabo ostala napeta.

Postopek nastavitve – povečanje dolžine vrvi z zaključno zanko za namestitev pri delu (sprostitvev – vpetje):

Pritisnite ročaj naprave za nastavitev dolžine, da vrv sprostitve in omogočite nastavitev ustrezne dolžine. Sprostitvev pritiska na ročaju povzroči, da se nastavljalnik dolžine spet vrne na vrv, če je vrv napeta.

Postopek nastavitve – krajšanje vrvi z zaključno zanko za namestitev pri delu:

PPritev ohlapni konec vrvi in ga potegnite skozi nastavljalnik dolžine, da zmanjšate dolžino vrvi z zaključno zanko.

Razbremenitev vrvi z zaključno zanko, ki jo obremenjuje telo, lahko olajša postopek; zato lahko uporabnik prime napeti konec vrvi.

Nova vrv z zaključno zanko Miller HandZup® se lahko uporablja kot podpora na površinah pod nagibom, kjer je nastavljalnik dolžine priključen na trebušni točki (EN813) ali bočni točki (EN358) in je vpenjalo vrvi z zaključno zanko za namestitev pri delu vpeto v sidrišče nad uporabnikom. Ta izdelek ni primeren za delo v visečem položaju. **Glejte sliko 8.**

5-2 POSTOPEK NAMESTITVE

Za namestitev pri delu je treba uporabiti pas ali H-pas, ki je skladen s standardom EN 358 in ima nameščeno oporo za hrbet.

Pri namestitvi vrvi z zaključno zanko pri delu upoštevajte naslednje korake:

- ✓ Zapnite pas okoli pasu in ga nastavite. **Glejte sliko 9.**
- ✓ Priključite vpenjalo nastavljalnika dolžine na enega od dveh bočnih D-obročkov na pasu. Nastavljalnik lahko priključite na levi ali desni bočni D-obroček. **Glejte sliko 10** za povezavo D-obročka in sliko 3 za pravilno ravnanje z različnimi spojnimi elementi.
- ✓ Ovijte vrv z zaključno zanko okoli strukture (stebra, debla, itd.) in vpnite vpenjalo na koncu vrvi na drugi bočni D-obroček. **Glejte sliko 10** za povezavo D-obročka in sliko 3 za pravilno ravnanje z različnimi spojnimi elementi.
- ✓ Nastavite vrv z zaključno zanko za namestitev pri delu, tako da boste lahko udobno delali z obema rokama (glejte odstavek 5-1).
- ✓ Preden začnete z delom na višini, preizkusite trdnost opreme.
- ✓ Prepričajte se, da oblikovanost strukture dovoljuje uporabo sistema za namestitev pri delu (majhni premeri in ostri robovi niso dovoljeni). **Glejte sliko 11.**
- ✓ V nekaterih primerih je priporočljivo, da ima vrv z zaključno zanko nameščen zaščitni plašč, ki se uporablja za zmanjšanje prezgodnje obrabe vrvi. **Glejte sliko 6.** Če ste v dvomih, se obrnite na oddelek podjetja Miller® by Honeywell za tehnično pomoč in servis.

5-3 ZAMENJAVA VRVI Z ZAKLJUČNO ZANKO HANDZUP®:

Vrv z zaključno zanko Miller HandZup® lahko po potrebi zamenjate.

V tem primeru proizvajalec dovoljuje uporabnikom, usposobljenim za uporabo te osebne varnostne opreme (OVO), da zamenjajo vrv z zaključno zanko za namestitev pri delu, kadar je treba.

Zaporni vijak drsnika lahko odstranite in namestite na drug položaj s posebnim spojnim elementom,

ki ga lahko naročite posebej. Odsotnost zapornega vijaka drsnika ne ovira pravilnega delovanja ali varnosti vrvi z zaključno zanko za namestitev pri delu HandZup[®], ki izpolnjuje zahteve standarda EN 358 z vijakom ali brez njega.

Nastavljalnik dolžine Miller HandZup[®] ima certifikat za uporabo samo z vrvmi z zaključno zanko HandZup[®], ki jo dobavlja podjetje Miller[®] by Honeywell (glejte Dodatek 1). Nikoli ne uporabljajte nastavljalnika dolžine Miller HandZup[®] z drugo vrsto vrvi.

Postopek za zamenjavo vrvi z zaključno zanko:

Za zaporedje postopkov glejte slike, prikazane na začetku priročnika. **Glejte sliko 12.**

- ✓ Za lažjo menjavo vrvi z zaključno zanko je priporočljivo, da nastavljalnik dolžine HandZup[®] odklopite z varovalnega pasu ali H-pasu.
- ✓ Odstranite zaporni vijak drsnika z izvijačem, ki je opremljen z ustreznim vijačnim nastavkom, ki preprečuje neustrezne posege.
- ✓ Z levim kazalcem pritisnite zagozdo, da sprostite drsnik. Primate jo z desno roko in odprite, kolikor je mogoče (približno 70 °).
- ✓ Z desno roko držite drsnik v odprtem položaju.
- ✓ Z levo roko sprostite vrv z zaključno zanko iz zagozde.
- ✓ Nato vzemite ven nastavljalnik dolžine.
- ✓ Primate nadomestno vrv z zaključno zanko in jo vstavite v nastavljalnik dolžine.

PREPRIČAJTE SE, DA JE NASTAVLJALNIK DOLŽINE NAMEŠČEN PRAVILNO NA VRV, TAKO DA SE VPNE NANJO, ČE JE NAPETA. KO JE NAMEŠČEN PRAVILNO, JE VPENJALO NASTAVLJALNIKA DOLŽINE NAMEŠČENO NA ISTEM KONCU KOT VPENJALO VRVI. Glejte sliko 12A /12B.

- ✓ Namestite vrv z zaključno zanko okoli zagozde ter zagotovite, da je blizu spodnjega dela drsnika.
- ✓ Medtem ko držite vrv z zaključno zanko, sprostite drsnik in zagotovite, da je popolnoma zaprt.
- ✓ Če je treba, zamenjajte zaporni vijak (neobvezno).
- ✓ Ponovno priključite nastavljalnik dolžine na D-obroček na varovalnem pasu ali H-pasu.
- ✓ Preverite delovanje vpetja/sprostitve na tleh.

Ta postopek velja za vse vrste vrvi z zaključno zanko (100 % tekstilne ali ojačene, dolžine od 2 do 40 metrov, vse vrste vpenjal). Za celoten razpon izdelkov, ki so na voljo, glejte Dodatek 1.

5-4 ZAMENJAVA PLAŠČA

Če je na vrvi z zaključno zanko nameščen zaščitni plašč in ga je treba zamenjati, upoštevajte naslednje:

- ✓ Če je na koncu vrvi z zaključno zanko nameščen odstranljivo vpenjalo, ga odstranite in potisnite zaščitni plašč z vrvi z zaključno zanko. Za nov plašč opravite postopek v obratnem vrstnem redu in ponovno namestite vpenjalo.
- ✓ Če vpenjala ni mogoče odstraniti, potegnite vrvi z zaključno zanko z nastavljalnikom dolžine (Glejte odstavek 5-3) in potisnite zaščitni plašč vzdolž vrvi z zaključno zanko proti omejevalniku. Za nov plašč opravite postopek v obratnem vrstnem redu. **Glejte sliko 12.**

6 - REDNI PREGLED

Izpolnite obrazec za identifikacijo, tako da prepíšete informacije z označb.

Redni pregledi ter preverjanje učinkovitosti in trdnosti opreme so bistvenega pomena za zagotovitev varnosti uporabnika.

To opremo je treba pregledati vsaj enkrat na leto; opremo mora pregledati usposobljena oseba v skladu s temi navodili ter zabeležiti ustrezne podrobnosti pregleda.

Pri vsakem rednem pregledu izpolnite obrazec za identifikacijo na strani 184.

Pri intenzivni uporabi ali uporabi v neprijaznih okoljih je treba povečati pogostost preverjanja v skladu s predpisi. Treba je preveriti čitljivost označb izdelka.

7 - TRANSPORT IN SKLADIŠČENJE

Pravilno skladiščenje osebne varovalne opreme (OVO) bo zagotovilo daljšo življenjsko dobo izdelka in vašo varnost.

Med fazami transporta in skladiščenja poskrbite, da je vaša osebna varovalna oprema (OVO) obešena daleč od virov toplote, vlage, jedke atmosfere, ultravijoličnih žarkov, itd. ter se prepričajte, da ni izpostavljena udarcem ali pretiranim vibracijam. **Glejte sliko 13.**

8 - ČIŠČENJE

Pravilno ravnanje in skrb za osebno varovalno opremo (OVO) bo zagotovilo daljšo življenjsko dobo izdelka in vašo varnost.

Zagotovite strogo upoštevanje teh navodil:

- ✓ Očistite z vodo in blagim milom. V nobenem primeru ne smete uporabljati topil, kislín ali baz.
- ✓ Pustite, da se posuši naravno v dobro prezračenem prostoru, daleč od odprtega ognja ali drugega vira toplote.
- ✓ Za temeljitejše čiščenje svetujemo, da odstranite vrv z zaključno zanko (glejte odstavek 5-3).

Glejte sliko 13.

- ✓ Pri uporabi v določenih pogojih lahko pride do zamazanosti mehanizma. V takšnem primeru je treba dovolj pogosto zagotoviti pravilno čiščenje.

Pri tem upoštevajte navodila za zamenjavo obesne vrvi (glej odstavek 5-3).

Za odstranitev vseh tujkov, ki se znotraj HandZupa pojavijo, lahko uporabite stisnjen zrak. Pozorni bodite predvsem na to, da vrtenje odmikača nič ne ovira in da njegova notranja vzmet na obesno vrv pravilno pritiska.

9 - ŽIVLJENJSKA DOBA

Najvišja življenjska doba OOV, ki je pretežno blago, je ocenjena na 10 let od datuma izdelave. Za naše izdelke, ki so v glavnem kovinski, ne navajamo življenjske dobe; ta je lahko neomejena, če se izdelek redno preverja (letno). Vendar pa lahko na delovanje izdelka in njegovo življenjsko dobo vplivajo naslednji dejavniki: neprimerno skladiščenje in/ali napačna uporaba (neupoštevanje navodila iz tega priročnika), mehanska deformacija, stik s kemikalijami (kislínami, lugi, topili, itd.) in izpostavljenost visoki temperaturi (> 60 °C).

10 - POMEN OZNAČB (CF 175)

DODATKI

Dodatek 1: Seznam izdelkov v liniji Miller HandZup® (CF 176-177)

Dodatek 2: Združljivost OVO

PAS Z NAPRAVO ZA ZAUSTAVLJANJE

Pas z napravo za zaustavljanje, ki je skladna s standardoma EN 361 in EN 358.

Pas z napravo za zaustavljanje je edina varovalna naprava za telo za viseči položaj, ki se lahko uporablja skupaj s sistemom za zaustavljanje.

Priporočamo, da preverite naslednje:

- ✓ pletenica ne kaže zgodnjih znakov poškodbe;
- ✓ kovinski D-obročki niso poškodovani;
- ✓ spojni elementi delujejo pravilno;
- ✓ celovitost šivov;
- ✓ dobro stanje kovinskih elementov (brez razpok, rje itd.).

Pritrditev sistema za prijete za zaščito pred padcem se MORA izvesti SAMO s pritrdilnim elementom na zadnji strani, ki je predviden v ta namen (D-obroček ali povezava s podaljševalnimi pasovi), ali s sidrišči na sprednji strani (povezava s pasovi ali D-obročkom).

SIDRIŠČA

Če je mogoče, uporabljajte pripomočke za sidranje (skladno s standardom EN 795), ali strukturna sidrišča. To so elementi, ki so trajno pritrjeni na strukturo (steno, steber, itd.). Za sidrišče v vseh primerih zagotovite:

- ✓ da je pravilno nameščen in so dela opravljena na način z minimalnim tveganjem padca in globino morebitnega padca;
- ✓ da je njegova zmogljivost najmanj 12 kN;
- ✓ da je nameščeno nad upravljavcem;
- ✓ da je na navpični osi glede na delovno površino: (največje odstopanje je $\pm 30^\circ$);
- ✓ da je združljivo s sistemom za obešanje opreme;
- ✓ da nima ostrih robov.

SPOJNI ELEMENTI

Spojni element (vrv z zaključno zanko, samonavijalni rešilni pas, itd.) zagotavlja povezavo med pasom in sidriščem ter je bistven element za zagotavljanje vaše varnosti. Priporočamo, da preverite naslednje:

- ✓ Ko povežete to opremo, zagotovite, da so vratca vpenjala pravilno zaklenjena.
- ✓ Da je oprema dodeljena vsem posameznim uporabnikom, kadar je to mogoče.
- ✓ Redno preverjajte opremo pred vsako uporabo, zlasti da se prepričate, da ni deformirana, da je brez znakov prekomerne obrabe in da vpenjalni sistem deluje pravilno.
- ✓ Upoštevajte navodila v uporabniškem priročniku za ta spojni element.

Dodatek 3: Certificiranje (CF 180-185)

СОДЕРЖАНИЕ

1 - ОБЗОР	171
2 - ОБУЧЕНИЕ	172
3 - СООТВЕТСТВИЕ ЕВРОПЕЙСКОМУ СТАНДАРТУ EN 358: 1999	172
4 - ПРОВЕРКА	172
5 - ПРИМЕНЕНИЕ	173
5-1 ОПИСАНИЕ ИЗДЕЛИЯ И ПРИНЦИП РАБОТЫ	173
5-2 ПРИНЦИП МОНТАЖА	174
5-3 ЗАМЕНА СТРАХОВОЧНОГО СТРОПА Miller HandZup®	174
5-4 ЗАМЕНА ОБОЛОЧКИ	175
6 - ПЕРИОДИЧЕСКАЯ ПРОВЕРКА	176
7 - ТРАНСПОРТИРОВКА И ХРАНЕНИЕ	176
8 - ОЧИСТКА	176
9 - СРОК СЛУЖБЫ	176
10 - ЗНАЧЕНИЕ МАРКИРОВКИ (CF 171)	176
ПРИЛОЖЕНИЯ	176
Приложение 1. Перечень изделий линейки Miller HandZup® (CF 176—177)	176
Приложение 2. Совместимость СИЗ	177
Приложение 3. Сертификация (CF 180-185)	177



ИНСТРУКЦИИ ПО ПРИМЕНЕНИЮ

НЕ ВЫБРАСЫВАТЬ — ПРОЧИТАТЬ ПЕРЕД ИСПОЛЬЗОВАНИЕМ

Miller HandZup® СТРАХОВОЧНЫЙ СТРОП ДЛЯ РАБОЧЕГО ПОЗИЦИОНИРОВАНИЯ

Соответствует европейским стандартам

Сертификация: EN358:1999, TP TC 019/2011, ГОСТ Р ЕН 358-2008



1 - ОБЗОР

Вы приобрели средство индивидуальной защиты (СИЗ) класса III для защиты от опасности серьезного травмирования и смерти, благодарим вас за доверие к нам. Для того, чтобы вы были полностью удовлетворены данным изделием, просим **ПЕРЕД КАЖДЫМ ИСПОЛЬЗОВАНИЕМ** следовать инструкциям настоящего руководства.

Настоящее руководство относится к перечню изделий, содержащемуся в приложении 1.

Эти изделия изготовлены компанией Honeywell Fall Protection France, rue de la Bidauderie 18100 Vierzon- France, реестр юридических лиц г. Бурж (RCS) № 338 833 577 00053. Вы можете связаться с нами следующим образом:

- ✓ По почте, используя указанный выше адрес.
- ✓ По электронной почте: uk-sales.hsp@honeywell.com
- ✓ В случае возникновения технических проблем: techniserv.hsp@honeywell.com
- ✓ Для возврата изделия по гарантии обратитесь к своему торговому представителю

Данное оборудование прошло стандартное испытание ЕС аккредитованным органом сертификации (см. приложение 3), который выдал сертификат соответствия ЕС, подтверждающий, что производство оборудования и все соответствующие инструкции отвечают требованиям Директивы 89/686/ЕЕС.

Использование изделия не в соответствии с инструкциями, изложенными в настоящем руководстве, может иметь серьезные последствия. Советуем периодически перечитывать эти инструкции. Кроме того, изготовитель или его представитель снимает с себя всю ответственность за использование изделия, хранение или обслуживание, отличающиеся от описанных в настоящем руководстве.

Обязательства, охватываемые гарантией на изделие, имеют силу при выполнении инструкций изготовителя. Несоблюдение их может привести к аннулированию гарантийных обязательств. Данные гарантийные обязательства даются изготовителем только одному покупателю изделия, если иное не оговорено положениями договора и не одобрено изготовителем.

ЕСЛИ ПОКУПАТЕЛЬ НЕ ЯВЛЯЕТСЯ ПОЛЬЗОВАТЕЛЕМ, ОН ДОЛЖЕН ПРЕДОСТАВИТЬ ПОЛЬЗОВАТЕЛЮ ЭТИ ИНСТРУКЦИИ. ЕСЛИ ВОЗМОЖНО, НАСТОЯТЕЛЬНО РЕКОМЕНДУЕТСЯ ЗАКРЕПЛЯТЬ СИЗ ЗА ИНДИВИДУАЛЬНЫМ ПОЛЬЗОВАТЕЛЕМ

СОВМЕСТИМОСТЬ ИЗДЕЛИЯ С ДРУГИМИ СИЗ (ПРИВЯЗЯМИ, АНКЕРНЫМИ КРЕПЛЕНИЯМИ И СОЕДИНИТЕЛЬНЫМИ УСТРОЙСТВАМИ):

УБЕДИТЕСЬ, ЧТО ПРИОБРЕТЕННОЕ ВАМИ СИЗ СОВМЕСТИМО С РЕКОМЕНДАЦИЯМИ ДЛЯ КОМПОНЕНТОВ ДРУГИХ СИСТЕМ ЗАЩИТЫ ОТ ПАДЕНИЯ, А ИХ ФУНКЦИИ ОБЕСПЕЧЕНИЯ БЕЗОПАСНОСТИ НЕ ПРЕПЯТСТВУЮТ ДРУГ ДРУГУ.

RU

Как определено в стандарте EN 363 «Системы защиты от падения», строп для рабочего позиционирования является системой, обеспечивающей поддержку на рабочем месте. Это позволяет пользователю выполнять работу закрепленным или подвешенным, предотвращая свободное падение с высоты.

В системах поддержки на рабочем месте пользователь обычно полагается на поддерживающее его оборудование. Поэтому важно обратить особое внимание на необходимость резервирования, такого как использование системы защиты от падения или средств коллективной защиты (например, сеток безопасности, подушек безопасности). Перед каждым использованием убедитесь, что под пользователем имеется достаточный зазор во избежание столкновения с полом или любыми препятствиями. **См. рис. 1.** Строп для рабочего позиционирования может использоваться только со страховочной привязью, соответствующей стандарту EN 361, как частью системы защиты от падения. **См. рис. 2.**

Анкерное устройство должно соответствовать стандарту EN 795. Соединительные звенья должны соответствовать стандарту EN 362 (см. приложение 2).

ЕСЛИ ИЗДЕЛИЕ ПРОДАЕТСЯ ЗА ПРЕДЕЛАМИ ПЕРВОНАЧАЛЬНОЙ СТРАНЫ НАЗНАЧЕНИЯ, ДЛЯ ОБЕСПЕЧЕНИЯ БЕЗОПАСНОСТИ ПОЛЬЗОВАТЕЛЯ РОЗНИЧНЫЙ ТОРГОВЕЦ ДОЛЖЕН УБЕДИТЬСЯ, ЧТО ОНО СООТВЕТСТВУЕТ ЗАКОНОДАТЕЛЬСТВУ ЭТОЙ СТРАНЫ, И ПРЕДОСТАВИТЬ ИНСТРУКЦИИ К ИЗДЕЛИЮ НА СООТВЕТСТВУЮЩЕМ ЯЗЫКЕ, КОТОРЫЕ ОХВАТЫВАЮТ ВСЕ ТРЕБОВАНИЯ СТАНДАРТА EN 358 И ПРИМЕНИМЫХ ЗАКОНОВ

2 - ОБУЧЕНИЕ

Использование наших изделий разрешается компетентным лицам, прошедшим соответствующее обучение (осуществленное компетентным лицом или организацией), или под наблюдением компетентного руководителя. Прохождение данного обучения должно быть зафиксировано в сертификате о прохождении обучения, содержащем дату, место, название обучающей компании или организации, полное имя пользователя и т. д. Тщательно изучите это СИЗ и убедитесь, что хорошо понимаете принцип его работы (см. параграф 5).

Работник, выполняющий работу на высоте, должен находиться в хорошем физическом состоянии. Некоторые медицинские противопоказания (прием медикаментов, сердечно-сосудистые проблемы и т. д.) могут повлиять на безопасность пользователя при обычном использовании СИЗ. В случае сомнений обратитесь к врачу.

3 - СООТВЕТСТВИЕ ЕВРОПЕЙСКОМУ СТАНДАРТУ EN 358: 1999

Страховочный строп (соответствующий требованиям EN 358) должен использоваться с поясом привязи или страховочным поясом, которые тоже соответствуют требованиям стандарта EN 358.

Страховочный строп не должен использоваться для остановки падения. Может понадобиться дополнительная система поддержки с коллективной или индивидуальной системами защиты от падения (системы защиты от падения, соответствующие требованиям EN 363). **См. рис. 3.**

4 - ПРОВЕРКА

Если изделие повреждено, обратитесь за консультацией к изготовителю или его представителю. При возникновении любых подозрений касательно надежности изделия, или если изделие использовалось для остановки падения, для вашей безопасности необходимо изъять СИЗ из использования и отправить его производителю или в сертифицированный ремонтный центр для проверки или утилизации.

Перед дальнейшим использованием данного СИЗ вы обязаны получить письменный сертификат от ремонтной организации, разрешающий использование изделия. В противном случае мы не

несем никакой ответственности за неправильную работу изделия.

Перед каждым использованием должна быть выполнена тщательная визуальная проверка, гарантирующая целостность страховочного стропа и другого оборудования, которое может быть связано с ним (пояс привязи, анкерные крепления, соединительные устройства и т. д.), а также наличие соответствующей процедуры спасения. **См. рис. 4.**

Перед каждым использованием проверьте:

- ✓ Отсутствие повреждений троса; надрезов, абразивного износа, прожига и т. д. Если трос имеет защитную оболочку, она должна быть сдвинута для проверки троса по всей длине. **См. рис. 5.**
- ✓ Состояние прошитых концов неармированного троса. Состояние обжатых концов армированного троса.
- ✓ Отсутствие деформации наконечников. **См. рис. 6.**
- ✓ Отсутствие повреждений (разрывов, износа, прожига и т. д.) защитной оболочки.
- ✓ Отсутствие деформации или износа соединительных устройств, а также их работоспособность.
- ✓ Работоспособность устройства управления.
- ✓ Отсутствие повреждений (износ, окисление, деформация и т. д.) устройства управления.

В случае любых сомнений СИЗ должно быть изъято из использования без промедления

5 - ПРИМЕНЕНИЕ

Во время использования защитите свое СИЗ от всех опасностей, связанных с рабочей средой: тепловых, электрических, механических, химических, острых кромок и т. д.

Во время использования регулярно проверяйте регулировку и/или крепежные элементы.

5-1 ОПИСАНИЕ ИЗДЕЛИЯ И ПРИНЦИП РАБОТЫ

См. рис. 7.

Строп для рабочего позиционирования Miller HandZup® включает:

- ✓ регулятор длины, собранный из 2 алюминиевых пластин, алюминиевой направляющей, кулачка из нержавеющей стали и пластиковой ручки. Соответствующий стандарту EN 362 карабин присоединен к регулятору длины;
- ✓ трос из 100% полиамида или трос из армированного полиэстера со стальной жилой, присоединенный к соответствующему стандарту EN 362 карабину на одном конце и имеющий простроченный или обшитый ограничитель на другом конце;
- ✓ некоторые изделия линейки Miller HandZup® поставляются со съёмными защитными оболочками троса.

Операция фиксации

При натяжении регулятор длины фиксирует трос кулачком и, при правильной регулировке, позволяет пользователю поддерживать рабочее положение со свободными руками.

- ✓ В рабочем положении длина стропа должна быть отрегулирована таким образом, чтобы расстояние свободного хода не превышало 0,5 м.
- ✓ Убедитесь, что страховочный строп остается натянутым.

Процесс регулировки — увеличение длины страховочного троса для рабочего позиционирования (отпускание — фиксация)

Приложите давление к ручке регулятора длины, чтобы отпустить трос и отрегулировать его требуемую длину. Снятие давления с ручки приводит к фиксации троса регулятором длины, обеспечивая его натяжение.

Процесс регулировки — уменьшение длины страховочного стропа для рабочего позиционирования

Возьмите висящий конец троса и протяните его через регулятор длины, чтобы уменьшить длину страховочного стропа.

Снятие веса пользователя со страховочного стропа может облегчить эту операцию. Для этого пользователь может ухватиться за натянутую часть троса.

Новый страховочный строп Miller HandZup® может использоваться для поддержки на наклонной плоскости, если регулятор длины присоединяется к брюшной точке крепления (EN813) или боковой точке (EN358), а карабин страховочного стропа для рабочего позиционирования прикреплен к точке крепления, расположенной над пользователем. Данное изделие не подходит для работы в подвешенном состоянии. **См. рис. 8.**

5-2 ПРИНЦИП МОНТАЖА

Соответствующий стандарту EN 358 пояс или пояс привязи, оснащенный спинным щитком, должен использоваться для рабочего позиционирования.

Установите страховочный строп для рабочего позиционирования, выполнив следующие операции.

- ✓ Затяните пояс вокруг талии и отрегулируйте его. См. рис. 9.
- ✓ Присоедините карабин регулятора длины к одному из двух боковых D-образных колец на поясе. Регулятор может быть присоединен к левому или правому D-образному кольцу. См. рисунок соединения при помощи D-образного кольца и рисунок правильного обращения с различными соединительными устройствами (рис. 10).
- ✓ Пропустите страховочный строп вокруг конструкции (столба, трубопровода и т. д.) и присоедините карабин на конце троса к другому D-образному кольцу. См. рисунок соединения при помощи D-образного кольца и рисунок правильного обращения с различными соединительными устройствами (рис. 10).
- ✓ Отрегулируйте страховочный строп для рабочего позиционирования таким образом, чтобы вы могли комфортно работать с обеими свободными руками (см. параграф 5-1).
- ✓ Перед началом работы на высоте проверьте прочность оборудования.
- ✓ Убедитесь, что геометрическая форма конструкции разрешает использование системы позиционирования на рабочем месте (малый диаметр и острые кромки не допускаются). См. рис. 11.
- ✓ В некоторых случаях рекомендуется оборудовать страховочный трос защитной оболочкой, предотвращающей его износ. См. рис. 6. В случае любых сомнений обратитесь в отдел технического обслуживания компании Miller® by Honeywell.

5-3 ЗАМЕНА СТРАХОВОЧНОГО СТРОПА Miller HandZup®

В случае необходимости страховочный строп The Miller HandZup® может быть заменен.

В этом случае изготовитель разрешает пользователю, обученному использованию данного СИЗ, заменять трос страховочного стропа для рабочего позиционирования в случае необходимости.

Стопорный винт можно снимать и изменять его положение при помощи специального соединительного элемента, доступного по заказу. Отсутствие стопорного винта не влияет на правильное функционирование или обеспечение безопасности страховочного стропа рабочего позиционирования Miller HandZup®, который соответствует стандарту EN 358 без винта или с винтом.

Регулятор длины Miller HandZup® сертифицирован только со страховочными стропами Miller HandZup®, поставляемыми компанией Miller® by Honeywell (см. приложение 1). Никогда не используйте регулятор длины Miller HandZup® с другими типами тросов.

Процедура замены страховочного стропа

См. помещенные в начале руководства рисунки с последовательностью операций.

См. рис. 12.

- ✓ Для облегчения замены страховочного стропа Miller HandZup® регулятор длины должен быть отсоединен от страховочного пояса или пояса привязи.
- ✓ Выверните стопорный винт при помощи отвертки, имеющей соответствующий прочный наконечник.
- ✓ Нажмите левым указательным пальцем на кулачок, чтобы отпустить направляющую. Удерживая ее правой рукой, откройте как можно шире (около 70°).
- ✓ Правой рукой удерживайте направляющую открытой.
- ✓левой рукой снимите строп с кулачка.
- ✓ Затем извлеките его из регулятора длины.
- ✓ Возьмите новый строп и вставьте его в регулятор длины.

УБЕДИТЕСЬ, ЧТО РЕГУЛЯТОР ДЛИНЫ ПРАВИЛЬНО РАСПОЛОЖЕН ВОКРУГ ТРОСА И ФИКСИРУЕТ ТРОС ПРИ НАТЯЖЕНИИ. ПРИ ПРАВИЛЬНОЙ УСТАНОВКЕ КАРАБИН РЕГУЛЯТОРА ДЛИНЫ РАСПОЛАГАЕТСЯ НА ТОМ ЖЕ КОНЦЕ, ЧТО И КАРАБИН ТРОСА.

См. рис. 12А/12В.

- ✓ Расположите страховочный строп вокруг кулачка, убедившись, что он плотно прижимается к нижней части направляющей.
- ✓ Отпустите направляющую и убедитесь, что она полностью закрывается, удерживая страховочный строп.
- ✓ Установите на место стопорный винт в случае необходимости (не обязательно).
- ✓ Снова присоедините регулятор длины к D-образному кольцу страховочного пояса или пояса привязи.
- ✓ Проверьте фиксацию/отпускание на уровне земли.

Данная процедура подходит для любых типов страховочных стропов (из 100% ткани или армированных, от 2 до 40 м и со всеми типами карабинов). См. приложение 1 для ознакомления со всеми типами.

5-4 ЗАМЕНА ОБОЛОЧКИ

Если на страховочном стропе имеется защитная оболочка и она должна быть заменена, продолжите следующим образом:

- ✓ Если на конце страховочного стропа имеется карабин, снимите его и стяните оболочку с троса. Выполните операцию в обратном порядке с новой оболочкой и установите карабин.

- ✓ Если карабин несъемный, потяните за страховочный строп регулятора длины (см. параграф 5-3) и сдвиньте оболочку вдоль стропа в направлении ограничителя. Выполните операцию в обратном порядке для новой оболочки. **См. рис. 12.**

6 - ПЕРИОДИЧЕСКАЯ ПРОВЕРКА

Заполните идентификационную форму, скопировав маркировочную информацию.

Периодическая проверка эффективности и прочности оборудования важна для обеспечения безопасности пользователя.

Данное оборудование должно проверяться не реже одного раза в год; квалифицированное лицо должно проверить данное оборудование на соответствие этим инструкциям, необходимая информация должна быть записана.

При каждой периодической проверке заполняйте идентификационную форму на странице 182.

Частота проверок должна быть увеличена в соответствии с нормативными документами в случае интенсивного использования или в тяжелых условиях. Необходимо проверять разборчивость маркировки изделия.

7 - ТРАНСПОРТИРОВКА И ХРАНЕНИЕ

Правильное хранение вашего СИЗ обеспечит долговечность изделия, гарантируя также вашу безопасность. Во время транспортировки и хранения убедитесь, что СИЗ находится вдали от источников тепла, влаги, агрессивной атмосферы, ультрафиолетовых лучей и т. д. Не подвергайте СИЗ ударам или интенсивной вибрации. **См. рис. 13.**

8 - ОЧИСТКА

Правильный уход за вашим СИЗ обеспечит долговечность изделия, гарантируя также вашу безопасность.

Строго соблюдайте следующие указания:

- ✓ Выполняйте очистку водой с жидким мылом. Не используйте какие-либо растворители, кислоты или щелочи ни при каких условиях.
- ✓ Обеспечивайте естественную сушку в хорошо проветриваемом месте вдали от открытого огня или других источников тепла.
- ✓ Для более тщательной очистки мы рекомендуем извлечь страховочный строп (см. параграф 5-3). **См. рис. 13.**
- ✓ При применении в некоторых условиях может произойти загрязнение механизма. В таком случае необходимо достаточно часто производить правильную чистку.

При этом руководствуйтесь указаниями по замене подвешного тросика (см. пункт 5-3).

Можно воспользоваться сжатым воздухом для удаления всех посторонних частиц, которые появляются внутри HandZur. Обращайте внимание, главное, на то, чтобы ничего не мешало вращению кулачка, и чтобы внутренняя пружина правильно прижимала его к подвесному тросику.

9 - СРОК СЛУЖБЫ

Максимальный срок службы СИЗ, состоящих преимущественно из тканевой основы, составляет примерно 10 лет с даты изготовления. Для наших изделий, которые, в основном, изготовлены из металла, мы не определяем срок службы; он может быть неограниченным, если изделие регулярно проверяется (ежегодно). Несмотря на это, следующие факторы могут ухудшить характеристики изделия и сократить его срок службы: неправильное хранение и/или использование не по назначению (игнорирование инструкций настоящего руководства), механическая деформация, контакт с химическими веществами (кислоты, щелочи, растворители и т. д.) и воздействие сильного нагрева (> 60° C).

10 - ЗНАЧЕНИЕ МАРКИРОВКИ (CF 171)

ПРИЛОЖЕНИЯ

Приложение 1. Перечень изделий линейки Miller HandZup® (CF 176—177)

Приложение 2. Совместимость СИЗ

СТРАХОВОЧНЫЕ ПРИВЯЗИ

Страховочные привязи соответствуют требованиям EN 361 и EN 358.

Страховочная привязь является единственным устройством поддержки тела, которое может использоваться с системой защиты от падения.

Рекомендуем проверить следующие пункты:

- ✓ отсутствие ранних признаков повреждения ремней;
- ✓ отсутствие деформации металлических D-образных колец;
- ✓ правильное функционирование креплений;
- ✓ целостность швов;
- ✓ исправное состояние металлических элементов (отсутствие трещин, коррозии и т. д.).

Соединение страховочной системы с привязью **ДОЛЖНО ОСУЩЕСТВЛЯТЬСЯ ИСКЛЮЧИТЕЛЬНО ПРИ ПОМОЩИ** заднего крепежного элемента, который служит для этих целей (D-образное кольцо или ременной удлинитель) или нагрудных точек крепления (ременное соединение или D-образное кольцо).

ТОЧКИ КРЕПЛЕНИЯ

Если возможно, используйте изделие с крепежными устройствами, соответствующими требованиям стандарта EN 795, или точками крепления на конструкции. Это элементы, надежно прикрепленные к конструкции (стены, мачты и т. д.). Во всех случаях убедитесь, что точка крепления:

- ✓ расположена правильно, а работа выполняется таким образом, чтобы свести к минимуму опасность падения и дистанцию возможного падения;
- ✓ имеет минимальную прочность 12 кН;
- ✓ расположена выше оператора;
- ✓ располагается на вертикали к рабочей поверхности: (максимальное отклонение $\pm 30^\circ$);
- ✓ подходит для системы подвески оборудования;
- ✓ не имеет острых кромок.

СОЕДИНИТЕЛЬНЫЕ УСТРОЙСТВА

Соединительное устройство (страховочный строп, самовтягивающийся страховочный трос) обеспечивает соединение между привязью и точкой крепления и является важным элементом вашей безопасности. Рекомендуем проверить следующие пункты:



- ✓ при присоединении данного оборудования убедитесь, что замок карабина закрыт должным образом;
- ✓ если возможно, закрепите оборудование за каждым отдельным пользователем;
- ✓ проверяйте оборудование перед каждым использованием, чтобы, в частности, убедиться, что оно не имеет деформаций, признаков чрезмерного износа, а замковая система работает должным образом;
- ✓ соблюдайте инструкции руководства пользователя для данного соединительного устройства.

Приложение 3. Сертификация (CF 180-185)

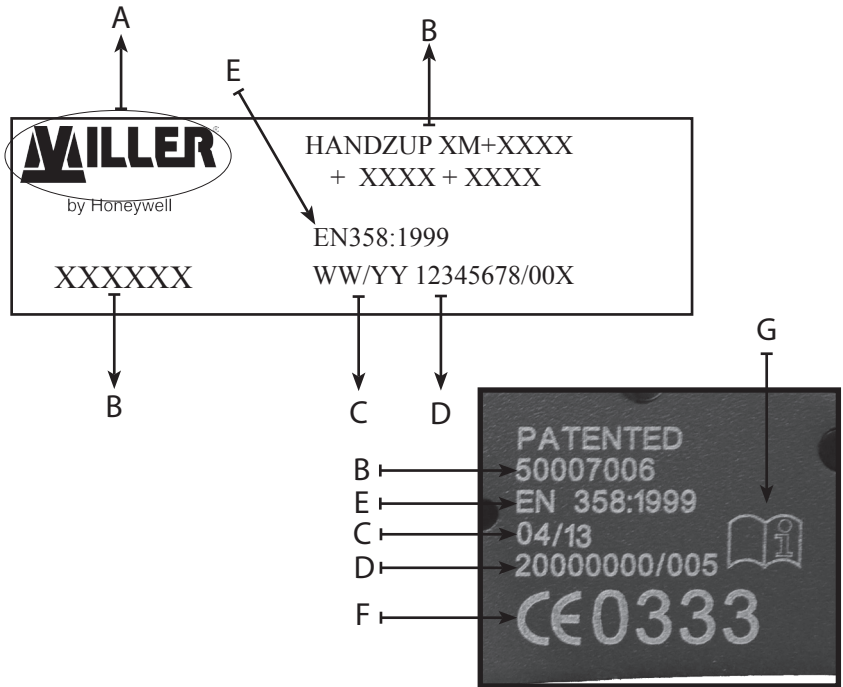

RU





EN**MEANING OF LABELING**

- A: The name, brand or any other ways of identifying the manufacturer or the supplier
- B: The product reference
- The product designation and its size
- C: The date of manufacture (week/year)
- D: The lot or serial number
- E: EN xxx:xxxx: Number of the European conformity standards and their years
- F: 0333 : EC logo followed by the number of the organization notified to monitor the production.
- G: : The standard pictogram indicating to the user to read the documentation



FR**SIGNIFICATION DU MARQUAGE**

- A: Le nom, la marque commerciale ou tout autre moyen d'identification du fabricant ou du fournisseur
- B: La référence du produit
-La désignation du produit et sa taille
- C: La date de fabrication (semaine / année)
- D: Le numéro de lot ou le numéro de série
- E EN xxx : xxxx : Numéro des normes européennes de conformité et leur année
- F: 0333 : Logo CE suivi du n° de l'organisme notifié intervenant dans la phase de contrôle de la production
- G: : Le pictogramme normalisé indiquant à l'utilisateur de lire la notice



DE**BEDEUTUNG DER MARKIERUNG**

- A: Name, Warenzeichen oder jedes sonstige Mittel zur Kennzeichnung des Herstellers oder Lieferanten,
- B: Produktnummer
-Bezeichnung
- C: XX/YY Fertigungswoche / Jahr,
- D: Los- oder Seriennummer,
- E: EN xxx: yyyy Nummer und Jahr der europäischen Konformitätsnorm
- F: 0333 : Logo EC und Nr. der notifizierten Stelle für die Fertigungskontrolle
- G: : Standardsymbol, das den Benutzer zum Lesen der Gebrauchsanweisung auffordert.



ES**SIGNIFICACIÓN DEL MARCADO**

- A: El nombre, la marca comercial o cualquier otra marca de identificación del fabricante o del proveedor
- B: La referencia del producto
La designación del producto
- C: La fecha de fabricación (semana / año)
- D: El número de lote o el número de serie
- E: EN xxx: xxxx: Número de las normas europeas de conformidad y su año
- F: 0333 : Logotipo de la CE seguido desde n° del organismo notificado que interviene en la fase de control de la producción
- G: : El pictograma normalizado que indica al usuario leer la noticia.



PT**SIGNIFICADO DA MARCAÇÃO**

- A: O nome, a marca comercial ou qualquer outro meio de identificação do fabricante ou do fornecedor,
- B: A referência do produto, A designação do produto e o seu tamanho,
- C: A data de fabrico (semana / ano),
- D: O número do lote ou o número de série,
- E: EN xxx: xxx : Número das normas europeias conformes e o seu ano,
- F: 0333 : logótipo CE seguido do n.º do organismo notificado interveniente na fase de controlo da produção.
- G: : O pictograma normalizado indica que o utilizador deverá ler o Manual de Utilização.



NL**BETEKENIS VAN DE MARKERING**

- A: De naam, het handelsmerk of elk ander identificatiemiddel van de fabrikant of de leverancier
- B: De referentie van het product
De omschrijving van het product
- C: De fabrikagedatum (week/ jaar)
- D: Het lot- of het serienummer
- E: EN xxx : xxxx : nummer van de Europese conformiteitsnormen en hun jaar
- F: 0333 : CE-logo gevolgd door het nummer van het 'notified body' dat tussenkomst bij de controlefase van de productie
- G: : het genormaliseerd pictogram, dat aangeeft dat de gebruiker de handleiding moet lezen



DA**MÆRKNING**

- A: Fabrikantens eller forhandlerens navn, varemærke eller anden identifikation
- B: Produktets reference
Produktets betegnelse og størrelse
- C: Fabrikationsdato (uge / år)
- D: Partinummer eller serienummer
- E: EN xxx : xxxx: Numrene på de europæiske standarder, udstyret opfylder, og deres år
- F: 0333 : CE-logoet efterfulgt af nummeret på det godkendte organ, der varetager kontrollen af produktionen
- G: : Det normaliserede piktogram, der opfordrer brugeren til at læse brugsvejledningen.

FI**TUOTEMERKINTÖJEN MERKITYS**

- A: Nimi, tavaramerkki tai muu valmistajan tai toimittajan yksilöiv. tunniste.
- B: Tuoteviite
Tuotteen kuvaus ja koko
- C: Valmistuspäivä (viikko/vuosi)
- D: Eränumero tai sarjanumero
- E: EN xxx : xxxx : Eurooppalaisten vaatimustenmukaisuustandardien numero ja vuosi
- F: 0333 : CE tunnus ja tuotannon valvontaan osallistuneen ilmoitetun laitoksen numero
- G: : Standardoitu merkintä, jolla kehoitetaan käyttäjää lukemaan käyttöohjeet.



NO**MERKINGENS BETYDNING**

- A: Navn, merke eller annen identifikasjon av fabrikant eller leverandør.
- B: Produktets referanse
Produktets betegnelse og størrelse
- C: Fabrikasjonsdato (uke/år)
- D: Varepartinummer eller serienummer
- E EN xxx : xxxx: Nummeret og året til de europeiske normene som utstyret samsvarer med
- F: 0333 : CE-logoen etterfulgt av nummeret på organismen som foretok produksjonskontroll
- G: : Standardsymbol som anger at brukeren må lese bruksanvisningen



SV**MÄRKNINGENS BETYDELSE**

- A: Namn, varumärke eller annan identifiering av tillverkaren eller leverantören
- B: Produktreferens
Produktbeteckning och storlek
- C: Tillverkningsdatum (vecka / år)
- D: Leverans- eller serienummer
- E: EN xxx : xxxx : Nummer på europeiska standarder för typgodkännande och år
- F: 0333 : CE-logo följd av numret på den delgivna instans som deltagit i produktionskontrollen
- G: : Standardiserad bildsymbol som ber användaren läsa bruksanvisningen.

IT**SIGNIFICATO DELLA MARCATURA**

- A: Il nome, il marchio commerciale o ogni altro mezzo per identificare il produttore o il fornitore
- B: Il riferimento del prodotto
La descrizione del prodotto e le dimensioni
- C: La data di fabbricazione (settimana/anno)
- D: Il numero di lotto o il numero di serie
- E: EN xxx: xxxx: numero delle norme europee di conformità e anno
- F: 0333 : Il logo CE seguito dal n° dell'organismo di certificazione che si occupa del controllo della produzione
- G: : Il simbolo standardizzato che indica all'utilizzatore di leggere le istruzioni.

PL**ODCZYTYWANIE OZNACZEŃ**

- A: Nazwa, marka handlowa lub każdy inny środek identyfikacji producenta lub dostawcy
- B: Odniesienie dot. produktu; Przeznaczenie produktu, jego rozmiar;
- C: Data produkcji (miesiąc, rok)
- D: Numer partii lub numer seryjny;
- E: EN xxx:xxxx: numer europejskiej normy, z którą produkt jest zgodny, oraz jej rok;
- F: 0333 : oznaczenie WE razem z numerem organizacji powiadomionej w celu monitorowania produkcji,
- G: : standardowe oznaczenie wskazujące użytkownikowi, by przeczytać dokumentację;

HU**A JELÖLÉSEK JELENTÉSE**

- A: Név, védjegy vagy a gyártó vagy szállító azonosítására alkalmas más jelölés
- B: A termékshivatkozás
– A termék leírása és mérete
- C: A gyártás dátuma (hét/év)
- D: A kötegszám vagy sorozatszám
- E: EN 358: 1999: Az európai megfelelési szabványok száma és éve
- F: **CE** **0333**: CE logó, és ezt követően azon bejelentett szervezet száma, amely a gyártásellenőrzési szakaszban közreműködött
- G:  A szabványosított szimbólum, amely a felhasználót az utasítások elolvasására szólítja fel

SK**VÝZNAM ZNAČENIA**

- A: Názov, obchodná značka alebo iné významy identifikačných znakov výrobcu alebo dodávateľa
- B: Referencia výrobku
– Popis výrobku a jeho rozmery
- C: Dátum výroby (týždeň/rok)
- D: Číslo dávky alebo sériové číslo
- E: EN 358: 1999: Číslo európskych noriem a rok ich vydania
- F: **CE** **0333**: Logo CE, po ktorom nasleduje číslo autorizovanej organizácie, ktorá spolupracovala vo fáze kontroly
- G:  Štandardizovaný symbol informujúci používateľa o nutnosti prečítať si pokyny.

RO**SEMNIȚAȚIA MARCAJELOR**

- A: Numele, marca de comercializare sau alte mijloace de identificare a producătorului sau furnizorului
- B: Referința produsului
– Descrierea produsului și dimensiunea acestuia
- C: Data fabricației (săptămâna/anul)
- D: Numărul de lot sau numărul de serie
- E: EN 358: 1999: Numerele standardelor europene de conformitate, precum și anul aferent acestora
- F: **CE** **0333**: Sigla CE, urmată de numărul organizației notificate implicată în etapa de control al producției.
- G:  Simbolul standardizat care indică utilizatorului să citească instrucțiunile.



HR**ZNAČENJE OZNAKA**

- A: Naziv, zaštitni znak ili drugi načini identificiranja proizvođača ili dobavljača
- B: Referenca proizvoda
– Opis proizvoda i njegova veličina
- C: Datum proizvodnje (tjedan/godina)
- D: Šarža ili serijski broj
- E: EN 358: 1999: broj europskih standarda sukladnosti i njihova godina
- F: **CE** **0333**: logotip CE nakon kojeg slijedi br. objavljenih organizacija uključenih u kontrolnu fazu proizvodnje
- G:  Standardizirani simbol koji korisnika upućuje na čitanje uputa



BG**ЗНАЧЕНИЕ НА ДАННИТЕ ЗА ОТБЕЛЯЗВАНЕ**

- A: Наименование, търговска марка или други данни за идентифициране на производителя или доставчика
- B: Данни за продукт
– Описание и размер на продукта
- C: Дата на производство (седмица/година)
- D: Партиден или сериен номер
- E: EN 358: 1999: Номера на европейските стандарти за съответствие и годината им
- F: **CE** **0333**: CE маркировка, последвана от номера на нотифицираната организация, участвала на етапа на производствен контрол
- G:  Стандартизираният символ, указващ на потребителите да прочетат инструкциите.



CS**VÝZNAM ZNAČEK**

- A: Název, obchodní značka nebo jiný způsob identifikace výrobce nebo dodavatele
- B: Údaje o výrobku
-Popis a velikost výrobku
- C: Datum výroby (týden/rok)
- D: Číslo šarže nebo sériové číslo
- E: EN 358: 1999: Číslo evropské harmonizované normy a rok jejího vydání
- F:  **0333**: Logo CE doplněné o číslo notifikované organizace, která je zodpovědná za kontrolu výrobního procesu
- G:  Symbol obecně užívaný k označení návodu k použití, který je určen uživateli k přečtení



SL**POMEN OZNAČB**

- A: ime, blagovna znamka oziroma drugi elementi za identifikacijo izdelovalca ali dobavitelja;
- B: referenca izdelka;
- opis izdelka in njegova velikost;
- C: datum izdelave (teden/leto);
- D: številka serije in serijska številka;
- E: EN 358: 1999: številka skladnih evropskih standardov in njihova letnica;
- F:  **0333**: CE logotip, ki mu sledi št. priglašene organizacije, ki je bila vključena v fazo nadzora proizvodnje;
- G:  standardizirani simbol, ki pove uporabniku, da mora prebrati navodila.



EL**ΥΠΟΜΝΗΜΑ ΕΠΙΣΗΜΑΝΣΕΩΝ**

- A: Όνομα, εμπορικό σήμα ή άλλα μέσα ταυτοποίησης του κατασκευαστή ή του προμηθευτή
- B: Κωδικός αναφοράς του προϊόντος
-Περιγραφή και διαστάσεις του προϊόντος
- C Η ημερομηνία κατασκευής (εβδομάδα/μήνας)
- D: Ο αριθμός παρτίδας ή ο αριθμός παραγωγής
- E: EN 358: 1999: Ο αριθμός των ευρωπαϊκών προτύπων συμμόρφωσης και έτος έκδοσής τους
- F:  **0333**: Το λογότυπο CE ακολουθούμενο από τον αριθμό του οργανισμού πιστοποίησης που έχει αναλάβει τη φάση ελέγχου του προϊόντος
- G:  Το τυποποιημένο σύμβολο που υποδεικνύει στο χρήστη να διαβάξει τις οδηγίες

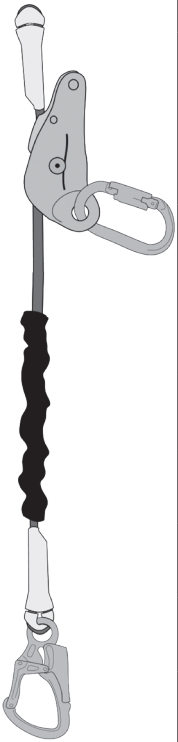

RU**ЗНАЧЕНИЕ МАРКИРОВКИ**

- A: название, марка или другие средства идентификации изготовителя или поставщика.
- B: идентификатор изделия — наименование изделия и его размер.
- C: дата изготовления (неделя/год).
- D: номер партии или серийный номер.
- E: EN xxx:xxxx: номера европейских стандартов соответствия с их датами принятия.
- F:  **0333**: логотип ЕС с номером организации, уполномоченной осуществлять контроль продукции
- G:  : стандартизованная пиктограмма, информирующая пользователя о необходимости прочтения документации

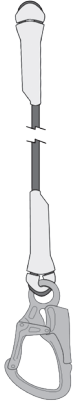

Com- plete Set	2 M	3 M	4 M	5 M	10 M	20 M	30 M	40 M					
1032097	✓								✓		B	✓	A
1032098		✓							✓		B	✓	A
1032099			✓						✓		B	✓	A
1032100	✓								✓		B		A
1032101		✓							✓		B		A
1032102			✓						✓		B		A
1032103		✓								✓	E		D
1032104			✓							✓	E		D
1032105				✓						✓	E		D
1032106		✓								✓	D		D
1032107			✓							✓	D		D
1032108				✓						✓	D		D
1032109		✓							✓		E		D
1032110			✓						✓		E		D
1032111				✓					✓		E		D
1032112		✓							✓		E	✓	D
1032113			✓						✓		E	✓	D

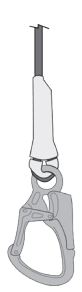

Rope Replacement	2 M	3 M	4 M	5 M	10 M	20 M	30 M	40 M			
1032128	✓								✓		B
1032129		✓							✓		B
1032130			✓						✓		B
1032131		✓								✓	E
1032132			✓						✓		E
1032133				✓					✓		E
1032134		✓							✓		-
1032135			✓						✓		-
1032136				✓					✓		-
1032137		✓							✓		E
1032138			✓						✓		E
1032139				✓					✓		E
1032140					✓				✓		E
1032141							✓		✓		E
1032142								✓	✓		E
1032143	✓								✓		-
1032144		✓							✓		-

Individual protection equipment identification sheet / Fiche d'identification d'équipement de protection individuelle / Typenschild der Einzelpersonenschutzeinrichtung / Ficha de identificación del equipo de protección individual / Ficha de identificação do equipamento de proteção individual / Identificatiefiche persoanlijke beschermingsuitrusting / Identifikationskema for personligt beskyttelsesudstyr / Henkilököhtaisen turvalaitteen tunnusiedot / Kontroll- og identifikasjonsskema for personligt beskyttelsesudstyr / Henkilököhtaisen turvalaitteen tunnusiedot / Schede d'identificazione dell'attrezzatura per la protezione individuale / Karta identyfikacyjna / Egyéni védésköz azonosítólapja / Fişă de identificare pentru echipament de protecție individuală / Karta identyfikacyjna / Eguényi védésköz azonosítólapja / Fişă de identificare pentru echipament de protecție individuală / Identifikačný list zariadenia na osobnú ochranu / List za identifikaciju individualne zaštitne opreme / Идентификационен лист на лично предпазно средство / Identifikační list jednotlivého ochranného zařizení / Φύλλο προσδιορισμού ατομικού εξοπλισμού προστασίας / Típska ploščica osebne zaštitne opreme:

188

	<p>Equipment Type / Type d'équipement / Art der Einrichtung / Tipo de equipo / Tipo de equipamento / Type uitrustung / Type udstyr / Laitteen tyyppi / Utstyrstype / Typ Av utrustning / Tipo d'attrezzatura / Nazwa wyposazenia / Eszköz típusa / Tip de echipament / Typ zariadenia / Vrsta opreme / Тип оборудоване / Typ zařizení / Τύπος εξοπλισμού / Vrsta opreme:</p>
	<p>Model Identification / Identification du modèle / Modell / Identificación del modelo / Identificação do modelo: / Identificatie model / Modells identifikation / Mallin tunnus / Modellidentifikasjon / Identifering av modellen / Identificazione del modello / Identifikacija modelu / Modell azonosítója / Identificare model / Identifikácia modelu / Model Identifikacija / Идентификация на модела / Identifikace modelu / Προσδιορισμός του μοντέλου / Model:</p>
	<p>Brand / Marque commerciale / Handelsbezeichnung/Marca comercial / Marca comercial / Handelsmerk / Varemærke/Tavaramerkki / Varemerke / Varumärke/Marca commerciale / Znak towarowy / Marka / Marcă comercială / Značka / Marka / Марка / Знаčka / Εμπορική ονομασία / Blagovna znamka:</p> <p style="text-align: center;">Miller®</p>

<p>Manufacturer / Fabricant / Hersteller/Fabricante / Fabricant / Fabricante / Fabricant / Fabricant / Valmistaja / Produsent/Tillverkare / Produttore / Producent / Gyártó / Fabricant / Výrobca / Proizvodadž / Производител / Уробсе / Κατασκευαστής / Proizvajalec:</p>	<p>Honeywell Fall Protection France SAS 35-37, rue de la Bidauderie 18100 VIERZON CEDEX - FRANCE Tél: (33) 02 48 52 40 40 Fax : (33) 02 48 71 04 97 e-mail: techniserv.hsp@honeywell.com Web: www.honeywellsafety.com</p>
<p>Serial n° / N° de série / Serien-Nr. / N.° de senie: / N.° de série / Seriennummer / Seriennummer / Sarjanumero / Seriennummer / Serie-nr / N. di serie / Nr serjiny / Sorozatszám / Nr. de serie / Sériové číslo / Serijski br. / Серийн № / Sériové č. / Αρ. παραγωγής / Serijska številka:</p>	
<p>Year of manufacture / Année de fabrication / Herstellungsjahr / Año de fabricación / Ano de fabrico / Fabrikagejaar / Fabrikationsår: / Valmistusvuosi / Fabrikationsår / Tillverkningsår / Anno di fabbricazione / Rok produkci / Gyártás éve / An de fabricație / Rok výroby / Година proizvodnje / Година на производство / Rok výroby / Έτος κατασκευής / Serijska številka:</p>	
<p>Purchase date / Date d'achat / Kaufdatum / Fecha de compra / Data da compra / Aankoopdatum / Købsdato / Ostapäivämäärä / Inkøpsdato / Data di acquisto / Data zakupu / Vásárlás dátuma / Data achiziției / Dátum zakúpenia / Datum kupnje / Дата на закупуване / Datum nákupu / Ημερομηνία αγοράς / Datum nakupa:</p>	<p>...../...../.....</p>
<p>Date of first use / Date de première utilisation / Datum des Ersteinsatzes / Fecha de primer uso / Data da primeira utilização / Datum eerste gebruik / Første anvendelsesdato / Kayttöönottopäivämäärä / Tatt i bruk (dato) / Datum för första användning / Data del primo utilizzo / Data wprowadzenia do użytku / Első használat dátuma / Data primei utilizări / Dátum prvého použitia / Datum prve uporabe / Дата на първа употреба / Datum prvného použití / Ημερομηνία πρώτης χρήσης / Datum prve uporabe:</p>	<p>...../...../.....</p>

Date	Reason (periodic examination or repair)	Faults noticed, repairs carried out, remarks	Name and signature of the competent person	Anticipated date for next periodic examination
Date	Motif (examen périodique ou réparation)	Défauts remarqués, réparations effectuées, remarques	Nom et signature de la personne compétente	Date du prochain examen périodique prévu
Datum	Anlass (regelmäßige Überprüfung oder Reparatur)	Festgestellte Fehler, durchgeführte Reparaturen, Bemerkungen	Name und Unterschrift des Zuständigen	Datum der nächsten vorgesehenen regelmäßigen Überprüfung
Fecha	Motivo (del examen o reparación)	Defectos indicados, reparaciones realizadas, comentarios	Nombre y firma de la persona competente	Fecha del próximo examen periódico previsto
Data	Motivo (exame periódico ou reparação)	Defeitos observados, reparações efectuadas, observações	Nome e assinatura da pessoa responsável	Data do próximo exame periódico previsto
Datum	Reden (periodiek nazicht of herstelling)	Vastgestelde fouten, uitgevoerde herstellingen, opmerkingen	Naam en handtekening van de bevoegde persoon	Datum van het volgende geplande periodieke onderhoud
Dato	Ársag (regelmæssigt eftersyn eller reparation)	Observerede defekter, udførte reparationer, bemærkninger	Navn og underskrift på den kompetente person	Dato for det næste regelmæssige eftersyn
Pvm.	Aihe (sääntömääräinen tarkastus tai korjaus)	Vikatiidot, tehdyt korjaukset, huomautukset	Vastuuhenkilön nimi ja allekirjoitus	Seuraavan sääntömääräisen tarkastuksen päivämäärä
Dato	Årsak (periodisk undersøkelse eller reparation)	Observerte feil, utførte reparasjoner, merknader	Person ansvarlig for inngrepet - navn og underskrift	Dato for neste beregnede periodiske undersøkelser
Datum	Anledning (återkommande kontroll eller reparation)	Konstaterade fel, utförda reparationer, anmärkningar	Namn och underskrift av behörig person	Datum för nästa återkommande kontroll
Data	Causale (controllo periodico o riparazione)	Difetti riscontrati, riparazioni effettuate, note	Nome e firma della persona competente	Data del prossimo controllo periodico previsto
Data	Powód (kontrola okresowa lub naprawa)	Stwierdzone usterki, wykonane naprawy, uwagi	Nazwa / nazwisko i podpis upoważnionej	Data następnej kontroli



Honeywell Fall Protection France SAS
35 - 37, rue de la Bidauderie
18100 VIERZON - France